



قررت وزارة التعليم تدريس
هذا الكتاب وطبعه على نفقتها



وزارة التعليم
Ministry of Education

المملكة العربية السعودية

التربية الفنية

الصف الخامس الابتدائي

الفصول الدراسية الثلاثة

قام بالتأليف والمراجعة

فريق من المتخصصين



وزارة التعليم
Ministry of Education
2022 - 1444

طبعة ١٤٤٤ - ٢٠٢٢

ح) وزارة التعليم ، ١٤٤٣ هـ

فهرسة مكتبة الملك فهد الوطنية أثناء النشر

وزارة التعليم
التربية الفنية - الصف الخامس ابتدائي - الفصول الدراسية الثلاثة -
التعليم العام. / وزارة التعليم -. الرياض ، ١٤٤٣ هـ
٢٦٧ ص.؛ .سم

ردمك: ٩٧٨-٦٠٣-٥١١-١٧٧-٥

١- التربية الفنية - تعليم - السعودية
السعودية أ.العنوان
٢- التعليم الابتدائي -
ديوي ٣٧٢,٥
١٤٤٣/٩٤٨٩

رقم الإيداع: ١٤٤٣/٩٤٨٩
ردمك: ٩٧٨-٦٠٣-٥١١-١٧٧-٥

حقوق الطبع والنشر محفوظة لوزارة التعليم

www.moe.gov.sa

مواد إثرائية وداعمة على "منصة عين الإثرائية"



IEN.EDU.SA

تواصل بمقترحاتك لتطوير الكتاب المدرسي



FB.T4EDU.COM



بِسْمِ اللَّهِ الرَّحْمَنِ الرَّحِيمِ



المقدمة

الحمد لله رب العالمين والصلاة والسلام على أشرف المرسلين وعلى آله وصحبه أجمعين وبعد ...
فقد صمم هذا الكتاب لإثراء معلومات وخبرات ومهارات الطالب/ة في الصف الخامس الابتدائي، في مجالات التربية الفنية المختلفة، وفيه من المعلومات والأنشطة ما يجعله مرجعاً أكاديمياً مهماً. نجد في محتوى الجزء المتخصص للفصل الدراسي الأول ثلاث مجالات، هي مجال الرسم ومجال الزخرفة، ومجال الطباعة، ويتكون من عدد من الموضوعات فمجال الرسم يحتوي على ثلاثة موضوعات على النحو الآتي:

١- الموضوع الأول: الخامات المختلفة والمنظور والنسب والتناسب.

٢- الموضوع الثاني: المآذن والقبب في العمارة الإسلامية.

٣- الموضوع الثالث: الحرف الشعبية.

وقد روعي في هذه المواضيع مناسبتها لقدرات الطالب/ة ومرحلة النمو الجسمي والعقلي والاجتماعي. ومعالجتها لمفاهيم سبق لهم التعرض إليها في دروس التربية الفنية. كما ذيلت الموضوعات بأنشطة فكرية، وتطبيقية، تساعد على تأكيد المعارف، والخبرات، والمهارات المكتسبة.

المجال الثاني هو مجال الزخرفة، ويتكون من موضوعين هما:

١- الموضوع الأول: تجريد وحدة زخرفية نباتية.

٢- الموضوع الثاني: التوريق في الزخارف الإسلامية.

وقد روعي في هذه المواضيع أن تكون امتداداً لما سبق أن تعلمته في مجال الزخرفة الإسلامية، واشتملت على أنشطة فكرية وتطبيقية تساعد الطالب/ة على الاهتمام بترائيه وفنه الخالد.

المجال الثالث، وقد تناول الطباعة واشتمل على الموضوعين الآتيين:

١- الموضوع الأول: مطبوعات بالتفريغ.

٢- الموضوع الثاني: طباعة زخرفية بالتفريغ.

وقد تم تناول موضوعات تتعلق بطرق الطباعة (الاستنسل) التفريغ، وقدمت نبذة تاريخية عنها، وتطرقت بالتفصيل لطباعة التفريغ وطرق الاستفادة منها في المنزل. كما ذيلت الوحدة بأنشطة إثرائية فكرية وعملية.

وتجد في محتوى الجزء المخصص للفصل الدراسي الثاني ثلاث مجالات:

المجال الأول عن الخزف وقد قدم في موضوعين إثرائيين على النحو الآتي:

١- الموضوع الأول: زخارف بارزة على المسطحات الطينية.

٢- الموضوع الثاني: تشكيل الجسم بطريقة الشرائح الطينية.



قدم الموضوع الأول نبذة تاريخية عن الخزف المسطح ذو الزخارف البارزة، ومساهمة الخزاف المسلم في تطويرها، وتطوير تقنياتها المختلفة والأقاليم الإسلامية التي اشتهرت بها. كما تم التعرض لأساليب عمل الخزاف البارزة كاللصق والإضافة والشرائح وغيرها من أساليب تزيين المنتج الخزفي.

أما الموضوع الثاني فقد خصص للتشكيل بواسطة الشرائح، لمناسبة هذه الطريقة لسن الطلاب والطالبات. وقد ذيلت هذه الموضوعات الإثرائية بأنشطة فكرية وتطبيقية مفيدة للطلاب /ة.

المجال الثاني: مجال الرسم، ويتكون من ثلاث موضوعات وهي:

١- الموضوع الأول: الفنون الإسلامية.

٢- الموضوع الثاني: الرسم من الطبيعة، أو الخيال.

٣- الموضوع الثالث: رسم الإيقاعات الحركية في الألعاب الرياضية.

وقد روعي في هذه المواضيع مناسبتها لقدرات الطالب /ة ومرحلة النمو الجسمي والعقلي والاجتماعي. ومعالجتها لمفاهيم سبق اكتسابها في دروس التربية الفنية. كما ذيلت الموضوعات بأنشطة إثرائية معرفية وعملية، تساعد على تأكيد المعارف، والخبرات، والمهارات المكتسبة.

المجال الثالث: مجال الزخرفة، ويتكون من موضوعين هما:

١- الموضوع الأول: تحوير الوحدة الزخرفية النباتية.

٢- الموضوع الثاني: تكوينات جمالية مبتكرة من الوحدات الزخرفية النباتية.

وقد روعي في هذه المواضيع أن تكون امتداداً لما سبق أن تعلمته في مجال الزخرفة الإسلامية، واشتملت على أنشطة إثرائية معرفية وعملية تساعد الطالب /ة على الاهتمام بتراثه وفنه الخالد.

كما تجد في محتوى الجزء المخصص للفصل الدراسي الثالث ثلاث مجالات:

المجال الأول: مجال أشغال المعادن، وقد اشتمل على موضوعين على النحو التالي:

١- الموضوع الأول: التشكيل بالشرائح المعدنية بطريقة الثني والربط.

٢- الموضوع الثاني: تكوين مجسمات جمالية بالعلب المعدنية.

وقد تم تقديم نبذة تاريخية مختصرة عن المعادن وطرق تشكيلها، وطريقة التشكيل بواسطة الربط الميكانيكي للمعدن. كما تم التعرض لكيفية استخدام المعادن في المجسمات الجمالية الميدانية كظاهرة محلية وعالمية. وتفرد الموضوع الثاني لاستخدام العلب المعدنية الفارغة في إنتاج مجسمات جميلة بطرق وصل بسيطة ومناسبة لسن الطلاب والطالبات. وقد ذيلت الموضوعات بأنشطة إثرائية معرفية وعملية، يستطيع الطالب /ة القيام بها في منزله، مما يساعده على إدراك البعد المهني لممارسة الفن، وتكوين اتجاهات إيجابية نحو التعبير الفني والعمل اليدوي.



المجال الثاني : مجال أشغال الخشب ويتكون من موضوعين على النحو الآتي :

- ١- الموضوع الأول: الحفر على الخشب - الإعداد .
- ٢- الموضوع الثاني: الحفر على الخشب - التنفيذ .

وقد روعي في إعداد موضوعات هذا المجال ، مناسبتة لمرحلة الطالب /ة الدراسية وإثرائها وتعزيزها للخبرات وقد روعي في إعداد موضوعات هذا المجال ، مناسبتة لمرحلة الطالب /ة الدراسية وإثرائها وتعزيزها للخبرات التي سبق اكتسابها أثناء الدروس الفصلية لمجال أشغال الخشب . وقد قدمت المواضيع الإثرائية ، فكرة عامة عن الحفر على الخشب كحرفة شعبية يدوية أصيلة مارسها الآباء والأجداد وبرعوا فيها بشكل ملحوظ . وقد خصص الموضوع الأول لإعداد السطح الخشبي المراد حفره وتشمل ، مرحلة الرسم والتصميم ، أما الموضوع الثاني فقد خصص للتطبيق العملي ، وقد ذيلت الموضوعات بأنشطة إثرائية معرفية وعملية ، تساعد الطالب /ة في إنتاج أعمال فنية في منزله ، وتعميق البعد المهني لممارسة الفنون بأنواعها .

المجال الثالث : مجال النسيج ويتكون من موضوعين على النحو الآتي :

- ١- الموضوع الأول: إعداد النول وتسديته .
- ٢- الموضوع الثاني: النسيج الشعبي .

وقد روعي في إعداد موضوعات هذا المجال ، مناسبتة لمرحلة الطالب /ة الدراسية وإثرائها وتعزيزها للخبرات التي سبق اكتسابها أثناء الدروس الفصلية لمجال النسيج . وقد قدمت المواضيع الإثرائية ، فكرة عامة عن كيفية إعداد النول وتطوره ، والنسيج الشعبي كحرفة يدوية أصيلة مارسها الآباء والأجداد وبرعوا فيها بشكل ملحوظ . كما استعرضت بعض أنواع النسيج البسيط وكيفية عمل الزخارف المرتبطة بالبيئات المختلفة . وقد ذيلت الموضوعات بأنشطة إثرائية معرفية وعملية ، فما عليك عزيزي الطالب / عزيزتي الطالبة إلا قراءة التعليمات واتباع الخطوات للقيام بالأنشطة التي سوف تكون -ياذن الله- مفيدة ليس لك فقط ولكن للأسرة بكاملها ، وذلك أن التعلم عن عالم الفن وممارسته أمر ممتع ومفيد .

وفي الختام نسأل الله الكريم أن ينفع طلابنا وطالباتنا بهذا الجهد المتواضع الذي يهدف إلى تحسين تعلمهم وممارستهم لمجالات التعبير الفني المختلفة .

وآخر دعوانا أن الحمد لله رب العالمين .



تعليمات السلامة

في غرفة الصف

- أتبع تعليمات السلامة دائماً، وخصوصاً عندما أرى إشارة احذر «»
- أصغي جيداً لتوجيهات السلامة الخاصة من معلمي / معلمتي.
- احذر عند استخدام الأدوات الحادة مثل المقص والمشرط وآلات القطع، أدوات الحفر على الطين والخشب، أدوات تقليب المعادن والنحاس، وعند استخدام المواد الحارقة كالمنظفات .. وغيرها.
- لا أستخدم المطرقة أو المنشار إلا بإشراف معلمي / معلمتي.
- ارتدي القفازات الواقية عند التعامل مع السائل والألوان والخامات الفنية والأدوات الحادة، وأقوم بغسل يدي بعد كل نشاط.
- ارتدي المعطف الواقى لحماية ملابسي من الألوان وسوائل التنظيف.
- ارتدي الكمامة والنظارة الواقية عند استخدام الأدوات والخامات المتطايرة والنفاذة وعند تنظيفها.
- اطلب مساعدة معلمي / معلمتي عند استخدام أجهزة التسخين أو الصمغ الحراري.
- احرص على التهوية الجيدة مثل فتح النوافذ وباب الفصل عند العمل بالمواد ذات الرائحة النفاذة.
- احافظ على نظافة وترتيب المكان بعد الانتهاء من العمل الفني.

في المنزل

- اقوم بتنفيذ أعمالى الفنية تحت إشراف والدي / والدي أو أحد أفراد الأسرة المسؤولين.

أكون مسؤولاً

احرص على الابتعاد عن زملائي عند القيام بعملية تتطلب استخدام أدوات حادة وأتعاون مع زملائي في تنفيذ الأعمال الفنية وأعامل الجميع باحترام.



وزارة التعليم

Ministry of Education

2022 - 1444

الفصل الدراسي الأول



المحتويات

مجال الرسم		
الصفحة	اسم الموضوع	الموضوع
١٢	الخامات المختلفة والمنظور والنسب والتناسب	الموضوع الأول
١٩	المآذن والقبة في العمارة الإسلامية	الموضوع الثاني
٣٣	الحرف الشعبية	الموضوع الثالث
٤٠	تقويم الوحدة	
مجال الزخرفة		
٤٢	تجريد وحدة زخرفية نباتية	الموضوع الأول
٤٩	التوريق في الزخارف الإسلامية	الموضوع الثاني
٥٥	تقويم الوحدة	
مجال الطباعة		
٥٨	مطبوعات بالتفريغ	الموضوع الأول
٦٩	طباعة زخرفية بالتفريغ	الموضوع الثاني
٧٨	تقويم الوحدة	
٧٩	المصطلحات	
٨٢	المراجع	
٨٧	فهرس الأشكال والصور	



الوحدة الأولى

مجالات الرسم

الموضوع الأول:

الخامات المختلفة والمنظور والنسب والتناسب.

الموضوع الثاني:

المآذن والقبة في العمارة الإسلامية.

الموضوع الثالث:

الحرف الشعبية.





الخامات المختلفة والمنظور والنسب والتناسب

الخامات والألوان:

ترتبط عناصر العمل الفني سواءً كان مسطحاً أو مجسماً ارتباطاً وثيقاً بالخامة المنفذ عليها العمل وبالألوان المناسبة لهذه الخامة وتختلف الألوان باختلاف الخامات، كما أن لكل خامة العديد من الألوان فمثلاً للقماش هناك عدة ألوان تختلف باختلاف نوع القماش فالحرير تستخدم ألوان *Seta Silk*.

أما ألوان *Setacolor* فتستخدم لجميع الأنسجة الفاتحة والناعمة والسميكة وذات الألياف الطبيعية والصناعية، أما الفخار والسيراميك والمعدن تستخدم ألوان *Ceramic* وهي لماعة وتجف في الهواء ومقاومة للشمس وهكذا.

أما خامة الورق فلكل لون نوعية من الورق تناسبه وتتوافق مع مزاياه فورق الكانسون الخشن تناسبه ألوان الباستيل بجميع أنواعها وورق البرستول يتناسب مع ألوان الجواش والأكريلك وهكذا، وقد استخدم التلوين على الخامات المختلفة في العصور القديمة وفي الفنون الإسلامية تحديداً، حيث كان للتلوين على الخامات المختلفة دور أساسي. شكل (١، ٢).





شكل (٢) منزل شعبي بأبواب ملونة وجدران مزخرفة بألوان شفافة على لون أبيض.

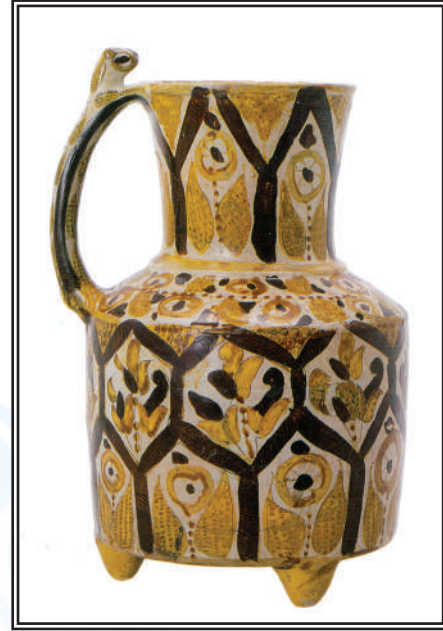

شكل (١) إناء إسلامي بأشكال نباتية - العراق - القرن التاسع الميلادي.

ومن أفضل الطرق لمعرفة تناسب الخامة مع اللون المستخدم هي التجربة فالتجارب توضح مدى التوافق بين الخامة المستخدمة واللون وبالتجارب قد توحى الخامة نفسها إلى استخدام لون معين لم يستخدم من قبل.

نشاط (١)



من الخامات المختلفة وبالألوان المناسبة. اختر خامة ولونها بما تراه من الألوان ولاحظ مدى تناسب الخامة مع اللون المستخدم عليها.

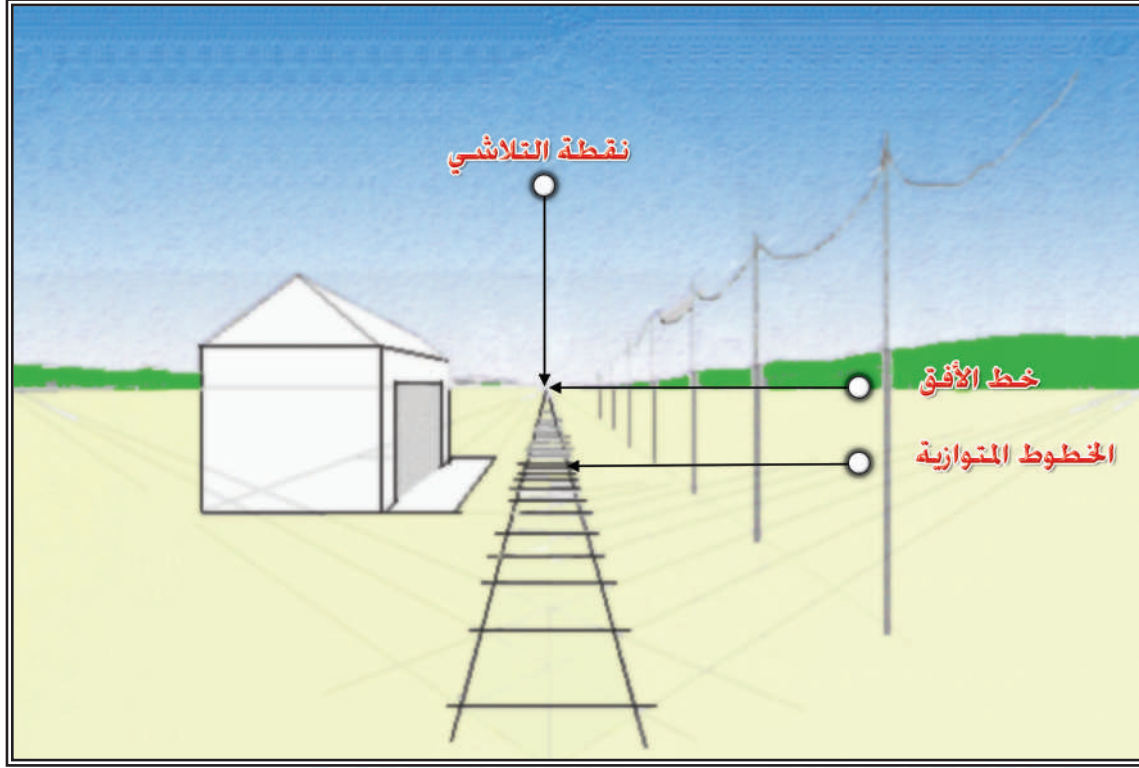

شكل (٣) رسم للمنظور.

نلاحظ في الرسم السابق أن الأشكال القريبة من العين تبدو كبيرة عن الأشكال البعيدة عن العين وهذا هو ما يسمى بالمنظور، وللتأكد من ذلك في الواقع نطبق تجربة بسيطة وهي أن نضع أمام أعيننا علبة كرتونية فسوف نراها أكبر من بناية بعيدة نوعاً ما وكلما بعدت البناية كلما صغر حجمها، **المنظور الخطي**: يقصد به مظهر الأشياء ويتحدد من خلال أوضاعها والمسافات التي بينها فالخطوط المتوازية مثل خطوط السكة الحديد في شكل (٣) تلتقي عند نقطة التلاشي على خط الأفق. والمنظور الخطي من العناصر المستخدمة لتنفيذ الأعمال الفنية وله عدة أشكال كما يتركز على عدة قواعد أهمها نقطة التلاشي التي تلتقي فيها جميع الخطوط المتوازية على خط الأفق وقد يكون في اللوحة أكثر من نقطة تلاشي واحدة،



وبهذا فإن **قواعد المنظور**: هي نقطة التلاشي والخطوط المتوازية وخط الأفق، كما أن هناك عدة حالات للمنظور تتحدد بمستوى النظر فهناك المنظور من الأعلى وهناك آخر من الأسفل وعلى مستوى النظر وتحت مستوى النظر وفوق مستوى النظر، وهكذا. وفي الرسم الموضح في الشكل (٤) خط الأفق والذي يظهر أمام عين الناظر إلى اللوحة وفيه تكون نقطة التلاشي.

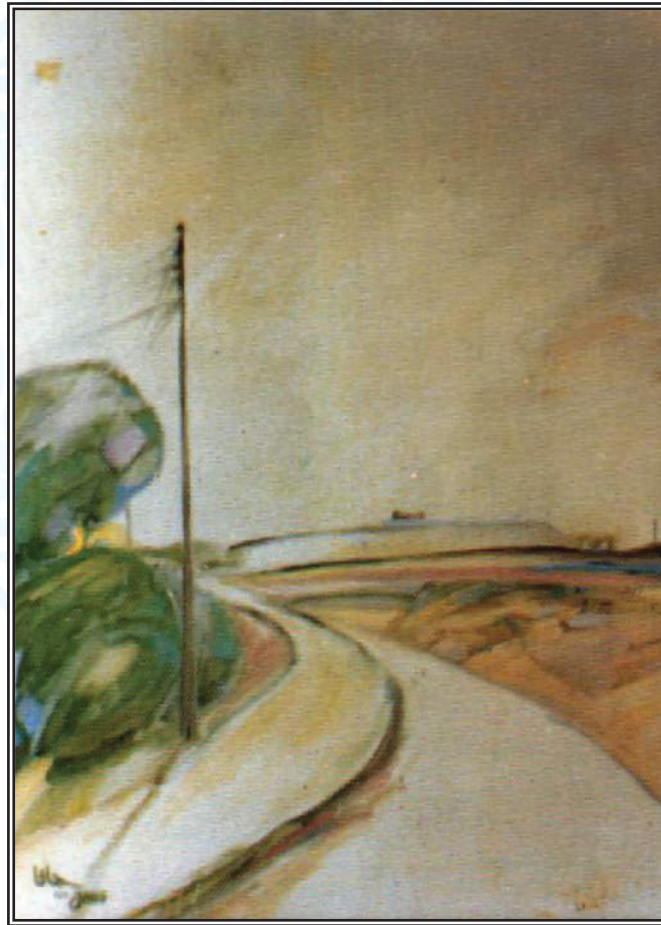

شكل (٤) لوحة الفنان يوسف جاها (طريق الطائف).

النسب والتناسب :



شكل (٥) لوحة الفنان سعود العثمان .

لو نظرنا إلى اللوحة السابقة . شكل (٥) ، لوجدنا أن هناك خلل في توزيع العناصر وعدم تناسب بين الجزء الأيمن والجزء الأيسر في النموذج رقم (١) سواءً في تقنية العمل أو في توزيع العناصر وكأن اللوحة لم تكتمل بعد وإذا نظرنا إلى النموذج رقم (٢) لوجدنا اللوحة كما يجب أن تكون تحقق فيها عدة عناصر فنية منها النسب والتناسب والمنظور ، كما أبدع الفنان سعود العثمان في تصوير الحي الشعبي في اللوحة ، ويقصد بالنسب دراسة العلاقات بين الطول والعرض أو الفراغات والأشكال في الرسومات ثنائية الأبعاد والأحجام والمساحات في المجسمات كما أن النسب ترتبط بأسلوب الفنان في العمل وأي خلل في العمل أو عدم الترابط بين عناصره أو المبالغة في تصوير الأشكال يؤثر على النسب في العمل الفني ، كما أن

النسبة: هي العلاقة بين الطول والعرض سواء للعمل ككل، أو لجزء من أجزائه، فهو علاقة بين شيئين اثنين في الأعمال المسطحة ثنائية الأبعاد، مع مراعاة مجموع الأشكال وإطار اللوحة، أما **التناسب:** فهو كل ما سبق ما عدا العلاقة بين ثلاثة أشياء أو أكثر خاصة بين الحجم في الأجسام ثلاثية الأبعاد، ونلاحظ في شكل (٦) كيف رسم الفنان صالح النقيدان في لوحته المنظور مع الحفاظ على النسبة والتناسب.



شكل (٦) لوحة (الشيل) للفنان صالح النقيدان.



ضع علامة (✓) تحت الصورة الصحيحة من الصورتين الآتيتين من ناحية تكامل العناصر:

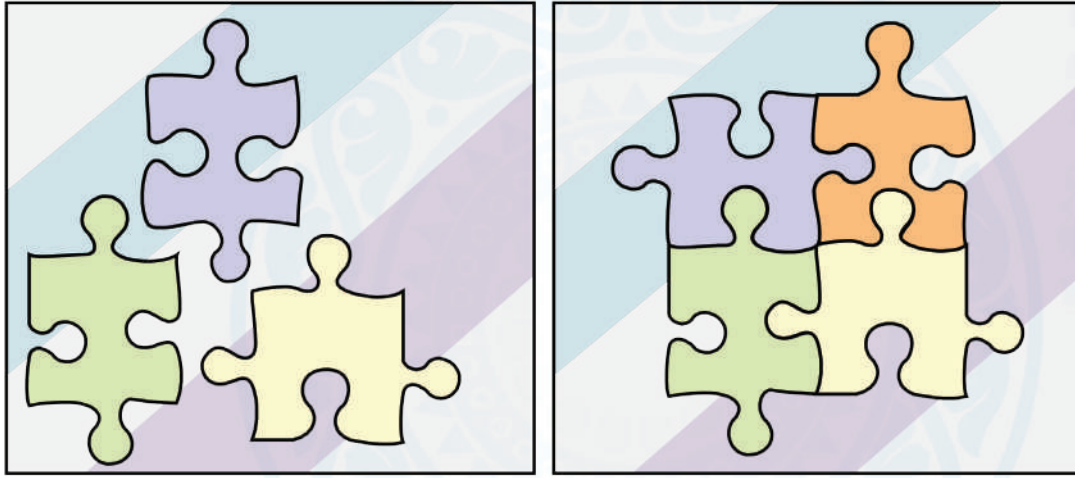



المآذن والقبة في العمارة الإسلامية

تعتبر المآذن عنصر من عناصر العمارة الإسلامية الخاصة بالمساجد، حيث كان الصحابي الجليل بلال ابن رباح رضي الله عنه منذ فجر الإسلام يؤذن فوق أطول بيت حول المسجد النبوي الشريف، ومع ذلك دخلت المئذنة متأخرة على بناء المسجد بالشكل الحالي، أما القباب فهي نوع من أنواع التسقيف، وتعرف بتعدد أشكالها وأنواعها وطرق تشييدها فأبسطها نصف دائرة كروية مجوفة، يأخذ مقطعها شكل القوس تقف على أعمده أو جدران اما تسمى برقبة مضلعة أو دائرية، أو تقف على حنايا ركنية أو مثلثات كروية لتسهيل الانتقال من المربع إلى المثلث ثم إلى الدائرة وتغطي مساحات كبيرة، تعتبر من أقوى العناصر المعمارية والإنشائية على مر العصور وكان أوج ازدهارها في الحضارة الإسلامية، وهي لم تكن عنصر إنشائي قبل الإسلام إلا أنها كانت مستخدمة في البلدان المحيطة وقبة الصخرة هي أول قبة في الإسلام ومئذنة الجامع الأموي بدمشق هي أول مئذنة. شكل (٧، ٨).



شكل (٨) مئذنة الجامع الأموي.



شكل (٧) قبة الصخرة.

أشكال مختلفة للمآذن والقبب

لقد تفنن المعماريون المسلمون في بناء القباب فمنها القبة المستديرة والمضلعة والمؤلفة من دور واحد أو أكثر وهناك القباب ذات الزخارف الدقيقة والأخرى المغطاة بصفائح الذهب أو الرصاص كما أن هناك بعض المساجد المغطاة بعدة قباب مثل المسجد الحرام. شكل (٩)، والمسجد النبوي الشريف شكل (١٠).

حيث تولي المملكة العربية السعودية في عهد خادم الحرمين الشريفين الملك سلمان بن عبدالعزيز آل سعود - حفظه الله - جلّ اهتمامها وعنايتها بالحرمين الشريفين والمشاعر المقدسة؛ لخدمة ضيوف الرحمن واستيعاب الأعداد المتزايدة، وتبذل الغالي والنفيس في سبيل عمارتها وتطويرها، وتقديم أرقى الخدمات العصرية لحجاج بيت الله الحرام والزائرين والمعتمرين، ومن ضمن هذه الجهود زيادة عدد المآذن في الحرم المكي الشريف ضمن مشروع توسعة الملك عبدالله رحمه الله، وتوالت الجهود امتداداً لعهد الملك سلمان حفظه الله.



شكل (١٠) المسجد النبوي الشريف



شكل (٩) المسجد الحرام.

كما اتخذت المآذن عدة أشكال فمنها المئذنة المربعة كما في الجامع الأموي ومئذنة سامراء الملوية الشهيرة. شكل (١١)

ومآذن القاهرة ذات الرأسين. شكل (١٢).

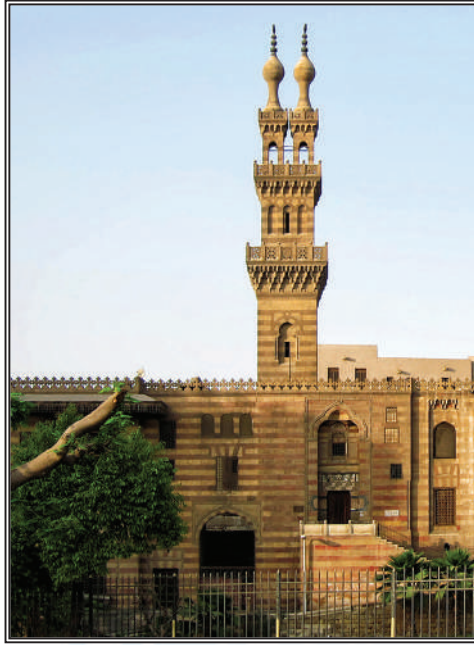

شكل (١٢) مآذن القاهرة ذات الرأسين.

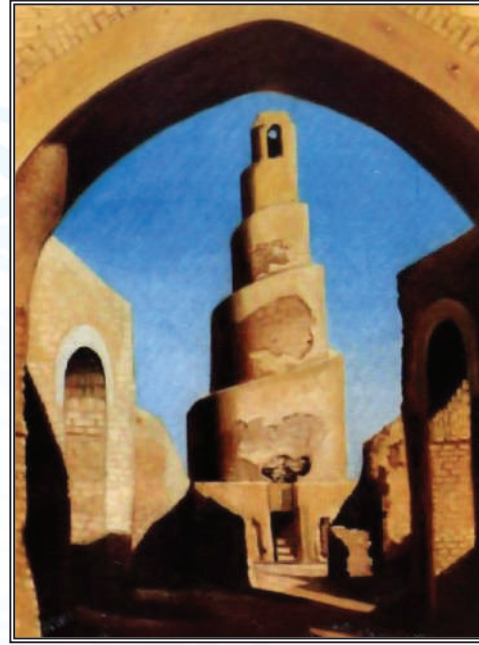

شكل (١١) مئذنة سامراء الملوية الشهيرة لوحة الفنان السعودي محمد الرويس (من التراث العربي).

المآذن والقبة في الفن التشكيلي

كما أبدع المعماري المسلم في تصميم وإنشاء هذه المآذن والقبة كذلك أبدع الفنان المسلم في رسم لوحات ذات قيم فنية رائعة، فبعضهم أبدع في إظهار الزخارف الدقيقة الموجودة في المساجد بشكل عام والمآذن والقبة بشكل خاص، ومنهم

الفنان السعودي إبراهيم بوقس في لوحة الأذان. شكل (١٣).



شكل (١٣) لوحة الفنان السعودي إبراهيم بوقس (الأذان).

وهناك من ركز على المنظور والنسبة والتناسب ومنهم الفنان السعودي إحسان الصانع . شكل (١٤) .

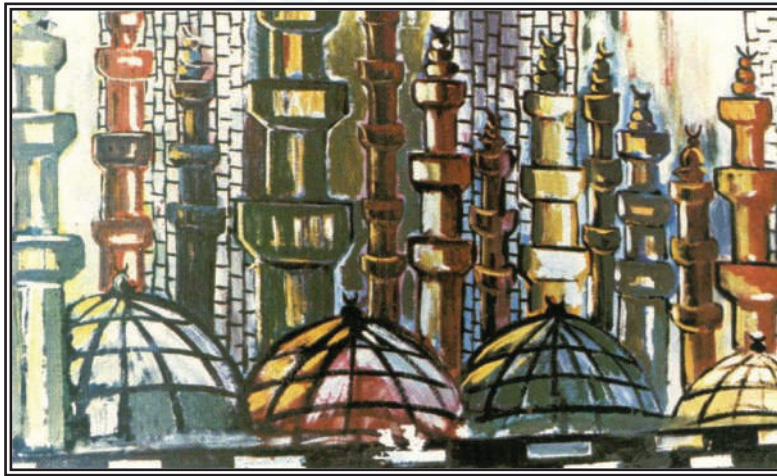

شكل (١٤) لوحة مآذن الفنان إحسان الصانع .



ومنهم من ركز على الزخارف مع التركيز على المنظور والنسبة والتناسب معًا ونذكر منهم على سبيل المثال الفنان السعودي عبد الرحمن الحواس في لوحته (مآذن وقبب). شكل (١٥).

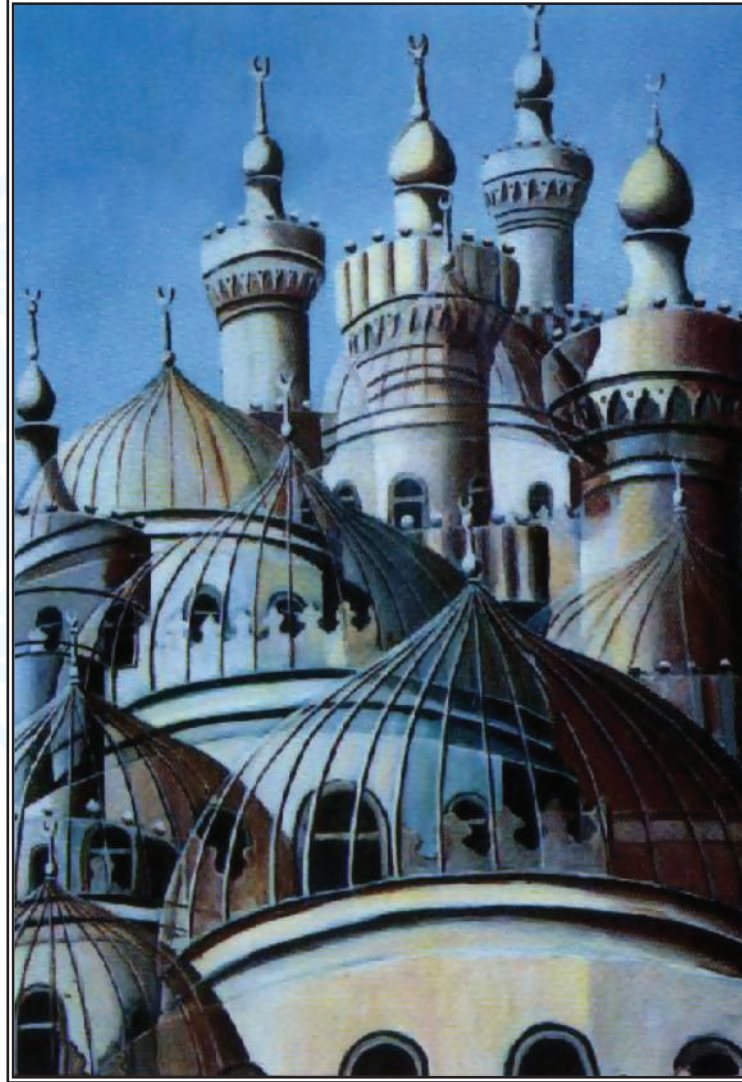

شكل (١٥) لوحة (مآذن وقبب) للفنان عبد الرحمن الحواس.

ومنهم من دمج الزخرفة والمنظور وأضاف عليها الطابع الشعبي حيث الرواشين بكل تفاصيلها الزخرفية ومنهم الفنانة حنان البويدي في لوحتها (حي قديم). شكل (١٦).



شكل (١٦) لوحة (حي قديم) للفنانة السعودية حنان البويدي.

ومن الفنانين من ركز على روحانية المسجد وعظم مكائته في الإسلام ومنهم الفنان السعودي محمد سيام الذي عبر عن صوت الأذان بعدة دوائر مصدرها المئذنة والقبة. شكل (١٧).

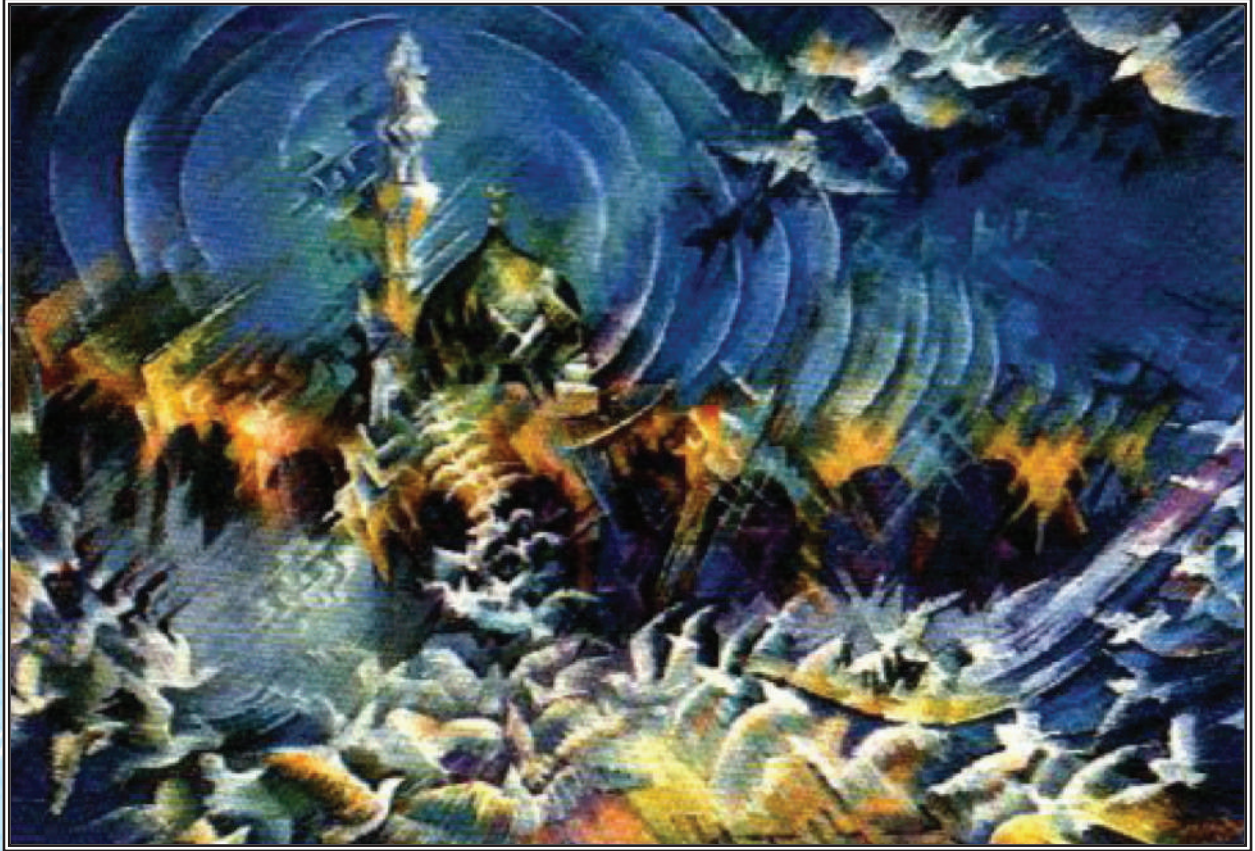

شكل (١٧) لوحة للفنان السعودي محمد سيام.

كما عبر الفنان حسن عبد المجيد في لوحته (تكوين) عن مكانة البيت الحرام وتعظيم حرمة بأن وضعه شامخاً فوق بيوت مكة المكرمة وأظهر فيه الكعبة المشرفة والمدنّة والقبة. شكل (١٨).



شكل (١٩) لوحة للفنان السعودي نهار مرزوق.



شكل (١٨) لوحة للفنان حسن عبدالمجيد.

وانطلق الفنانون بكل خيالاتهم في التعبير عن المآذن والقبة بشتى الأساليب وقيم فنية وجمالية مختلفة وأيضاً بألوان مختلفة فمنهم من استخدم الألوان الزيتية شكل (١٩)، ومنهم من استخدم الألوان المائية بأنواعها جواش أو أكريلك أو ألوان مائية شفافة وآخرون استخدموا ألوان الباستيل.

كما تم استخدام طريقة فن القص واللصق اليدوي والرقمي (الكولاج) كما في الشكل (٢٠).





شكل (٢٠)

نشاط (١)



ضع علامة (✓) أمام العبارة الصحيحة وعلامة (X) أمام العبارة غير الصحيحة:

- ١- استخدم الفنان في اللوحة السابقة عنصري الزخرفة والخط العربي () .
- ٢- اهتم الفنان بالتفاصيل الدقيقة للقب والمآذن عدا الألوان () .
- ٣- القباب والمآذن في اللوحة للمسجد الحرام () .

ألوان الباستيل Pastel



هناك اعتقاد خاطئ بأن ألوان الباستيل لا تدوم طويلاً وأنها تبهت سريعاً بسبب تأثير الضوء والغبار، هذا الأمر كان سابقاً ، ولكن الآن تعتبر من أكثر الأدوات الفنية ثباتاً ، وذلك عند صيانتها واستخدامها الاستخدام الصحيح ووضعها في الإطار المناسب لها ، ولرسم بألوان الباستيل طابع خاص حيث تتميز هذه الألوان عن غيرها من الألوان بإمكانية الحصول على ألوان جديدة عن طريق خلط الألوان في اللوحة مباشرة وقد عرف الباستيل كفن قائم بذاته في القرن الثامن عشر .

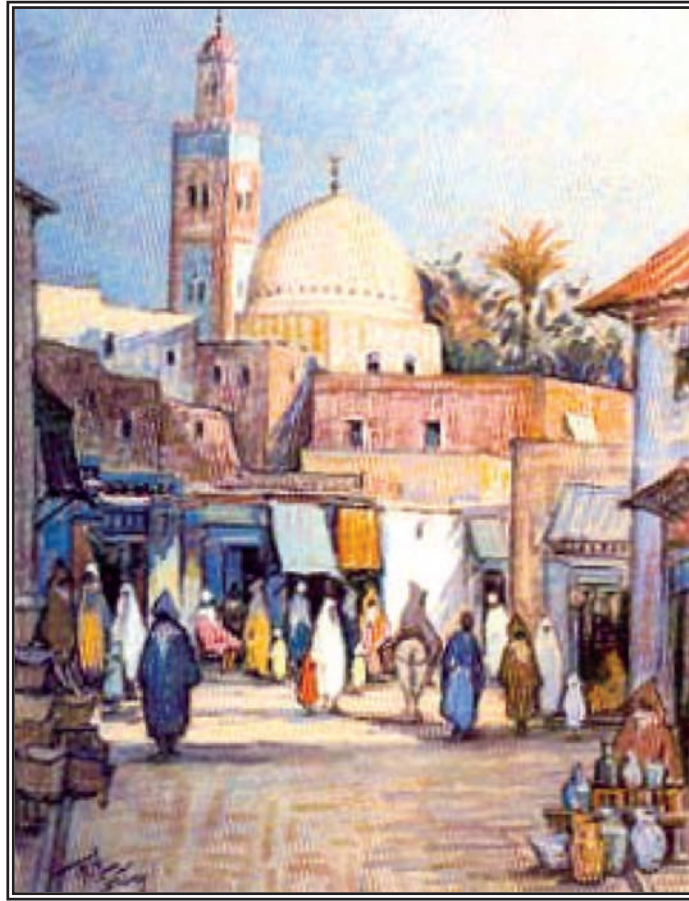

شكل (٢١) لوحة بألوان الباستيل الناعم للفنان المصري محمد صبري .



أنواع ألوان الباستيل



باستيل الطباشير (الباستيل الناعم) Soft Pastel : يصنع من الجبس المفتول مضاف إليه اللون ، ثم يصب في القالب وهذا النوع لا يمكن محوه بالمحاة اللينة ، حيث أنها تتسبب في إفساد الورق ولكن يمحي بالفرشاة ، حيث يزيل شعر الفرشاة اللون دون أن يتأثر الورق ويحتاج إلى مثبت لتثبيت اللون وتسمى هذه المادة fixative . شكل (٢٢) .



شكل (٢٢)

⚠ أنا أعرف أن مثبتات الألوان لها رائحة نفاذة ، (وتؤثر على الدماغ) بشكل سلبي لذلك أنا أستخدمها في مكان مفتوح وجيد التهوية ، وإشراف معلمي / معلمتي أو والدي .

نشاط (٢)



صمم تكويناً للمآذن والقبة باستخدام الحاسب الآلي ومن خلال برنامج (الفوتوشوب) .



Pastel Pencil : وهي نوع من أنواع الباستيل الناعم .

أدوات الرسم بأقلام الباستيل :

- ورق كانسون خشن .

- أقلام الباستيل الناعم .



شكل (٢٣) أقلام الباستيل .

نشاط (٣)



عبّر عن المآذن والقبب مركزًا على المنظور والنسب والتناسب في اللوحة .



اللون والتلوين



ألوان الباستيل الزيتية Oil Pastel : ليس هناك فرق بين الباستيل الناعم والباستيل الزيتي (اللين، الرطب) إلا أن الزيتي مضافاً إليه الزيت وهو غير قابل للتبادل في درجات اللون ولا يمكن مزجها معاً لذا نجد عدد الألوان في علبة الباستيل الزيتي يصل إلى (٩٩) إصبع أو أكثر، كل لون مغلف بلفافة من الورق عليها اسم اللون ودرجة تأثيره ومنها ما يبلغ أضعاف هذا العدد .

أدوات الرسم بألوان الباستيل الزيتي :

- ورق كانسون خشن .
- ألوان باستيل زيتي من نوعية جيدة .



شكل (٢٤) .

كيف نرسم بالباستيل؟



يتطلب عمل لوحة بألوان الباستيل ورق كانسون خشن وألوان باستيل ومثبت للون ويبدأ العمل كالآتي: شكل (٢٥).

١- تقوم برسم المخطط الأول للموضوع (الكروكي) باللون الأسود كما يمكن استخدام الحاسب الآلي لرسم المخطط الأول.

٢- يبدأ التلوين بخطوط مائلة لنحصل على التدرج اللوني المطلوب.

٣- عمل تداخل للون إما بالإصبع أو المناديل الورقية.

٤- رش المثبت على اللوحة حتى لا تندمج الألوان وتفسد اللوحة.

نشاط (٤)



من خلال الخطوات السابقة، شكل (٢٥)، أرسم عنصري المآذن والقباب مستخدماً ألوان

الباستيل الناعم.

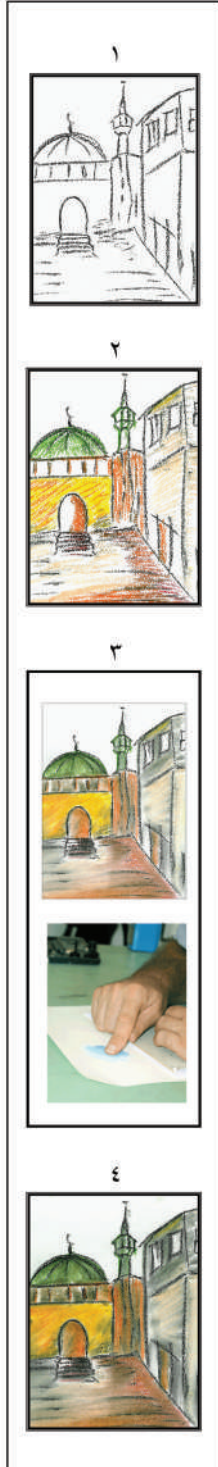

شكل (٢٥) خطوات الرسم بألوان

الباستيل للطلاب. عمارة بعلبك.

رابط الدرس الرقمي



www.ien.edu.sa



يتكون التراث الشعبي السعودي من عدة مفردات منها العادات والتقاليد والقيم والمفاهيم والقصص والأساطير والمعتقدات والحرف والفنون وغير ذلك. وهذه المفردات يكتسبها ويتوارثها الفرد من البلد أو البيئة التي يعيش فيها.

تعريف التراث الشعبي

هو كل ما له قيمة باقية من عادات وآداب وعلوم وفنون وحرف وغيره وينتقل من جيل إلى جيل.

الحرف الشعبية

هي مهنة تتسم بالبساطة والفطرية يحترفها الفرد ولها قواعد وأصول يلتزم بها الحرفي وتلبي حاجة المجتمع. وتظهر هذه الحرف التي تختلف من منطقة إلى منطقة في المملكة العربية السعودية في المهرجان الوطني للتراث والثقافة (الجنادرية). شكل (٢٦).



شكل (٢٦) بعض الحرف الشعبية من المهرجان الوطني للتراث والثقافة (الجنادرية) ١٤٢٦ هـ.

المملكة العربية السعودية بلاد مترامية الأطراف ذات تراث تمتد جذوره في أعماق التاريخ ومن يتتبع تاريخ الحرف الشعبية يجده حافلاً بأنواع عديدة تمثل الحياة الاجتماعية في كل منطقة من مناطق المملكة بل وكل مدينة وقرية، وقد تناول الفنان السعودي الحرف الشعبية بشكل خاص والتراث الشعبي بشكل عام منذ بدايات الفن التشكيلي في المملكة العربية السعودية. شكل (٢٧).



شكل (٢٧) صورة لأحد الحرفيين الشعبيين.



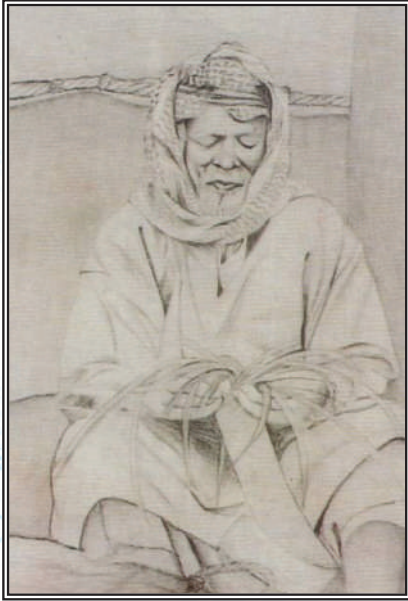

وعبر الفنان محمد السديري من خلال لوحته (حرفة من بلادي) عن الأعمال المصنوعة من سعف النخيل. الشكل (٢٨).

شكل (٢٨) لوحة الفنان محمد السديري (حرفة من بلادي).

كما تناول الفنان صالح النقيدان حرفة انتشرت في أغلب مناطق المملكة العربية السعودية لحاجة الناس لمنتجاتها وهي صناعة الفخار بلوحته (صانع الفخار). شكل (٢٩).



شكل (٢٩) لوحة الفنان صالح النقيدان (صانع الفخار).



شكل (٣٠) لوحة أفكار حائزة للأمير خالد الفيصل.

نشاط (١)



- ١ - هل تناول الأمير في اللوحة هواية أم حرفة أم ممارسة حياتية معنوية؟
- ٢ - استنتج من اللوحة الجماليات الفنية التي تناولها الأمير.
- ٣ - ما الألوان التي استخدمت في اللوحة؟



الفرق بين الحرفي والفنان

وبالعودة للحرف المنتشرة في المملكة وخاصة في المنطقة الجنوبية تناول مهنة تحولت إلى حرفة لا يمكن أن يقوم بها إلا حرفي متمكن وليس مجرد عامل طلاء وهي طلاء المنازل وزخرفتها من الداخل والخارج ويشمل ذلك الأبواب والنوافذ والسلالم والأسقف والأرضيات والجدران. شكل (٣١) منزل من الخارج.

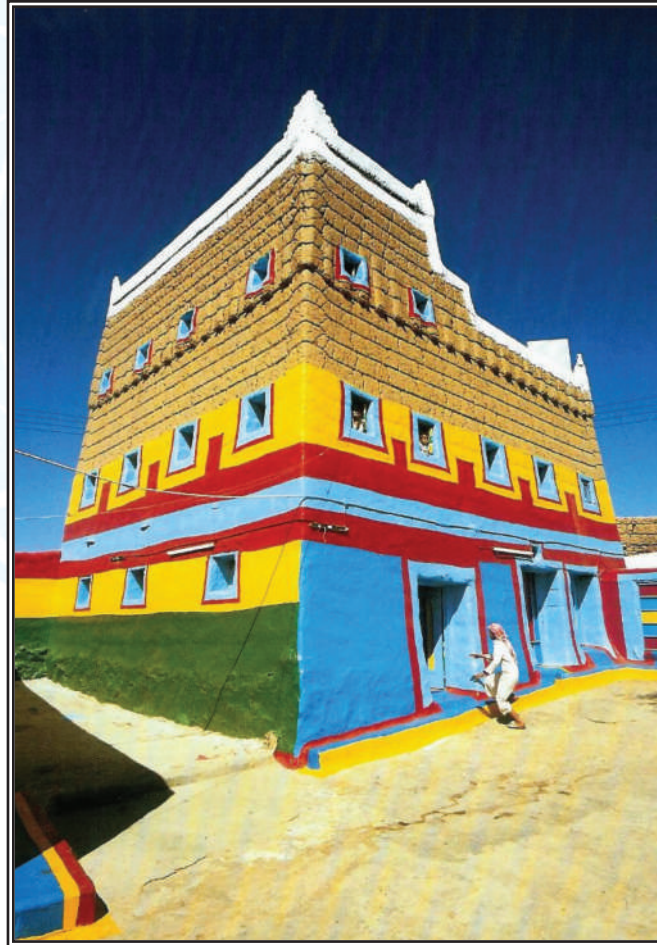

شكل (٣١) منزل شعبي يظهر حرفة الطلاء وأنها ليست مجرد حرفة بل فن مستقل (المنزل بالمنطقة الجنوبية).

ونلاحظ الزخارف الهندسية (الشعبية) المنتشرة على الأرض والجدران والأسلام والأبواب كما نلاحظ استخدام الألوان الدافئة بكثرة. شكل (٣٢) منزل من الداخل.



شكل (٣٢) منزل شعبي من الداخل بالمنطقة الجنوبية، زينت جدرانها بفن القط العسيري.

وهنا يظهر الفرق الواضح بين الحرفي والفنان حيث أن الفنان يعبر عمّا بداخله بأي وسيلة كانت دون النظر إلى المعقول واللامعقول عدا العناصر الفنية التي يتناولها في فنه وكذلك القيم الفنية والجمالية بينما الحرفي ملتزم بقواعد أساسية قد لا يكون فيها أي نواحي جمالية والمهم فيها المنتج.





شكل (٣٣) فتاة تقوم بزخرفة جدار في منزل شعبي قديم.

من خلال الشكل (٣٣) لون الاختيار الصحيح:

العمل الذي تقوم به الفتاة عبارة عن:

فن

مهنة

حرفة

العمل على:

جدار

ورق كانسون

كanvas

الألوان المستخدمة:

أكريلك

زيت

باستيل

تقويم الوحدة

ضع/ي علامة (✓) أمام العبارة الصحيحة، وعلامة (X) أمام العبارة غير الصحيحة فيما يأتي:

- ١ تعتبر المآذن والقبب من عناصر العمارة الإسلامية. ()
- ٢ يوجد عدد من المآذن والقبب في المسجد الحرام والمسجد النبوي. ()
- ٣ تحتاج ألوان الباستيل الطباشيري إلى مثبت لون. ()
- ٤ تختلف الحرف الشعبية باختلاف البلد والبيئة. ()
- ٥ تتميز البيوت الشعبية بوجود زخارف هندسية ملونة عليها. ()



من خلال الصورة المجاورة، اذكر/ي ما يأتي:

- ١ بعض العناصر الهندسية التي كان يرسمها أجدادنا لتزيين بيوتهم.

.....	الشكل
.....	اللون

٢ الزخارف الشعبية القديمة موجودة في:

- أ جدران البيوت. ب السيارات. ج الشوارع.

٣ ما هي عناصر العمل الفني؟



الوحدة الثانية

مجال الزخرفة

الموضوع الأول:

تجريد وحدة زخرفية نباتية.

الموضوع الثاني:

التوريق في الزخارف الإسلامية.

رابط الدرس الرقمي



www.ien.edu.sa



إن من أبرز العناصر الزخرفية التي تميز بها فن الزخرفة الإسلامية العناصر النباتية فهي مصدر إلهام للفنان المسلم ويعد استخدام هذه العناصر من أوضح المظاهر التي تؤكد على ابتعاد الفنان المسلم عن محاكاة الطبيعة فهي عبارة عن عناصر مجردة استخدمت بشكل أقرب إلى العنصر الطبيعي في بداية الأمر، ثم اتجه الفنان المسلم إلى تجريد العنصر، واختصار الكثير من التفاصيل فلا يكاد يتبين منها إلا الخطوط منحنية أو ملتفة ولقد بدأت تظهر شخصية الزخارف المجردة منذ القرن التاسع الميلادي في العصر العباسي وخاصة في مدينة سامراء ووصل ازدهارها في القرن الثالث عشر الميلادي في العصر المملوكي.

التجريد :

إن التجريد يعني الابتعاد عن النقل الحرفي ورفض المحاكاة من عناصر الطبيعة، وتميز الطراز العباسي بابتكار أشكال جديدة ذات مظهر زخرفي رائع فمن الخصائص المميزة للزخرفة في العصر العباسي العناية بابتكار العناصر الزخرفية وتنوع عمق الحفر في الحشوات الخشبية وكذلك تميز بالبعد عن محاكاة الطبيعة وتحول الوحدات النباتية إلى شكل تجريدي غير مطابق للواقع من خلال استخدام أوراق نباتية دائرية وأشكال متنوعة من المراوح النخيلية ويظهر تغير في شكل الوحدات قليلة البروز حيث استخدم فيها النحت المائل بحيث تتقابل حوافها بعضها بعضاً في شكل زوايا منفرجة، شكل (٣٤).



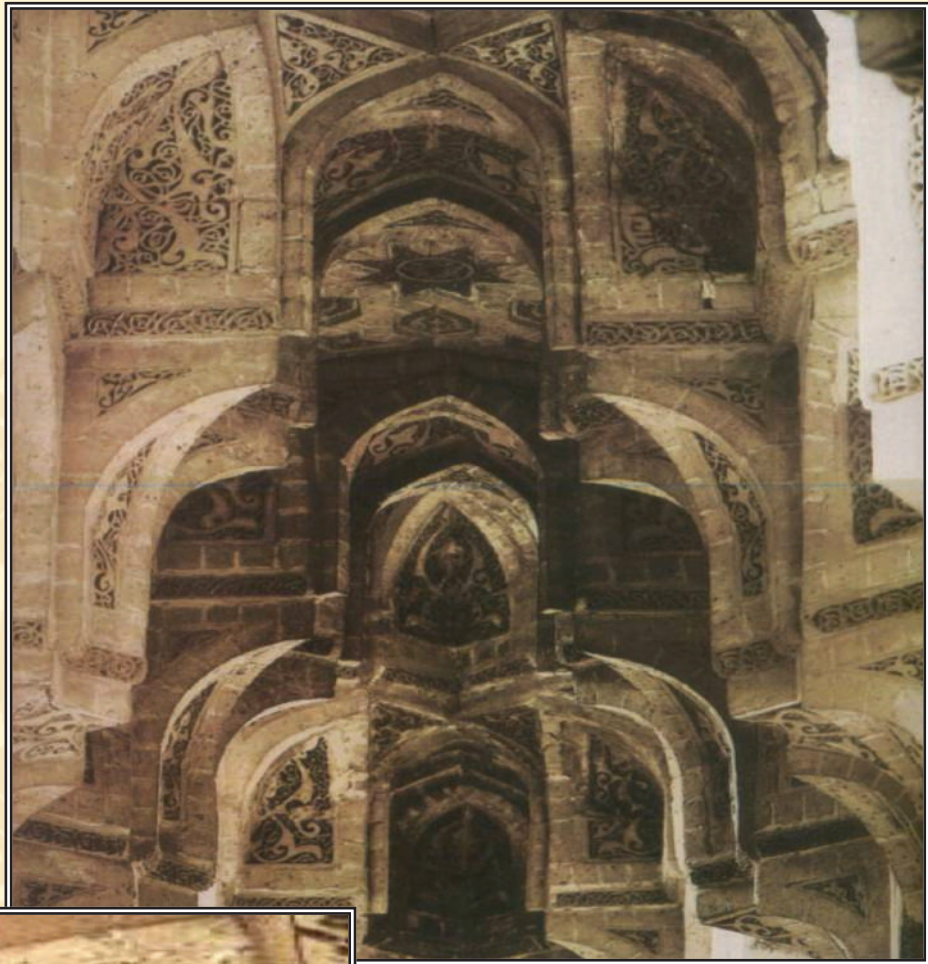

شكل (٣٤) بغداد القصر العباسي.



شكل (٣٥) صحن من الخزف العصر العباسي القرن ٩ - ١٠ م.

نشاط (١)



- أ - بالرجوع إلى النموذجين الشكل (٣٤) والشكل (٣٥) تأمل محتوَاهما من حيث الزخارف المستخدمة بها .
ب - اذكر ما هو مفهوم التجريد في الزخرفة الإسلامية .

نشاط (٢)



تأمل هذه المجموعة من الصور الآتية واذكر ما الصور المستمدة من الطبيعة وما الصور المجردة عن الطبيعة

ودونها في الجدول الآتي:



شكل (٣٨)



شكل (٣٧)

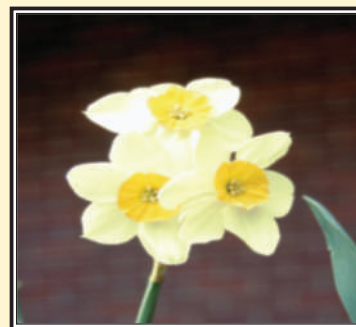

شكل (٣٦)



شكل (٤٠)



شكل (٣٩)

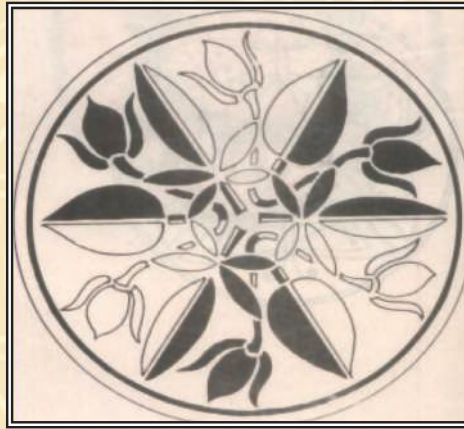

شكل (٤١)

الأشكال المجردة عن الطبيعة	الأشكال الطبيعية

نشاط (٣)



انظر إلى هذين النموذجين للصور الزخرفية المجردة في الفن الزخرفي الإسلامي واذكر أيهما أفضل من حيث

الإتقان، ولماذا؟



شكل (٤٢)



شكل (٤٣)





لاحظ مجموعة من الزهور والنباتات في الطبيعة من حولنا التي استمد منها الفنان المسلم عناصره الزخرفية بعد أن قام بتجريدتها عن الطبيعة.

- أ - هل يمكنك تجريدها بشكل زخرفي نباتي؟ حاول عمل ذلك في المساحة المعطاة أسفل.
- ب - ابحث في الشبكة العنكبوتية عن بعض الزخارف النباتية المجردة.



شكل (٤٥)



شكل (٤٤)



نشاط (٥)



تأمل هذه الصورة في الشكل (٤٦) في العصر العباسي وهي تمثل جزءاً من جدار القصر العباسي في بغداد وهو مزخرف بوحدات زخرفية جميلة وبأشكال بسيطة، تحدث عنها وصف القيم الجمالية والفنية بها.

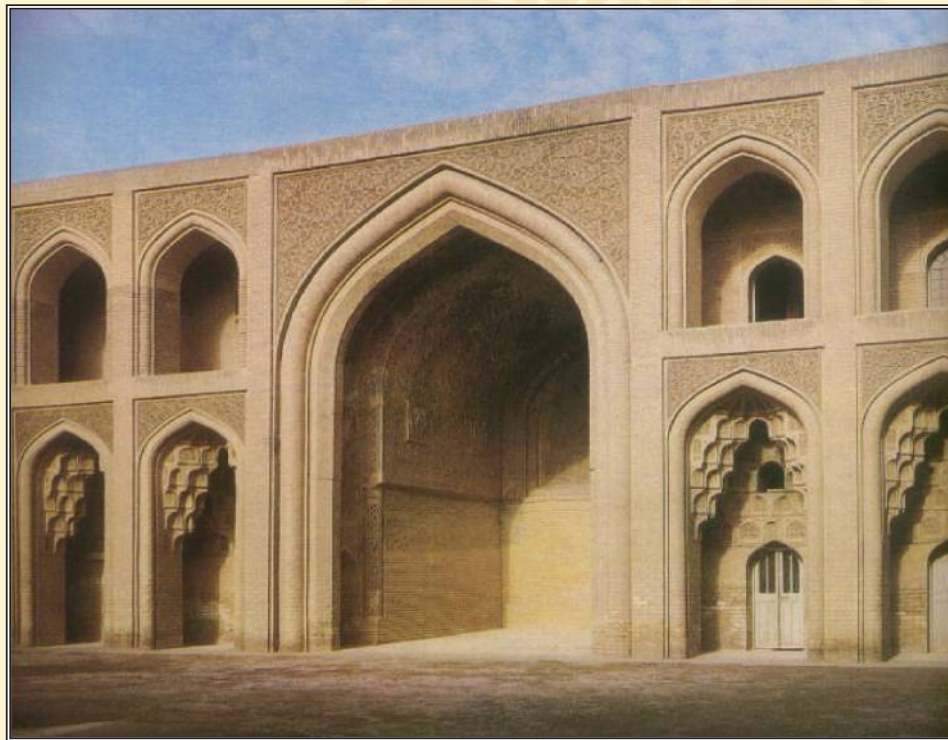

شكل (٤٦)



رابط الدرس الرقمي



www.ien.edu.sa



لقد أخذ التجريد في الفن الإسلامي أبعاداً جمالية عميقة وأصبح مساراً واضحاً انعكست من خلاله أفكاراً وقيم احتواها الإسلام وأكد عليها كما أصبح هذا الأسلوب سمة معبرة عن الشخصية الإسلامية وبعد التجريد في الفن الإسلامي نوعاً من التعبير الذي لا يسعى إلى التصوير المباشر للأشياء وإنما يتمثل في محاولة التعمق فيما خلف الظواهر الشكلية لطرح أفكار جديدة.

ولقد أكد الفن الإسلامي على التجريد فحول الطبيعة إلى مجردات واخترع بالرياضة الذهنية القوانين الهندسية التي تعد منطلقاً لفهم التجريدات الهندسية الإسلامية التي تكتسي بها المنابر والمقاعد والمصاحف والحليات الخشبية في الأبواب وغيرها من المنتجات في الفنون الإسلامية.

التوريق:

التوريق هو زخارف مشكلة من أوراق النباتات، ويعتمد التوريق الزخرفي على شكل الأوراق النباتية، بالإضافة إلى البراعم والأوراق المتفرعة والمتصلة.

نشاط (١)



أ - لاحظ الصور الآتية وتحدث عن أهمية التجريد في الفن الإسلامي .

ب - صف القيم الفنية والجمالية للتجريد في الفن الإسلامي .



شكل (٤٨)



شكل (٤٧)

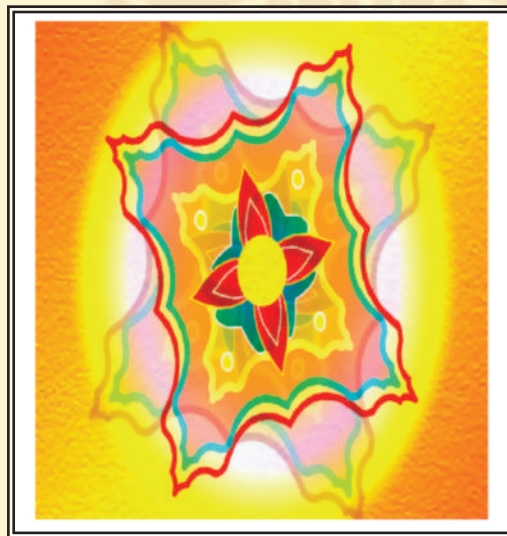

شكل (٤٩)





شكل (٥١)



شكل (٥٠)



شكل (٥٢)

نشاط (٢)



ظهر في الزخارف الإسلامية فكر الحضارة الإسلامية من خلال بعدها عن مضاهاة خلق الله وذلك بتجريد العناصر الطبيعية من النباتات والأزهار وصياغتها بشكل جديد يتصف في الوحدات الزخرفية الإسلامية.

أ - تأمل الوحدات الزخرفية التي أمامك، هل هي وحدات زخرفية مجردة عن الشكل الطبيعي للنباتات؟

ب - هل يمكنك إضافة بعض التأثيرات والملامس بالأقلام الملونة في هذه الوحدات لإعطائها شكلاً جمالياً

زخرفياً مبتكراً؟



شكل (٥٤)



شكل (٥٣)

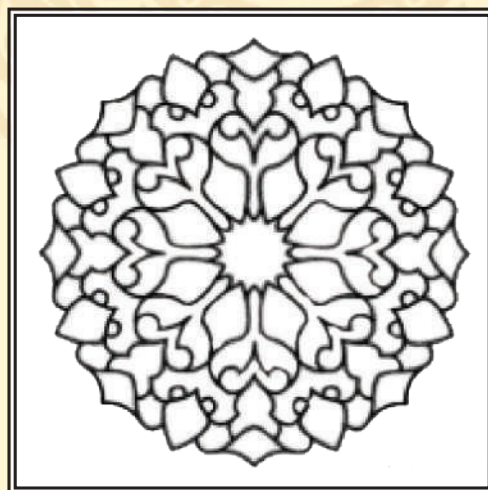

شكل (٥٥)



نشاط (٣)



التجريد يعني الابتعاد عن النقل من الطبيعة كما هي ، وهو يعتمد على تصوير موضوع من غير تعيين وتحديد لهذا الموضوع بالشكل الطبيعي المتعارف عليه ، ويعتمد فن التوريق على تجريد شكل الأوراق النباتية .

أمامك بعض الوحدات الزخرفية المجردة ، شكل (٥٦) ، شكل (٥٧) ، شكل (٥٨) ، هل يمكنك عمل التوريق في الزخارف الإسلامية باستخدام ورق الشفاف ورسم هذه الوحدات وتلوينها بالأقلام الملونة لعمل شكل ابتكاري من الوحدة الزخرفية النباتية المجردة داخل المساحات؟ شكل (٥٩) ، شكل (٦٠) .

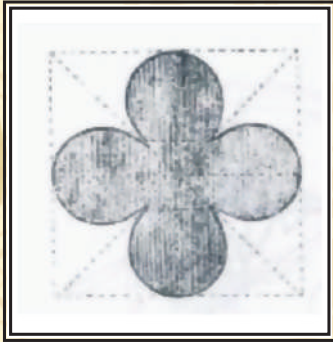

شكل (٥٨)

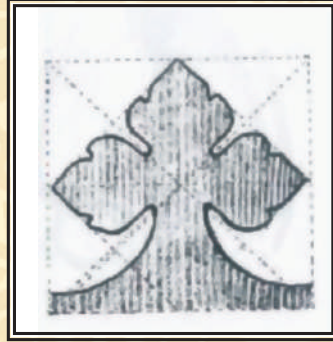

شكل (٥٧)

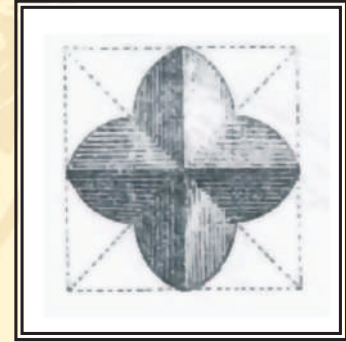

شكل (٥٦)



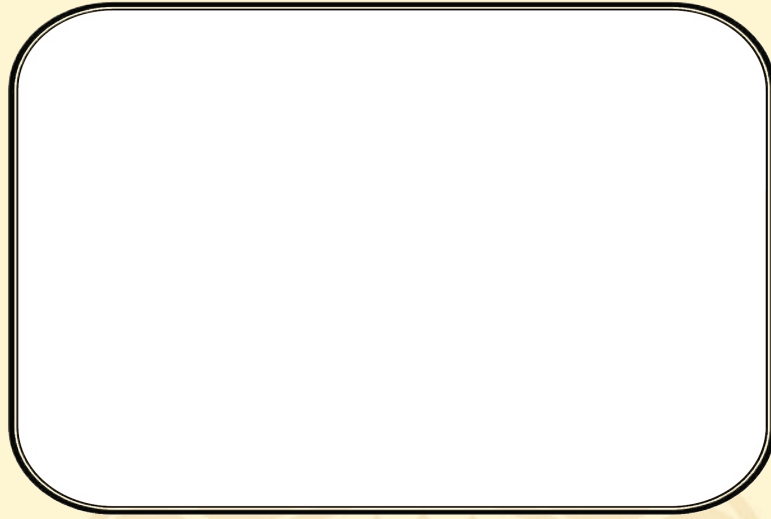

شكل (٥٩)

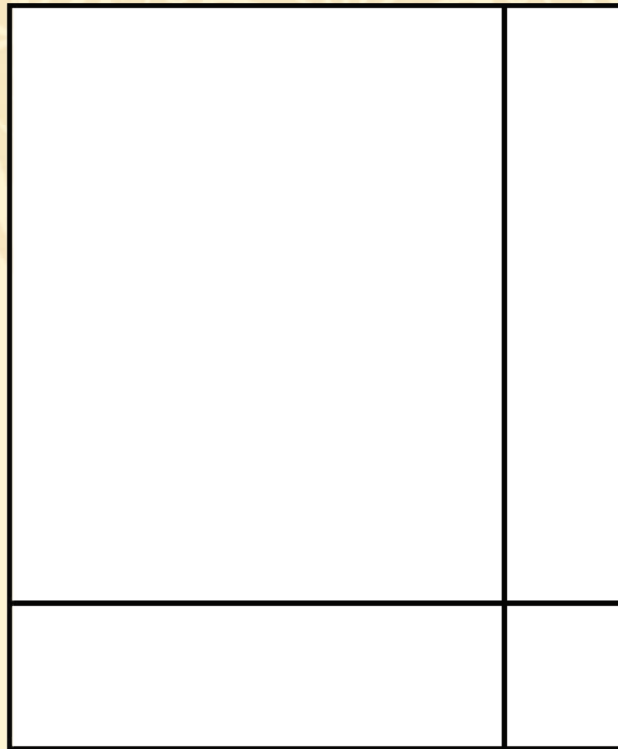

شكل (٦٠)



تقويم الوحدة

س ١ عرف /ي كلاً من:

١ التجريد الزخرفي هو:

٢ التوريق الزخرفي هو:

س ٢ ضع /ي علامة (✓) أمام العبارة الصحيحة ، وعلامة (X) أمام العبارة غير الصحيحة فيما يأتي:

١ أبرز العناصر الزخرفية التي تميز الفن الزخرفي الإسلامي العناصر النباتية. ()

٢ اتجه الفنان المسلم إلى تجريد العنصر باختصار كثير من التفاصيل. ()

٣ بداية ظهور شخصية الزخارف الإسلامية منذ القرن السابع الميلادي. ()

٤ أكد الفن الإسلامي على التجريد في منتجات الفنون الإسلامية. ()





الوحدة الثالثة

مجالات الطباعة

الموضوع الأول:

مطبوعات بالتفريغ.

الموضوع الثاني:

طباعة زخرفية بالتفريغ.

رابط الدرس الرقمي



www.ien.edu.sa

مطبوعات بالتفريغ



فن طباعة التفريغ (الإستنسل) يعتبر طباعة التفريغ (الإستنسل) من الفنون الشعبية العالمية، والذي يتناول زخرفة الحوائط.

وقد نشأ هذا الفن كبديل للأوراق التي استخدمت في زخرفة الحوائط والتي تعتبر غالية التكلفة إذا ما قورنت بالإستنسل.

ثم امتد استخدامه ليشمل مختلف قطع الأثاث والبسط والملابس والحقائب وغيرها. شكل (٦١).

شكل (٦١) جوانب متعددة لاستخدام الإستنسل.

نشاط (١)



تأمل البيئة من حولك باحثاً عن طباعة التفريغ، والتقط صوراً لها.



ما هو الإستنسل؟

الإستنسل مصطلح أجنبي يطلق على كل سطح مستو غير نافذ للألوان عليه ثقب مختلف الأشكال والأحجام. شكل (٦٢) ويصنع عادة من الورق السميك المغطى من كلا الجانبين بطبقة من شمع البرافين ليصبح غير متشرب للماء.



شكل (٦٢) نموذج للإستنسل.

كما يمكن استخدام الصمغ الأبيض أو الورنيش، ثم يترك ليجف قبل نقل التصميم إليه وتфриغه. شكل (٦٣).

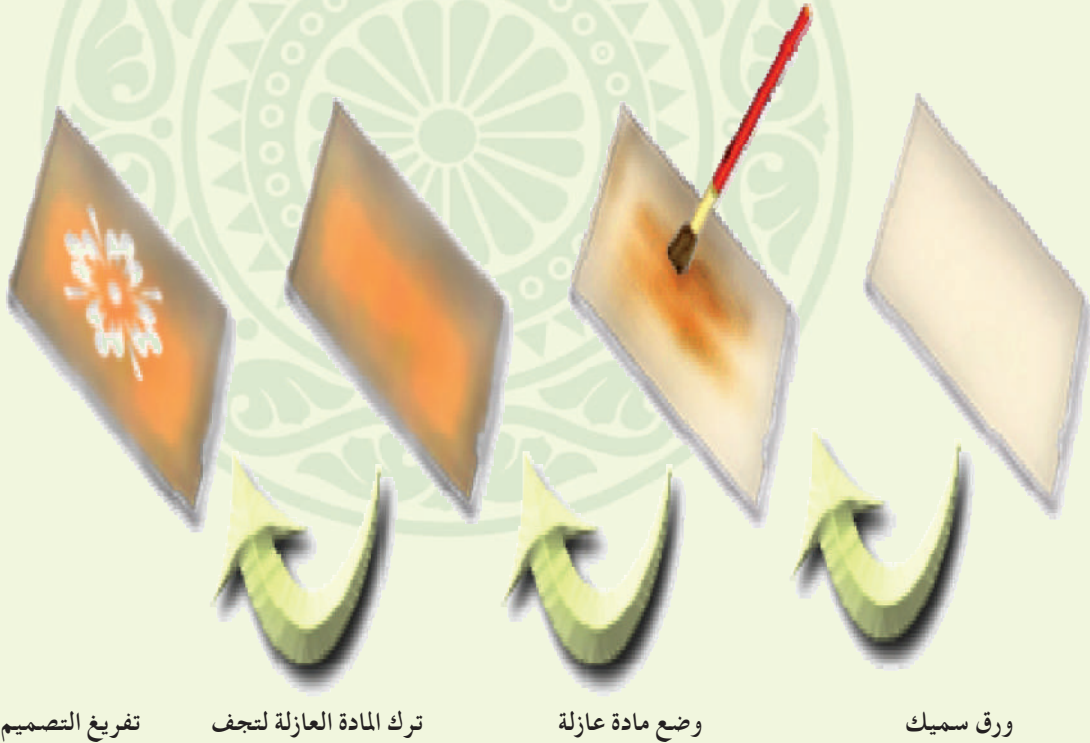

شكل (٦٣) نموذج للإستنسل.

بدائل الإستنسل:

جميع الخامات المسطحة و غير النافذة للألوان هي خامات صالحة لعمل الاستنسل كرقائق الاشعة الطيبة، أغلفة الملفات، التجليد اللاصق، المفارش البلاستيكية المخرمة. شكل (٦٤).



شكل (٦٤) بدائل للإستنسل.

السالب والموجب في طباعة التفريغ:

التصميم في الطباعة يتكون عادة من شكل وأرضية فالشكل هو العنصر الموجب في التصميم، أما الأرضية فهي العنصر السالب، وعند الرغبة في الحصول على طباعة تصميم ما باستخدام الإستنسل يجب أن يكون التصميم مفرغاً عن الإستنسل، أي أنه في حالة الرغبة في الحصول على تصميم موجب يجب أن يكون الإستنسل سالب والعكس صحيح. شكل (٦٥-٦٦).



الطباعة بواسطة الإستنسل
للحصول على طباعة موجبة

تجهيز إستنسل سالب

إعداد التصميم الموجب

شكل (٦٥) طباعة تفريغ موجبة.

بمقارنة التصميم والطباعة الناتجة بالاستنسل، سنلاحظ أن التصميم والطباعة موجبة بينما الإستنسل سالب.



إعداد التصميم السالب ← تجهيز إستنسل موجب ← الطباعة بواسطة الإستنسل للحصول على طباعة سالبة

شكل (٦٦)

بمقارنة التصميم والطباعة الناتجة بالإستنسل، سنلاحظ أن التصميم والطباعة سالبة بينما الإستنسل موجب.

خامات وأدوات طباعة التفريغ:

الإستنسل: يمكن أن يجهز كما شرح سابقاً أو يمكن استخدام البدائل سابقة الذكر بالإضافة إلى وجود مجموعة

واسعة من الإستنسل الجاهز في المكتبات. شكل (٦٧).



شكل (٦٧)

السطح الطباعي: يمكن تطبيق طباعة التفريغ على مختلف الخامات كالحوائط والخشب والزجاج والمرابا والأقمشة وقطع الأثاث وأدوات المائدة والتحف . شكل (٦٨).

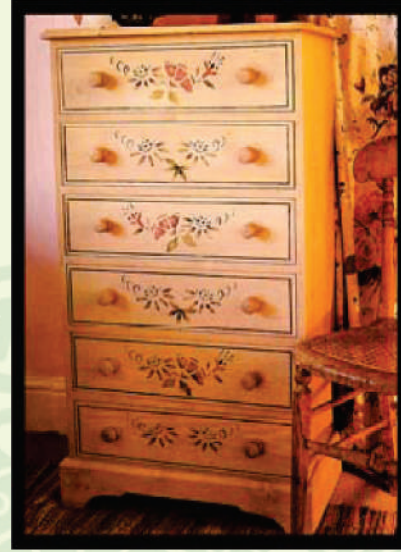

شكل (٦٨) أسطح طباعية مختلفة.



استخدمت طباعة التفريغ لزخرفة الحوائط، ابحث عن نماذج مختلفة منها واجمع صور لها في ألبوم خاص .

نشاط (٢)



الألوان: يجب أن تكون الألوان المستخدمة للتطبيق على الإستنسل كثيفة، ذات وسط مائي أو زيتي وتوفر منها ألوان كثيفة القوام وألوان مضغوطة وبالإضافة إلى ألوان البخ.



⚠️ الألوان المضغوطة والبخاخات لها رائحة نفاذة (تسبب تلف خلايا الدماغ)، لذلك أستخدمها في مكان مفتوح وجيد التهوية.

شكل (٦٩) مجموعة من الألوان المستخدمة في طباعة الإستنسل.



إناء مسطح (بالتة): يستخدم لوضع الألوان وخلطها إذا احتاج الأمر، ويمكن استخدام أطباق البلاستيك. شكل (٧٠).

شكل (٧٠) أواني لوضع اللون.



الشريط اللاصق: يستخدم الشريط اللاصق لتثبيت الإستنسل، أو يمكن استخدامه كبديل للإستنسل في ما يعرف بطباعة الحواجز. شكل (٧١).

شكل (٧١) أنواع مختلفة من الشريط اللاصق.



الفرش (المدق): للفرش المستخدمة في طباعة التقريغ شعر قصير وخشن، وتسمى هذه الفرش بالمدقات وهي مثالية للمساحات الصغيرة، ومن هذه الفرش نوع يأتي برأس إسفنجي، كما يمكن استخدام الرول الإسفنجي شكل (٧٢)، بالإضافة إلى إمكانية استخدام الفرش الحشنة بعد قص شعرها بشكل قصير. شكل (٧٣).

شكل (٧٢) أدوات فرش مختلفة لوضع اللون.



شكل (٧٣) طريقة قص الفرشاة. ⚠



الطريقة الصحيحة لاستخدام المدق (فرش الإستنسل):

للحصول على نتيجة متقنة وجيدة من طباعة التفريغ يجب استخدام المدق بالطريقة الصحيحة عند وضع اللون وذلك

على النحو الآتي:

١- يجب استخدام المدق بشكل عامودي دائماً.



شكل (٧٤)

٢- يوضع اللون على شعيرات المدق عن طريق الدق بشكل عامودي فوق اللون في طبق الألوان حتى يتخلل اللون

شعيرات المدق.

٣- يجب التأكد من عدم وجود ألوان فائضة ظاهرة على شعيرات المدق.

٤- عدم وضع اللون بكمية كبيرة حتى لا يتخلل الحواجز وبالآتي يطمس التصميم.

لعلنا لاحظنا مما سبق الدور الذي تقوم به طباعة الإستنسل لتعويد المبتدئ على الدقة والنظام.

نشاط (٣)



إذا زرنا الشبكة العنكبوتية وبحثنا عن طباعة التفريغ
فمن المؤكد أننا سنتمتع بالنظر إلى النماذج المختلفة
لطباعة التفريغ.



طباعة التفريغ بلون واحد بإستنسل جاهز:



ترك الألوان لتجف



رفع الإستنسل



وضع اللون على الإستنسل



وضع الإستنسل

شكل (٧٥)

نماذج لطباعة التفريغ لعدد من مفارش البلاستيك المخرمة:

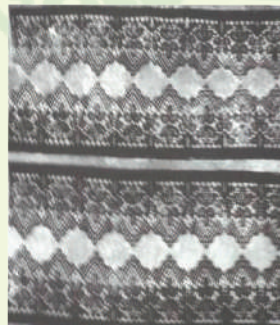
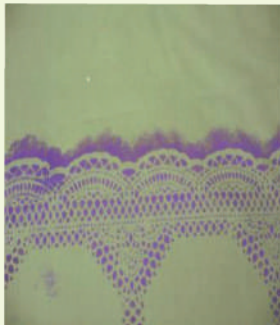

شكل (٧٦) نماذج لطباعة التفريغ لعدد من مفارش البلاستيك المخرمة.



طباعة التفريغ بحواجز من الأشرطة اللاصقة:



تجهيز السطح الطباعي (كيف؟).

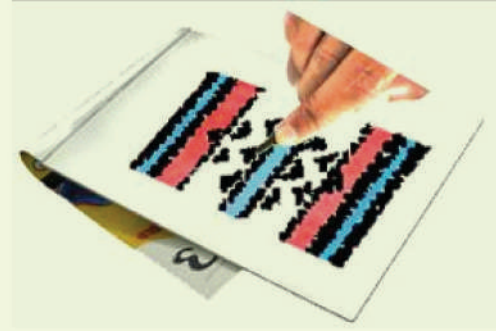

إعداد التصميم.

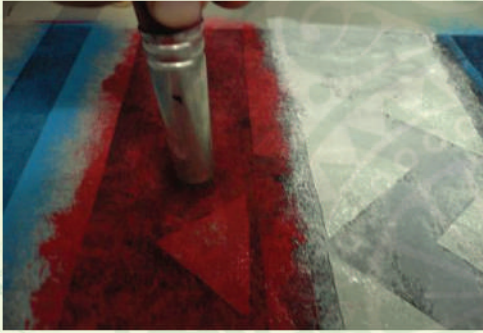

وضع الألوان.

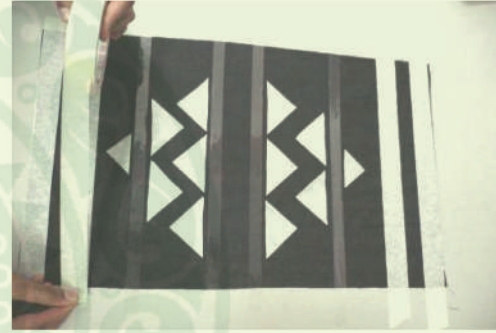

وضع الشريط اللاصق وفق التصميم.



المنتج النهائي.

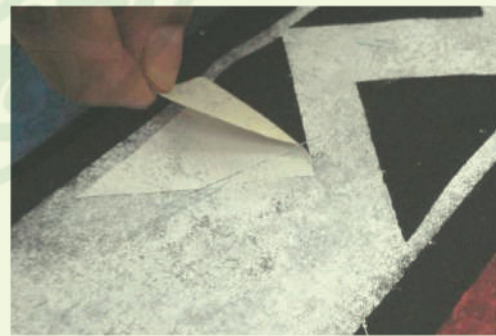

إزالة الأشرطة اللاصقة بعد جفاف اللون.

شكل (٧٧)

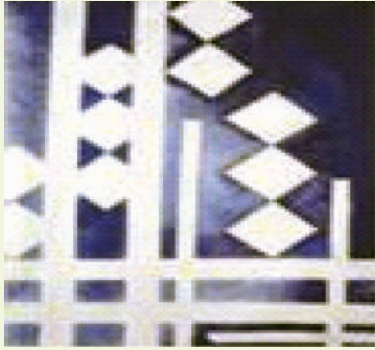

نماذج لطباعة التفريغ بالحواجر مستمدة من التصاميم الشعبية.

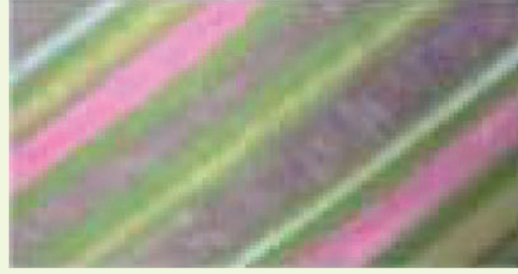

شكل (٧٨)

نشاط (٤)



قام مجموعة من الأصدقاء بوضع هذا التصميم وهم يرغبون في استخدام طباعة التفريغ في تنفيذه على القماش، هل نستطيع مساعدتهم، سوف يكونون شاكرين لنا ومقدرين تعاوننا معهم.

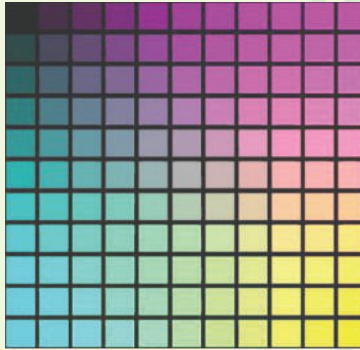

• ما لون القماش الذين يحتاجون إليه؟

• ما هي الألوان التي يجب أن يستخدموها؟

• حدّد خطوات العمل مرتبة.

نشاط (٥)



لنفكر في كافة الأشياء التي يمكن أن نطبق عليها الطباعة بالتفريغ.





طباعة زخرفية بالتفريغ

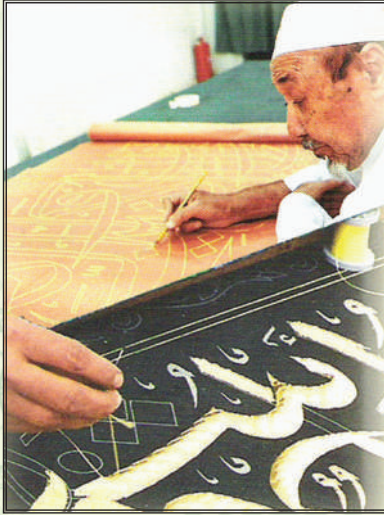

شكل (٧٩) استخدام طباعة الإستنسل في صناعة كسوة الكعبة المشرفة قديماً لنقل التصميم تمهيداً لتطريزها .

الإستنسل في طباعة تصاميم كسوة الكعبة:

استخدمت طباعة الإستنسل قديماً في طباعة الكتابات والزخارف التي سيتم تطريزها على قماش كسوة الكعبة المشرفة، شكل (٧٩) وذلك يرسم التصميمات على ورق وعمل ثقب صغيرة على كامل التصميم ومن ثم يوضع فوق القماش المراد تطريزه ويرش بالبودرة أو الجير على الثقب مما يحدث آثاراً على شكل نقط على القماش . شكل (٨٠) .



شكل (٨٠)

معلومة إثرائية

شرف الله المملكة العربية السعودية برعاية الحرمين الشريفين وخدمتهما، وشرعت بكل اقتدار وفخر في صناعة كسوة الكعبة المشرفة حيث أمر جلالة الملك عبد العزيز - رحمه الله - في عام ١٣٤٦هـ، بإنشاء دار خاصة بصناعة الكسوة في دار خاصة بجوار المسجد الحرام فكانت أولى حلة مكية الصنع منذ أن كسيت الكعبة المشرفة على مر الأجيال، وعلى خطى المؤسس الملك عبدالعزيز - رحمه الله - واصل أبناؤه البررة من بعده العناية بالكعبة وكسوتها خير عناية وتعظيم؛ حيث صدرت موافقة خادم الحرمين الشريفين الملك سلمان بن عبدالعزيز آل سعود - حفظه الله - بتغيير اسم مصنع كسوة الكعبة المشرفة إلى مجمع الملك عبدالعزيز لكسوة الكعبة المشرفة وذلك في شهر شعبان ١٤٣٨هـ .

تصاميم الإستنسل:



شكل (أ/٨١)

للحصول على طبعات مطابقة للتصميم وتظهر تفاصيله يجب أن يعالج التصميم عن طريق إحداث حواجز (فواصل) بين أجزاء التصميم.

لننظر إلى الشكل (أ/٨١) تصميم يراد طباعته، والشكل (ب/٨١) فعبارة عن



شكل (ب/٨١)

الأثر الطباعي الناتج من استخدام إستنسل للتصميم (أ/٨١)، نلاحظ عند تطبيق

الطباعة أن الأثر الطباعي الموضح في الشكل (ب/٨١) يوضح المساحة المحصورة

بالخط الخارجي للتصميم ولا يظهر التفاصيل، ولكن إذا نظرنا إلى التصميم في

الشكل (أ/٨٢) نلاحظ أن التصميم مجزأ إلى مساحات محددة مقفلة، والشكل



شكل (أ/٨٢)

(ب/٨٢) عبارة عن الأثر الطباعي الناتج عن طريق استخدام إستنسل للتصميم في

الشكل (أ/٨٢)، نلاحظ في الشكل (ب/٨٢) وضوح تفاصيل التصميم بالإضافة

إلى إمكانية استخدام عدة ألوان دون خوف من اختلاط بعضها ببعض، فسبحان

معلم الإنسان ما لم يعلم. من هنا نستنتج أهمية وجود حواجز (فواصل) في طباعة



شكل (ب/٨٢)

الإستنسل.



طريقة عمل تصاميم الإستنسل:

١- رسم التصميم المراد تطبيقه.

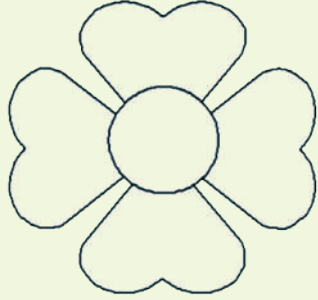

٢- تحديد المناطق في التصميم التي تحتاج إلى فصل.

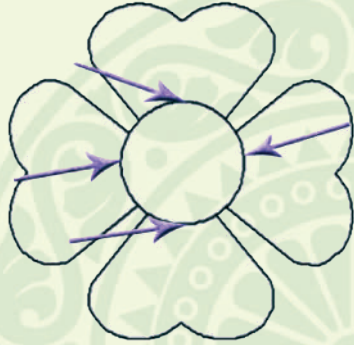

٣- رسم خط مواز للخط الموجود في التصميم في المناطق المراد فصلها.

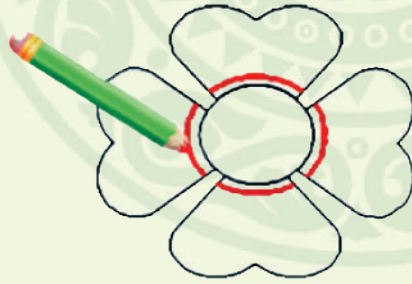

٤- تظليل المساحات الجديدة للتأكد من أنها مغلقة.

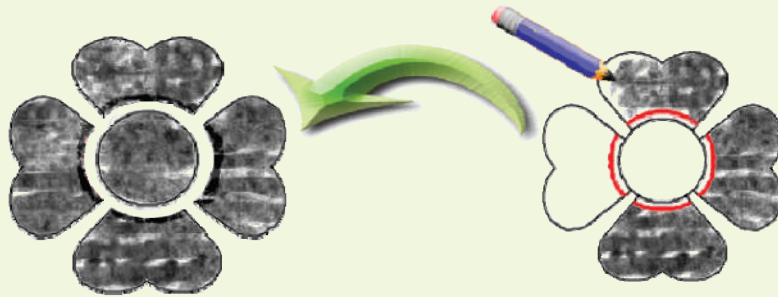

شكل (٨٣)

عمل الإستنسل:

- ١- ينقل التصميم إلى الإستنسل (في حالة الإستنسل الشفاف يوضع التصميم تحت الإستنسل ويشف التصميم، أما في حالة الإستنسل المعتم فيجب استخدام ورق كربون لنقل التصميم).
- ٢- تفرغ المساحات المراد طباعتها باستخدام المقص أو أداة حادة كالمشرط.

القيم الجمالية لطباعة التفريغ:

يمكن جمال طباعة التفريغ في الحواجز (الفواصل) التي تفصل أجزاء التصميم عن بعضها البعض فالتنوع في الحواجز يعطي تأثيرات مختلفة تمكثنا من الحصول على تصاميم مختلفة ومتنوعة. شكل (٨٤).



شكل (٨٤) التنوع في التصميم الناتج من تنوع الفواصل.



نشاط (١)



التصميم الزخرفي الذي أمامنا في حاجة إلى وجود فواصل ليكون صالحاً لطباعة الإستنسل ، لنظهر قدرتنا على الابتكار في عمل هذه الفواصل بأكثر من شكل . بالإضافة إلى القدرة على إحداث تأثيرات لونية مقننة تتدرج من الفاتح إلى الداكن ومن لون إلى آخر في المساحة الواحدة . وهو ما لا يمكن الحصول عليه في الأساليب الأخرى للطباعة كطباعة القالب ، شكل (٨٥) .



شكل (٨٥)

نشاط (٢)



لنتأمل النموذج الطباعي الآتي ولنلاحظ كيف أن توزيع الألوان ساهم في الإيهام بالتجسيم .



شكل (٨٦)

أساليب الطباعة الزخرفية بالتفريغ:

١- طباعة التفريغ بأكثر من لون بوجود الفواصل:

ثبيت الإستنسل على القماش



تفريغ الإستنسل



نقل التصميم على شريحة الإستنسل



رفع الإستنسل بحرص.

تطبيق الألوان.



شكل (٨٧) طباعة التفريغ بأكثر من لون بوجود الفواصل.



شكل (٨٨) المنتج النهائي.



٢- طباعة التفريغ بأكثر من لون بدون الفواصل:

للطباعة بالتفريغ بدون فواصل فإننا نحتاج إلى أكثر من إستنسل للتصميم بحيث يتم في كل إستنسل تفريغ جزء من التصميم.

يرسم أجزاء التصميم كل على حدة وينقل كل جزء على إستنسل منفصل

إعداد التصميم المراد طباعته



ترقم الإستنسلات

يفرغ كل إستنسل على حدة



يطبع الإستنسل رقم ١

يطبع الإستنسل رقم ٢



الشكل النهائي للطباعة



شكل (٨٩) خطوات طباعة التفريغ بأكثر من لون بدون الفواصل.

٣- طباعة التفريغ بإستئسل من التجليد اللاصق:



٣



٢

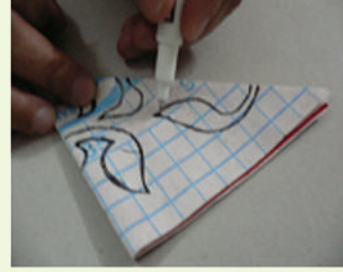

١



٦

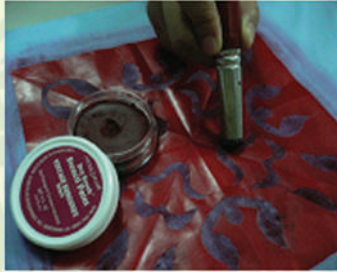

٥



٤

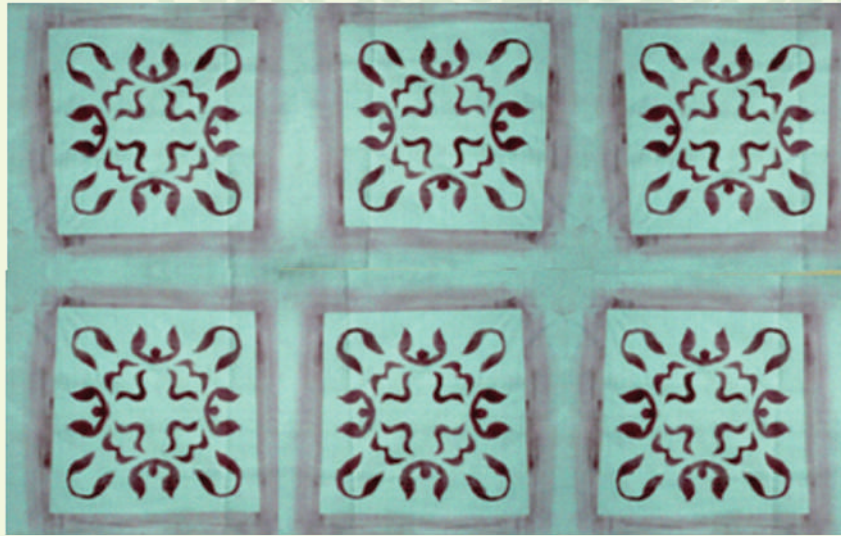

شكل (٩٠) خطوات طباعة التفريغ بإستئسل من التجليد اللاصق.



نشاط (٣)



شجع زملائك / زميلاتك على عمل تأثيرات لونية متنوعة باستخدام التصميم الآتي بعد عمل الإستنسل .



تقويم الوحدة

ضع/ي علامة (✓) أمام العبارة الصحيحة، وعلامة (X) أمام العبارة غير الصحيحة فيما يأتي:



استخدمت طباعة الإستنسل قديما في طباعة الكتابات والزخارف التي سيتم تطريزها على قماش



()

كسوة الكعبة المشرفة.

()

فن طباعة التفريغ (الإستنسل)، يعتبر من الفنون الشعبية العالمية.



()

طباعة الإستنسل تستخدم للطباعة على الملابس.



اذكر/ي طرق الطباعة بالتفريغ:



ثبت المصطلحات



أصالتنا أو أصالة: الجودة، مثل جودة الأفكار.

أكاسيد: عبارة عن عناصر معدنية طبيعية تستخدم في فن الخزف كمواد ملونة لخلطات البطانات الطينية.

الابتكار: هو التجديد والإبداع والخروج عن المألوف ليكون المخرج جديداً ومبتكراً.

الإستنسل: مصطلح أجنبي يطلق على كل سطح مستو غير نافذ للألوان عليه ثقوب مختلفة ويصنع عادة من الورق السميك المغطى من كلا الجانبين بطبقة من شمع البرافين ليصبح غير متشرب للماء.

انطباق: انضمام الشيء بعضه إلى بعض.

التراث: ما تركه الأجداد من فنون، رسوم، أفكار.

تردد: تكرار.

التجاور المنسجم بين عناصر الكتلة: عبارة عن ترابط العناصر المكونة للعمل وتناسبها وتوافقها بشكل متكامل.

التشعب من خط من جهتين: هو خروج عناصر الزخرفة من خط من جهتين إلى الخارج.

التشعب من خط من جهة: هو خروج عناصر الزخرفة من خط من جهة واحدة إلى الخارج.

التشعب من نقطة: هو خروج عناصر الزخرفة من نقطة واحدة إلى الخارج كمروحة أو من الوسط على شكل إشعاع.

جرد / تجريد: التجريد هو تخليص الأشكال الطبيعية من التفاصيل الدقيقة.

حالة تجلد: عبارة عن المرحلة التي يتصلب فيها الطين ويتعذر ثنيه دون كسره.

الحفر البارز: عبارة عن إزالة جزيئات من الطينة التي تحيط بالعنصر المراد إبرازه بارتفاع محدد.

الحفر الغائر: إزالة جزيئات من الطينة في العنصر المراد إغارته إلى عمق محدد.



خط الأفق: هو المستقيم الأفقي الذي يقع على مستوى عين الناظر.

خيالنا: هي تصورات أو أفكار نصنعها في أذهاننا.

ذوات الأرواح: المخلوقات الحية.

الشريحة الطينية: الشريحة عبارة عن قطعة من الطين تفرد بفرادة خشبية حتى تصبح مسطحة ذات ثخانة واحدة، وقد تكون ذات شكل محدد أو حر.

صفات جمالية: هي صفات معنوية نشعرنا بالمتعة والسعادة مثل (الرقة، الشفافية، القوة، الجاذبية، الرشاقة، الهدوء، المرونة، السطوع، التضاد، امتلاء).

الطلاءات الزجاجية: وكل أكسيد يعطي لوناً مميزاً تختلف درجة اللون بتغيير نسبة الأكسيد .

الطينة السائلة: وهي عبارة عن طينة يضاف إليها الماء بقدر معين إلى أن نحصل على درجة من اللزوجة المعتدلة.

القيم الجمالية: عبارة عن مجموع المعاني والأحاسيس التي ترتبط بالقيم الفنية في العمل الفني لتؤكد مدى استجابة المشاهد لما يراه.

متناسق: صفة التوازن والترابط.

المدق: للفرش المستخدمة في طباعة التفريغ شعر قصير وخشن، وتسمى هذه الفرش بالمدقات وهي مثالية للمساحات الصغيرة ، ومن هذه الفرش نوع يأتي برأس إسفنجي .

نقطة التلاشي والالتقاء: هي نقطة على خط الأفق تلتقي فيها الخطوط المائلة التي تحدد الشكل .

المعالجة السطحية: هي تلك الزخارف المتنوعة التي تحدث قيماً جمالية على سطح الطينية .

المنظور: هو تمثيل الأجسام المرئية على سطح منبسط (اللوحة) لا كما هي في الواقع، ولكن كما تبدو لعين الناظر في وضع معين وعلى بعد معين تكبر كلما قربت وتصغر كلما بعدت عن العين .

نظم الزخرفة: الزخارف الموزونة والتي تتم باستخدام قواعد الزخرفة .



المراجع



المراجع العربية

- ١- بليلة، نزار عبدالرزاق، القيم الجمالية للعناصر الأساسية في عمارة المساجد، رسالة ماجستير، كلية التربية، جامعة أم القرى، مكة المكرمة.
- ٢- الحربي، سهيل سالم، (٢٠٠٣ م)، التصوير التشكيلي في المملكة العربية السعودية، الفن النقي، الرياض، المملكة العربية السعودية.
- ٣- حمدان، زياد، (١٤٠٥ هـ)، طرق منهجية للتدريس الحديث، دار التربية الحديثة / عمان، الأردن.
- ٤- خليل، عبدالرؤوف حسن، (١٤٠٥ هـ)، متحف عبدالرؤوف حسن خليل، شركة النصر للطباعة والتغليف، جدة.
- ٥- درويش، عماد، فن صناعة الفخار، دار دمشق، دمشق.
- ٦- الراشد، نواف بن ذويبان، (١٤٢٥ هـ)، تاريخ منطقة الجوف، معارف العصر للنشر والتوزيع.
- ٧- رياض، عبدالفتاح، (٢٠٠٠ م)، الطبعة الرابعة، التكوين في الفنون التشكيلية، جمعية معام الألو، القاهرة، مصر.
- ٨- السعدي، عبدالرحمن بن ناصر، (١٤٢١ هـ)، تيسير الكرم الرحمن في تفسير الكلام المنان، المكتبة الإسلامية للطباعة والنشر/ القاهرة، مصر.
- ٩- د. الشال، عبدالغني النبوي، (١٩٨٤ م)، مصطلحات في الفن والتربية الفنية، عمادة شؤون المكتبات جامعة الملك سعود، الرياض، المملكة العربية السعودية.
- ١٠- الشامى، صالح أحمد، (١٩٩٠ م)، الفن الإسلامي التزام وإبداع، دار القلم، دمشق، سوريا.
- ١١- شوقي، إسماعيل، (٢٠٠١ م)، التصميم عناصره وأسسها في الفن التشكيلي، زهراء الشرق.
- ١٢- طالو، محي الدين، (١٩٩٥ م)، اللون علمًا وعملاً، دار دمشق، دمشق، سوريا.
- ١٣- طالو، محي الدين، (٢٠٠٤ م)، الموسوعة العملية في الرسم والتلوين، دار دمشق، دمشق، سوريا.
- ١٤- طالو، محي الدين، (٢٠٠٥ م)، مبادئ الرسم، (١٠ ط)، دار دمشق للطباعة والنشر والتوزيع، دمشق، سوريا.

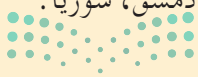

- ١٥ - طالو، محي الدين، (١٩٩٢م)، الطبعة الثانية، اليد المبدعة، دار دمشق للطباعة والنشر والتوزيع، دمشق، سوريا.
- ١٦ - عبدالناصر، (٢٠٠٥م)، مختصر مهارات التفكير، جمعية المعلمين الكويتيين / الكويت، الكويت.
- ١٧ - علي، حمودة، (١٩٩٠م)، فن الزخرفة، دار الفكر العربي / القاهرة، مصر.
- ١٨ - العمري، عبدالعزيز إبراهيم، (١٩٨٥م)، الحرف والصناعات في الحجاز، مركز التراث الشعبي بدول الخليج.
- ١٩ - الفالح، ندي، (٢٠٠٥م)، مبادئ الرسم واللون كيف تتعلمها وتعلمها، الأهلية للنشر والتوزيع، عمان، الأردن.
- ٢٠ - فارسي، محمد سعيد (١٤٠٩هـ)، قصة الفن في جدة، دار البلاد للطباعة والنشر / جدة، المملكة العربية السعودية.
- ٢١ - فيرق، أحمد فؤاد رملي، (١٩٨٦م)، إمكانية الاستفادة من الطينيات المحلية بالمملكة العربية السعودية في مجال التشكيل الخزفي في التربية الفنية، كلية التربية جامعة حلوان.
- ٢٢ - قدرى، محمد سمير كمال الدين، (١٩٨٣م)، التقنيات الخزفية وإمكانية تعليمها في قصور الثقافة بالقاهرة - رسالة دكتوراة، جامعة حلوان - كلية التربية الفنية.
- ٢٣ - الكوفي، خليل محمد، (٢٠٠٦م)، مهارات في الفنون التشكيلية، عالم الكتب الحديث، أربد الأردن.
- ٢٤ - كيوان، عبد، (١٩٩٠م)، الرسم بالباستيل، دار ومكتبة الهلال، بيروت، لبنان.
- ٢٥ - كيوان، عبد، (٢٠٠٠م)، أصول الرسم والتلوين، دار ومكتبة الهلال، بيروت، لبنان.
- ٢٦ - محمد، مصطفى حنفي، (١٩٩٧م)، مجالات في التربية الفنية، دار المفردات، الرياض.
- ٢٧ - المفتي، أحمد، (١٤١٩هـ)، فن صناعة الخزف وفن ورد وزهر السيراميك، دار طارق بن زياد.
- ٢٨ - المفتي، أحمد، (٢٠٠٢م)، الطبعة الثالثة، فنون الرسم والتلوين، دار دمشق، دمشق، سوريا.
- ٢٩ - المهدي، عنايات، (١٩٩٤م)، فن صناعة الخزف، مكتبة ابن سينا.
- ٣٠ - المهدي، عنايات، كل شيء عن فن زخرفة القماش يدويًا، ابن سينا للطباعة والنشر.



المراجع الأجنبية

- 1- Cosentino, Peter, (1990). The Encyclopedia of Pottery Techniques, Running Press Book Publishers, Pennsylvania.
- 2- Peterson, Susan, (2002). Working With Clay, Laurence King Publishing Ltd, London.
- 3- Bousquet, Monique, (2000). Curso De Ceramica, Editorial El Drac, S.L, Spain.
- 4- Chavarria, Joaquim, Hand-Building Techniques, Watson –Guptill Publications / New York.
- 5- Ross, Heather Colyer, 1981, The art of Arabian costume (A Saudi Arabian Profile), Arabesque Commercial, SA.
- 6- Topham, John, 2005, Traditional Crafts of Saudi Arabia, Stacy International, London.

أخرى

- ١- الموسوعة العربية العالمية، (١٤١٦هـ)، مؤسسة أعمال الموسوعة للنشر والتوزيع الجزء ٢٥.
- ٢- معرض تراث المجتمع في أرامكو السعودية، حياة البدو وسحر الصحراء - كتيب عن أرامكو السعودية.
- ٣- مجلة الفيصل، ربيع الآخرة (١٤٢٥هـ)، الحرف والصناعات في تنومه، العدد ٣٣٤.
- ٤- مجلة الفيصل قرية الفاو العدد ٧٣.
- ٥- مكتب التربية لدول الخليج العربي، (١٤٠٦هـ)، مختارات من أعمال الفنانين التشكيليين في دول الخليج العربي، إس.جي / الرياض، المملكة العربية السعودية.
- ٦- روائع من مجموعة الفنون الإسلامية بمتحف اللوفر (٢٠٠٦م)، معرض للهيئة العليا للسياحة، شركة المدينة المنورة للطباعة والنشر، جدة.



مراجع الإنترنت

www.lakii.com/vb/archive/index.php/t-6757.html
www.alnarges.com/vb/showthread.php/p=86672
<http://forum.hawaaworld.com/showthread.php/t=857817>
www.art.gov.sa/vb/showthread.php/t=8318
www.a-b3ad.com/vb/archive/index.php/t-4333.html
<http://alfrasha.maktoob.com/showthread.php/t=52836&page=2>
www.sedty.com/vb/showthread.php/t=6027
<http://samtah.net/vb/showthread.php/p=254876>
www.alwaha.com/hawa/printarticles.php/artid=1037
www.albeet.com
www.art4edu.com

(Google) البحث عن طريق محرك بحث
محرك بحث

WEAVING
WEAVING BY HAND
WEAVING BY LOOM
WAFT
WRAP
HAND MADE WEAVING

مواقع الإنترنت

www.craftstedirctory.com
www.kimbacan.com
cgi.ebay.com
www.itsmyidea.com
www.gutenberg.org
www.bekainc.com
www.beduinweaving.com
www.univers-art.arabfunart.com
www.balagh.com
www.fm.jsad.net
www.shark-world.com
www.arabsgate.com
<http://saihat.net>
www.fonon.net
www.saudi-frankfurt2004.net
www.2art2.com
www.albayan.com
www.arabcastle.net/vb/index.php



فهرسة الاشكال والصور

مجال الرسم		
الصفحة	الرقم	الشكل
١٣	١	إناء إسلامي بأشكال نباتية - العراق - القرن التاسع ميلادي
١٣	٢	منزل شعبي بأبواب ملونة وجدران مزخرفة بألوان شفافة على لون أبيض.
١٤	٣	رسم للمنظور.
١٥	٤	لوحة الفنان يوسف جاها (طريق الطائف).
١٦	٥	لوحة للفنان سعود العثمان.
١٧	٦	لوحة (السييل) للفنان صالح النقيدان.
١٩	٧	قبة الصخرة.
١٩	٨	مئذنة الجامع الأموي.
٢٠	٩	المسجد الحرام.
٢٠	١٠	لوحة للفنان ضياء عزيز للمسجد النبوي.
٢١	١١	مئذنة سامراء الملوية الشهيرة لوحة الفنان السعودي محمد الرويس (من التراث العربي).
٢١	١٢	مآذن القاهرة ذات الرأسين لوحة للفنان ضياء.
٢٢	١٣	لوحة الفنان السعودي إبراهيم بوقس (الأذان).
٢٢	١٤	لوحة مآذن للفنان إحسان الصانع.
٢٣	١٥	لوحة (مآذن وقبب) للفنان عبد الرحمن الحواس.
٢٤	١٦	لوحة (حي قديم) للفنانة السعودية حنان البويدي.
٢٥	١٧	لوحة للفنان السعودي محمد سيام.
٢٦	١٨	لوحة للفنان حسن عبد المجيد.
٢٦	١٩	لوحة للفنان السعودي نهار مرزوق.
٢٧	٢٠	لوحة.
٢٨	٢١	لوحة بألوان الباستيل الناعم للفنان المصري محمد صبري.
٢٩	٢٢	أدوات الباستيل.
٣٠	٢٣	أقلام الباستيل.
٣١	٢٤	ألوان باستيل زيتي.
٣٢	٢٥	خطوات الرسم بألوان الباستيل لطالب عمار بغلف.
٣٣	٢٦	بعض الحرف الشعبية من المهرجان الوطني للتراث والثقافة (الجنادرية) ١٤٢٦هـ.
٣٤	٢٧	الحرف الشعبية، الفنان سعد العبيد.



مجال الرسم

الصفحة	الرقم	الشكل
٣٥	٢٨	لوحة الفنان محمد السديري (حرفة من بلادي).
٣٥	٢٩	لوحة الفنان صالح النقيدان (صانع الفخار).
٣٦	٣٠	لوحة أفكار حائرة للأمير خالد الفيصل.
٣٧	٣١	منزل شعبي يظهر حرفة الطلاء وأنها ليست مجرد حرفة بل فن مستقل (المنزل بالمنطقة الجنوبية).
٣٨	٣٢	منزل شعبي من الداخل بالمنطقة الجنوبية، زينت جدرانه بفن القط العسيري.
٣٩	٣٣	فتاة تقوم بزخرفة جدار في منزل شعبي قديم.

مجال الزخرفة

الصفحة	الرقم	الشكل
٤٣	٣٤	بغداد القصر العباسي.
٤٤	٣٥	صحن من الخزف العصر العباسي القرن ٩ - ١٠ م.
٤٤	٣٦	زهور.
٤٤	٣٧	زهور.
٤٤	٣٨	زهور.
٤٥	٣٩	زهور.
٤٥	٤٠	زهور.
٤٥	٤١	زهور.
٤٦	٤٢	نموذج زخرفي.
٤٦	٤٣	نموذج زخرفي.
٤٧	٤٤	زهور.
٤٧	٤٥	زهور.
٤٨	٤٦	جزء من جدار القصر العباسي.
٥٠	٤٧	صورة تجريدية.
٥٠	٤٨	صورة تجريدية.
٥٠	٤٩	صورة تجريدية.
٥١	٥٠	صورة تجريدية.
٥١	٥١	صورة تجريدية.
٥١	٥٢	صورة تجريدية.
٥٢	٥٣	وحدة زخرفية.



مجال الزخرفة

الصفحة	الرقم	الشكل
٥٢	٥٤	وحدة زخرفية.
٥٢	٥٥	وحدة زخرفية.
٥٢	٥٦	وحدة زخرفية مجردة.
٥٣	٥٧	وحدة زخرفية مجردة.
٥٣	٥٨	وحدة زخرفية مجردة.
٥٤	٥٩	شكل.
٥٤	٦٠	شكل.

مجال الطباعة

الصفحة	الرقم	الشكل
٥٨	٦١	جوانب متعددة لاستخدام الإستنسل.
٥٩	٦٢	نموذج للإستنسل.
٥٩	٦٣	نموذج للإستنسل.
٦٠	٦٤	بدائل للإستنسل.
٦٠	٦٥	طباعة تفرغ موجية.
٦١	٦٦	طباعة تفرغ سالبة.
٦١	٦٧	الاستنسل الجاهز.
٦٢	٦٨	أسطح طباعية مختلفة.
٦٣	٦٩	مجموعة من الألوان المستخدمة في طباعة الإستنسل.
٦٣	٧٠	أواني لوضع اللون.
٦٣	٧١	أنواع مختلفة من الشريط اللاصق.
٦٤	٧٢	أدوات فرش مختلفة لوضع اللون.
٦٤	٧٣	طريقة قص الفرشاة.
٦٥	٧٤	الطريقة الصحيحة لاستخدام المدق (فرش الإستنسل).
٦٦	٧٥	طباعة التفرغ بلون واحد بإستنسل جاهز.
٦٦	٧٦	نماذج لطباعة التفرغ لعدد من مفارش البلاستيك المخرمة.
٦٧	٧٧	طباعة التفرغ بجواجز من الأشرطة اللاصقة.
٦٨	٧٨	نماذج لطباعة التفرغ بالحواجز مستمدة من التصاميم الشعبية.

مجال الطباعة

الصفحة	الرقم	الشكل
٦٩	٧٩	استخدام طباعة الإستنسل في صناعة كسوة الكعبة المشرفة قديماً لنقل التصاميم تمهيداً لتطريزها.
٦٩	٨٠	الاستنسل بثقوب صغيرة.
٧٠	أ/٨١	تصميم.
٧٠	ب/٨١	أثر طباعي.
٧٠	أ/٨٢	تصميم.
٧٠	ب/٨٢	أثر طباعي.
٧١	٨٣	طريقة عمل تصاميم الإستنسل.
٧٢	٨٤	التنوع في التصميم الناتج من تنوع الفواصل.
٧٣	٨٥	تصميم زخرفي.
٧٣	٨٦	نموذج طباعي.
٧٤	٨٧	طباعة التفريغ بأكثر من لون بوجود الفواصل.
٧٤	٨٨	المنتج النهائي.
٧٥	٨٩	خطوات طباعة التفريغ بأكثر من لون بدون الفواصل.
٧٦	٩٠	خطوات طباعة التفريغ بإستنسل من التجليد اللاصق.



الفصل الدراسي الثاني



المحتويات

الوحدة الأولى: مجال الخزف		
٩٤	زخارف بارزة على المسطحات الطينية	الموضوع الأول
١٠٦	تشكيل الجسم بطريقة الشرائح الطينية	الموضوع الثاني
١١٦	تقويم الوحدة	
الوحدة الثانية: مجال الرسم		
١١٨	الفنون الإسلامية	الموضوع الأول
١٢٧	الرسم من الطبيعة، أو الخيال	الموضوع الثاني
١٣٩	رسم الإيقاعات الحركية في الألعاب الرياضية	الموضوع الثالث
١٤٨	تقويم الوحدة	
الوحدة الثالثة: مجال الزخرفة		
١٥٠	تحويل الوحدة الزخرفية النباتية	الموضوع الأول
١٥٨	تكوينات جمالية مبتكرة من الوحدات الزخرفية النباتية	الموضوع الثاني
١٦٤	تقويم الوحدة	
١٦٥	أهداف المشروع الفني	
١٦٧	المصطلحات	
١٦٩	المراجع	
١٧٣	فهرس الأشكال والصور	



الوحدة الأولى

مجال الخزف

الموضوع الأول:

زخارف بارزة على المسطحات الطينية.

الموضوع الثاني:

تشكيل الجسم بطريقة الشرائح الطينية.



رابط الدرس الرقمي



www.ien.edu.sa



الخزف المسطح ذو الزخارف البارزة:

هو أحد أنواع الخزف الإسلامي الذي انتشر في العصر العباسي في العراق وكانت مراكزه المهمة في سوسة وسامراء .

وهناك أساليب متنوعة لتطبيق الزخارف البارزة منها :

١- الزخرفة بالإضافة واللصق :

يستعمل فيها الطينة اللينة نوعاً ما ، ويتم تشكيله حسب الزخرفة المراد عملها ، ثم لصقتها على السطح الطيني في مكانها المعد سابقاً ، لتظهر زخارف بارزة عن سطح الإناء . الشكلين (١ ، ٢) .



شكل (٢) إناء فخاري شكل بتقنية الزخارف البارزة .



شكل (١) وحدات من الطين يتم تجهيزها يدوياً على شكل كرات أو حبال .

٢- الزخرفة بالشرائح: شاع استخدام الشرائح الطينية في التشكيل المباشر بها، أو استخدامها كإضافة للزخرفة.

الشكلين (٣، ٤).



شكل (٣) شرائح طينية شكلت على هيئة ورقة نبات.



شكل (٤) شرائح طينية شكلت على هيئة أوراق نبات وأضيفت كزخرفة.

تعريف الشريحة:

الشريحة عبارة عن قطعة من الطين تفرد بفرازة خشبية حتى تصبح مسطحة ذات ثخانة واحدة. شكل (٥).
وقد تكون ذات شكل محدد أو حر.



شكل (٥)

التشكيل بالشريحة:

هي إحدى الطرق اليدوية للتشكيل التي شاع استخدامها منذ القدم وحتى وقتنا الحاضر، وهي من الطرق الأكثر انتشاراً بين فناني الخزف كونها طريقة سهلة وتعدد طرق التشكيل فيها وبها. شكل (٦).



شكل (٦)



نشاط (١)



الشكل (٧) توضح الخامات والأدوات المطلوبة لتنفيذ عمل مسطح وزخرفته بالشريحة وطلائه، نذكرها سوياً من خلال



معرفتنا بها في الدروس السابقة.

شكل (٧)

نشاط (٢)



أمامك في الشكل (٨) صور توضح بعضاً

من الأساليب المتبعة لفرد الطينة للحصول على

شريحة، تأملها واشرح بأسلوبك الخاص ما

شاهدت فيها .



بالأصابع



بالفرد بين شريحتين خشبية



بالقطع



بالفرد

شكل (٨)

دور الابتكار في تشكيل الشريحة:

للابتكار دور فعال في إنتاج الأشكال المسطحة المصنوعة من الشرائح الطينية غير التقليدية ذات القيم الفنية والجمالية التي تحمل التنوع في الحدود الخارجية وفي الإضافات الجذابة التي تظهر بأسلوب فني مبتكر، استمتع بمشاهدة النماذج في الشكل (٩)، وأطلق العنان لمخيلتك لتبتكر شكلاً جديداً للشريحة.



شكل (٩)



أساليب الزخرفة بالشريحة:

١- زخرفة نافرة عن سطح الشريحة: وتكون بضغط الشريحة في قالب مزخرف أو تشكل الوحدات الزخرفية وتضاف

على سطح الشريحة لتبدو شبه مجسمة. شكل (١٠).



شكل (١٠)

٢- زخرفة مجسمة: وتكون بفرد الشريحة ونقطيها بقوالب القطع ثم تجميع الأجزاء، أو تشكيلها مباشرة يدويًا.

شكل (١١).



شكل (١١)

نشاط (٣)



هناك العديد من الأساليب تتبع لإعطاء العمق للشريحة، في الشكل (١٢) تشاهد إحدى هذه الأساليب.

اذكر طرقاً أخرى يمكن أن تطبقها لتحرك بها الشريحة.

ماذا يحدث للشريحة إذا وضعناها على إناء مقلوب؟

ماذا يحدث إذا وضع عدد من الكرات الطينية متوسطة الحجم على هيئة دائرة أو مربع بحيث تكون متباعدة تباعداً

محسوباً في حدود مساحة الشريحة، ثم توضع عليها الشريحة؟

ماذا يحدث إذا شكلنا حبل طيني وجمعنا بين أطرافه ليكون حلقة مفرغة، ثم تغطي بورق يتحدّد معه شكل

الحبل، ونفرد عليها الطينة؟

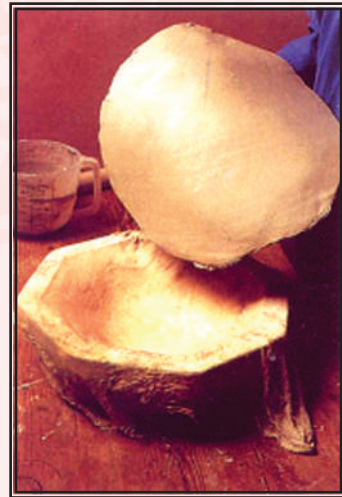
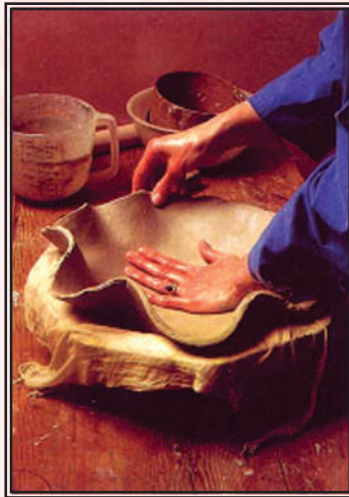

شكل (١٢)



ويمكننا تشكيل بعض الأعمال الفنية المعاصرة بالشريحة تظهر فيها أساليب حديثة للزخارف البارزة. شكل (١٣).

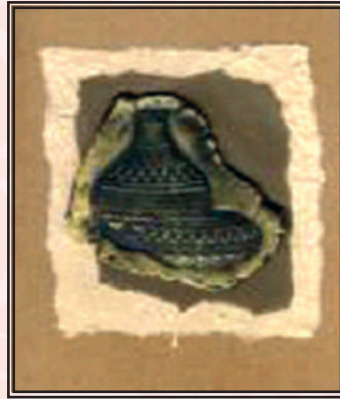

شكل (١٣)

نشاط (٤)



ما القيم الجمالية التي أضفتها الزخرفة البارزة على الشريحة في شكل (١٤) إذا ما قورنت بالشريحة دون إضافات،

شكل (١٥)؟



شكل (١٥)



شكل (١٤)

.....

.....

.....

.....

.....

.....





تزخر مملكتنا الحبيبة بتراث عريق وجذور ضاربة في التاريخ، نشاهد في شكل (١٦)، بعض المباني الأثرية، لنبحث عن المزيد منها في منطقتنا، ثم لنعمل نموذجًا مصغرًا لمبنى مفضل لدينا بتفاصيله الدقيقة متبعين طريقة التشكيل بالشريحة.

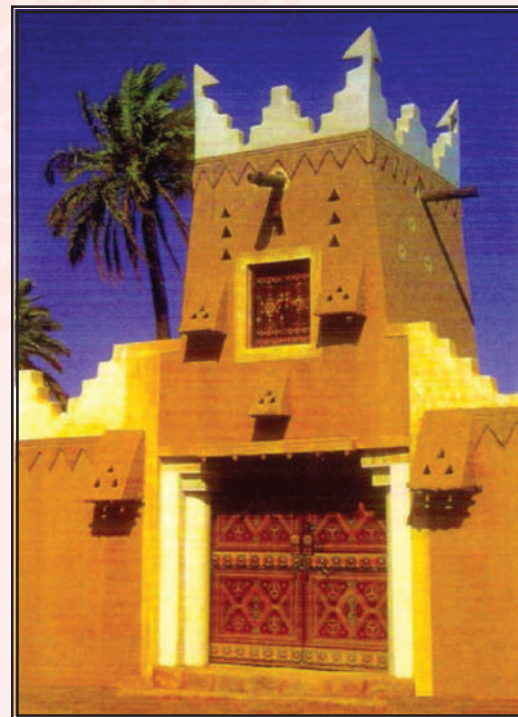
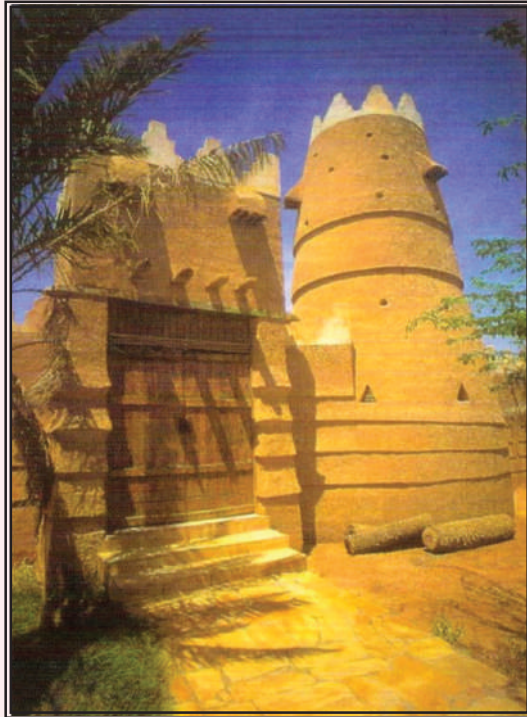

شكل (١٦) نماذج لمباني أثرية.

خطوات تنفيذ واجهة مبنى من طين:

الخطوة الأولى: نفرد الشريحة الطينية بسمك واحد، ونقطع جميع الأطراف. ▲

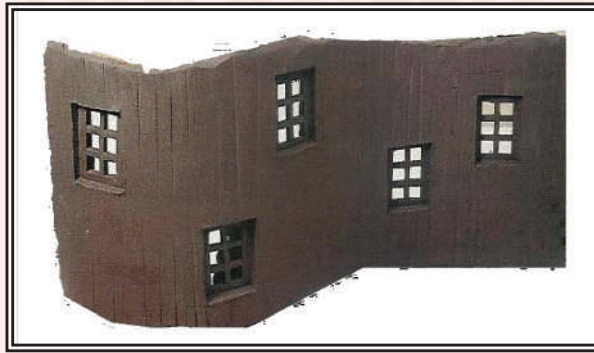

شكل (١٧)

الخطوة الثانية: نحز ونخدش سطح الشريحة الطينية حتى نحصل على الخطوط الخارجية للمبنى الطيني، نرفع الشريحة

الطينية بقطع خشبية، ثم نقطع النوافذ والأبواب بقوالب القطع، ثم نثبت النوافذ بالطينة السائلة.



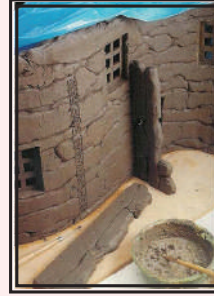

الخطوة الثالثة: نزخرف الشريحة الطينية بإضافة قطع من الشرائح الصغيرة تمثل الدرج والحوائط الخارجية للمبنى الشعبي، ونلصقها بالطينة السائلة.



نماذج أخرى لمباني شعبية نفذت بطريقة الشريحة.



شكل (١٨)

رابط الدرس الرقمي



www.ien.edu.sa



تعتبر طريقة التشكيل بالشرائح إحدى أهم طرق التشكيل اليدوي للطينات التي استعملت قديماً ولا تزال تتبع حتى الآن ويكثر انتشارها بين فنانين الخزف كونها تعطي نتائج متعددة وتتميز عن غيرها من الطرق أنها تستخدم في بناء أشكال كبيرة ذات ارتفاعات عالية نسبياً في وقت قصير.

ما يجب مراعاته عند التشكيل بطريقة الشرائح:

- ١- إعداد الطين المناسب لطريقة التشكيل، من حيث الخواص وقوة التماسك، والقابلية للدمج والتشكيل واللحام.
- ٢- ترقيق الطينة على قطعة من القماش الماص للرطوبة لتسهيل رفعه.
- ٣- ترقيق الطين على شكل شرائح وتحديد سماكته حسب طبيعة الجسم المراد تشكيله والوظيفة التي يصنع من أجلها.
- ٤- نقص الشرائح حسب التصميم المعد.
- ٥- تحضير جميع الشرائح التي يحتاجها العمل قبل البدء بالتشكيل.
- ٦- تغطية الشرائح بقطعة قماش رطبة.



٧- يمكن إكساب سطح الشرائح تأثيرات ملمسية تنتج من طبيعة السطح الذي يتم فرد الطينة عليه، أو إضافة ملابس متعددة كي تعطي تأثيرات فنية تحمل قيم جمالية، شكل (١٩). والعمل بتشكيل الطينة بعلما الهدوء والصبر لإجادة العمل.



شكل (١٩) تأثيرات ملمسية ناتجة من طبيعة السطح الذي تفرد عليه الشريحة.

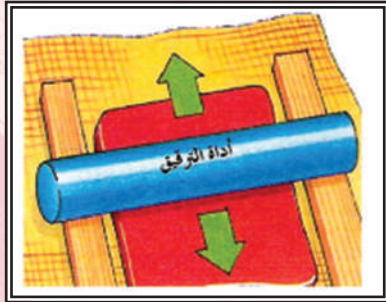

خطوات التشكيل بطريقة الشرائح:

الخطوة الأولى: ترقق عجينة الطينة بواسطة الفرادة، مع مراعاة البدء بالرق من المنتصف باتجاه الأطراف للحصول على

شريحة طينية بثخانة شريحتي الخشب.

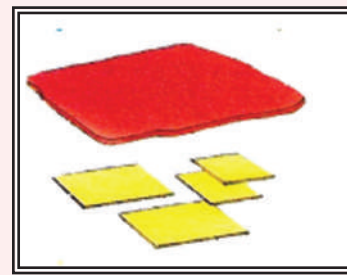
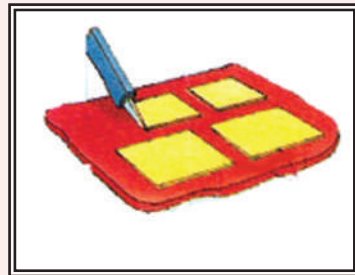

الخطوة الثانية: يقص ورق مقوى حسب الشكل المرغوب تنفيذه، ويوضع على سطح الشريحة، وتقص الشرائح باستخدام أداة حادة ▲، وترك حتى تصل إلى حالة التجلد.

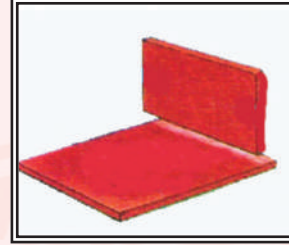
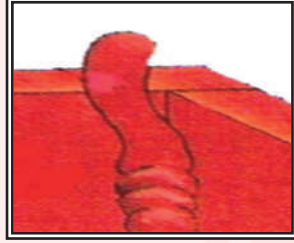

الخطوة الثالثة: تلتصق الشرائح بعضها ببعض بعد خدش الحافات (خطوط الالتقاء)، ثم وضع الطين السائل عند خطوط الالتقاء لتساعد على عملية الالتصاق، كما يمكن استعمال جبال طينية طرية ورفيعة للمساعدة في لصق الجوانب من الداخل، لتلافي انفصالها عن بعضها بعضاً.

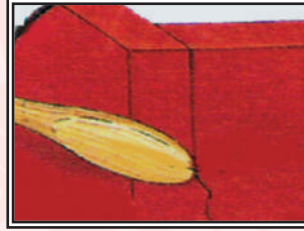

الخطوة الرابعة: تستخدم الدفر الخشبية للضغط على الحافات التي تم لصقها كي تتماسك القطع ببعضها.

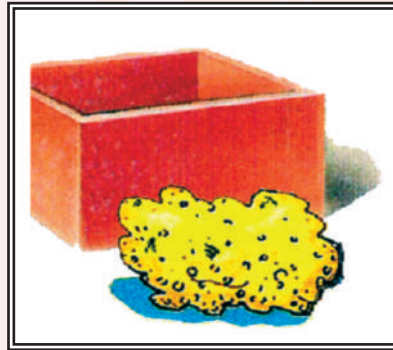

الخطوة الخامسة: يمسح الشكل وينظف بقطعة من الإسفنج الطبيعي المبلل بالماء لإكساب الشكل النعومة المطلوبة.



خطوات تشكيل الشكل الأسطواني :

يمكن تشكيل الشكل الأسطواني بالشريحة باتباع الخطوات الآتية:

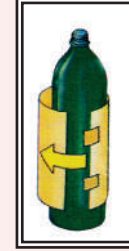
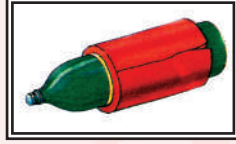

الخطوة الثانية: يدحرج الجسم الأسطواني على

الخطوة الأولى: تلف ورقة على جسم أسطواني

الشريحة لتلف عليه.

وتثبت بورق لاصق.

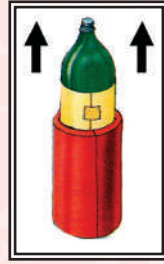

الخطوة الثالثة: يدمج طرفي الشريحة، ثم يرفع الجسم من الداخل لنحصل على شريحة أسطوانية الشكل.

نشاط (١)



تعرفنا فيما سبق على طرق التشكيل اليدوي . لنذكر تلك الطرق ، ثم نعقد مقارنة بين اثنين منها (طريقة التشكيل بالحبال

وطريقة التشكيل بالشرائح) . ونحدد مميزات كل منهما من حيث لدونة الطين ، نمط البناء ، سهولة التشكيل .

المعالجة السطحية:

اهتم الإنسان منذ القدم بتجميل كل ما ينتجه، وقد توصل إلى زخرفة القطع الطينية بأنماط زخرفية بسيطة طورها على مر العصور المتعاقبة، وتنوعت أشكال هذه الزخارف وطرق تنفيذها، وهناك أنماط كثيرة منها ما يأتي:

١- ما يطبق على الأجسام قبل حرقها في أفران خاصة وهي رطبة و لدنة وجافة.

٢- على الأجسام وهي فخارية (بعد الحرق الأول في الأفران).

٣- على الأسطح المزججة (بعد الحرق الثاني في الأفران).

أساليب المعالجة السطحية قبل حرقها في الأفران:

هناك أنماط كثيرة ومتنوعة نختار منها ما يأتي:

١- الزخرفة بالإضافة واللصق:

يستعمل فيها الطينة الطرية نوعاً ما ويتم تشكيله حسب الزخرفة المراد عملها، ثم لصقها في مكانها المعد سابقاً على سطح القطعة حسب التصميم شكل (٢٠).

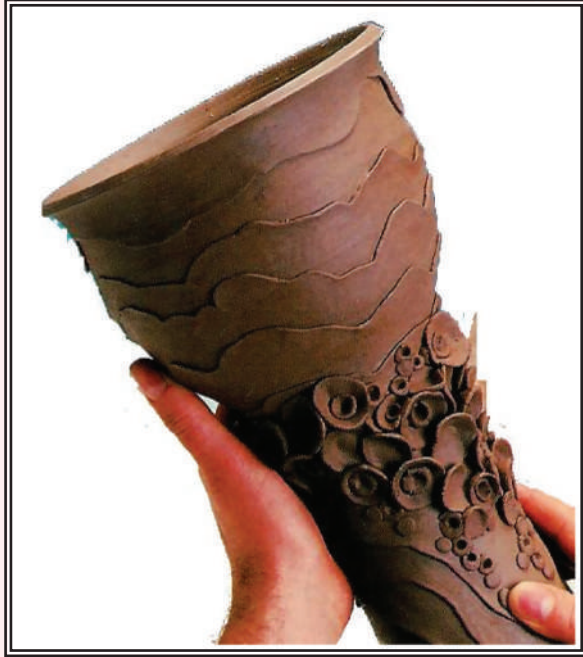

شكل (٢٠)



٢- الزخرفة بالحفر العميق:



وتستعمل أدوات خاصة بأشغال الحزف (دفر خشبية أو معدنية) لحفر الخطوط والمساحات العميقة على سطح المشغولات وهي في حالة لدونة. شكل (٢١).

كما يمكننا تطبيق المعالجات السطحية بالطلاءات الزجاجية على القطع الفخارية.

شكل (٢١) ▲

والطلاء الزجاجي: هو عبارة عن طبقة زجاجية تتكون من عدة مواد توزن بدقة وتخلط بالماء، ثم تطحن جيداً وتصفى وتضاف على الأجسام الفخارية لتكسيبها سطح لامع أملس بفعل الحرارة فتصبح أجسام خزفية. وقد تكون الطلاءات الزجاجية شفافة أو ملونة لامعة أو غير لامعة. شكل (٢٢).

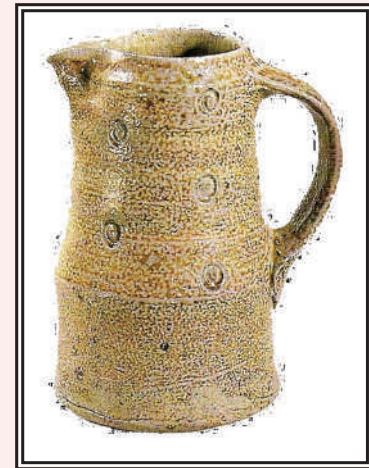
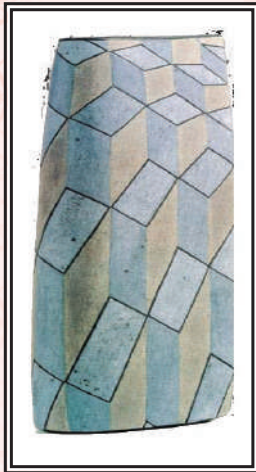

شكل (٢٢)

يتكون الطلاء الزجاجي من مواد رئيسة هي:

- ١- مواد صاهرة.
- ٢- مواد مزججة.
- ٣- مواد رابطة.
- ٤- مواد ملونة إذا كان الطلاء المراد ملوناً.

ويمكننا إضافة بعض الأكاسيد لتلوين الطلاء الزجاجي منها ما يأتي شكل (٢٣):

- ١- أكسيد كوبالت
- ٢- أكسيد نحاس
- ٣- أكسيد حديد
- ٤- أكسيد كروم
- ٥- أكسيد المنجنيز
- أزرق فاتح.
- أخضر فاتح.
- بني فاتح.
- أخضر.
- أسود.

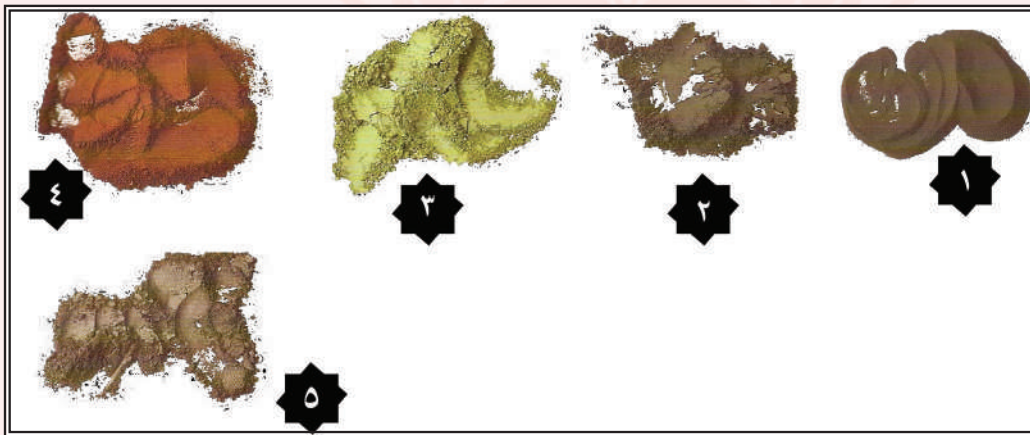

شكل (٢٣)

وهناك طلاءات زجاجية جاهزة تباع في الأسواق يمكن استخدامها في تلوين الأسطح الفخارية.





لتتبع خطوات التنفيذ الآتية لتطبيق الزخرفة بالطلاءات الزجاجية الجاهزة على الأسطح الفخارية:

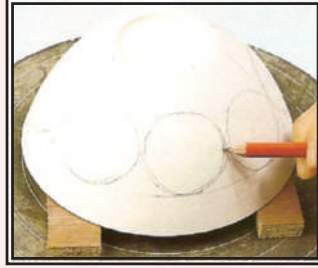

الخطوة الأولى: تجهيز الطلاء الزجاجي .
الخطوة الثانية: نرسم التصميم بقلم الرصاص على السطح الفخاري.



الخطوة الثالثة: نلون التصميم المرسوم بالطلاء الزجاجي من الخارج والداخل.



الخطوة الرابعة: تترك الألوان تجف ، ثم نقوم بحرقها حتى يثبت الطلاء الزجاجي .



نشاط (٣)



يحرص الفنان الخزاف على تقديم أفكار فنية تتسم بالحدائثة والجدة والتناسق والانسجام، تُشعر المشاهد بالمتعة الحسية والجمالية. لتأمل الأعمال الفنية المنفذة بطريقة الشريحة في شكل (٢٤)، وقيمها من حيث الفكرة والمعالجة السطحية. حبذا لو نظرح أفكار مغايرة عند التشكيل بالشرائح؟

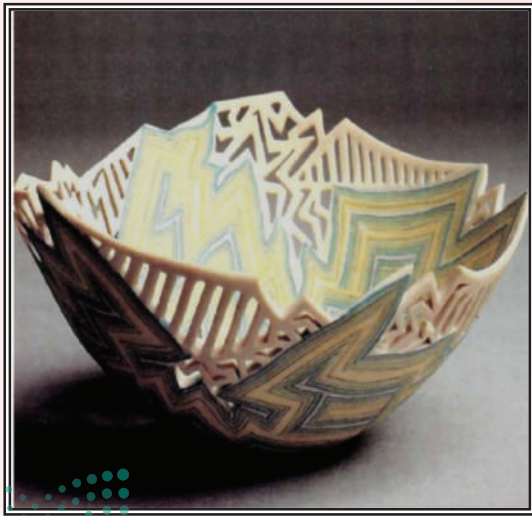
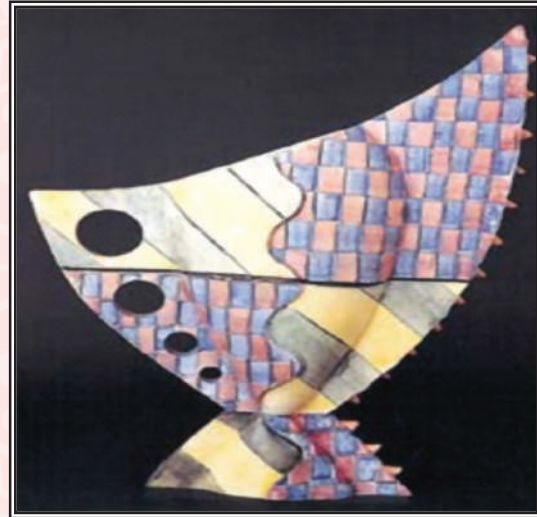

شكل (٢٤)

نشاط (٤)



أقبل الفنانون المسلمون على فن الخزف إقبالاً عظيماً، واستطاعوا أن ينتجوا خزفاً على مستوى عالٍ من حيث القيمة الفنية والجمالية.

وقد شمل إنتاج الخزف جوانب متعددة من الاحتياجات اليومية مثل: الفناجين والأقداح والكؤوس والصحون والسلالين والأكواب والقوارير والأباريق والأزيار والمسارج، والبلاطات الخزفية لكسوة جدران الحاربي.

وتعددت أنواع الخزف الإسلامي في أشكالها وطريقة معالجتها، وأنواع الزخارف بشكل ليس له نظير ومن بعض الأنواع التي شاع إنتاجها في مختلف البلاد الإسلامية هي:

١- الخزف ذو الزخارف البارزة.

٢- الخزف ذو الزخارف المحفورة.

٣- الخزف المحزوز تحت الطلاء.

٤- الخزف ذو البريق المعدني.

• نبحث في الشبكة العنكبوتية عن مساهمات المسلمين في تطور صناعة الفخار والخزف وزخرفته عبر العصور، ونعرضه على المعلم/ة.



تقويم الوحدة

ضع/ي علامة (✓) أمام العبارة الصحيحة، وعلامة (X) أمام العبارة غير الصحيحة فيما يأتي:

- ١ () الخزف المسطح هو أحد أنواع الخزف الإسلامي الذي انتشر في العصر العباسي.
- ٢ () الخزف الإسلامي تركز في سامراء.
- ٣ () تزخر المملكة العربية السعودية بالمباني الأثرية.
- ٤ () من أنماط معالجة السطح في الخزف الزخرفة بالإضافة واللصق.
- ٥ () يحرص الفنان الخزاف على تقديم أفكار فنية تتسم بالحدائثة والجدة والتناسق والانسجام.

يتكون الطلاء الزجاجي من مواد رئيسة هي:

- ١
- ٢
- ٣
- ٤

عدّد/ي أنواع الخزف الإسلامي.

- ١
- ٢
- ٣
- ٤



الوحدة الثانية

مجال الرسم

الموضوعات

الموضوع الأول:

الفنون الإسلاميّة.

الموضوع الثاني:

الرسم من الطبيعة، أو الخيال.

الموضوع الثالث:

رسم الإيقاعات الحركيّة

فهي الألعاب الرياضيّة.





الفنون الإسلامية

الموضوع الأول



تألفت الحضارة الإسلامية منذ القرن السادس وحتى القرن التاسع عشر وشهدت ازدهاراً وتطوراً وصل ذروته وتأثرت به الحضارات الأخرى، وقد ركزت الفنون الإسلامية في هذه الفترة على فن العمارة، وفن المنمنمات، وفن الزخرفة، والخط بالإضافة إلى فنون أخرى من النحت، وتمثلت هذه الفنون في المساجد والقصور والمخطوطات والأواني وبعض اللوحات الفنية، كما أن هناك عدة خصائص للفنون الإسلامية منها أن يكون الجمال مقصوداً وليس عارضاً، وأن يكون ذلك من باب التحسينات وليس من الضروريات وغير ذلك.

الفنون الإسلامية في اللوحات العالمية:

اهتم الفنان العالمي بدراسة الفنون الإسلامية وتأثر بها وعمل لها المعارض والمتاحف، وظهر ذلك واضحاً في بعض اللوحات العالمية، إما باستخدام بعض الرموز من مآذن وقباب وزخرفة وغيره، أو مستوحاة من الحياة السياسية والاجتماعية والبيئية والتاريخ الإسلامي كما ظهرت في هذه اللوحات بعض القيم الفنية الإسلامية، ففي الشكل (٢٥) لوحة للفنان العالمي (المستشرق) لودفيج دوتش نشاهد تأثيره الواضح وتسجيله للحياة اليومية لمنطقة من شرقنا الإسلامي واستخدامه للزخرفة الإسلامية في اللوحة، كما نشاهد الفنان البريطاني دافيد روبرتس الذي اهتم بالحياة الدينية ورسم لوحة لقبلة الصخرة، الشكل (٢٦).



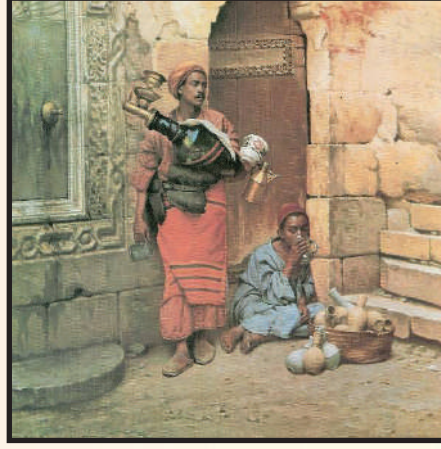

الشكل (٢٥) : لوحة (بائع العرقسوس) للفنان لودفيج دوتش .

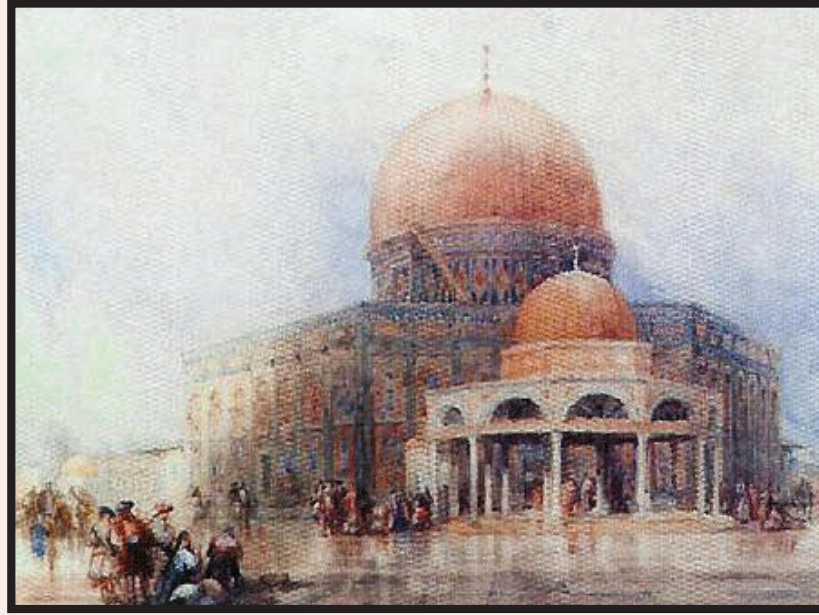

الشكل (٢٦) : لوحة لقبة الصخرة للفنان البريطاني دافيد روبرتس .



مشاط (١)



- ١- اذكر بعض العناصر التي تميزت بها الفنون الإسلامية؟
- ٢- هل تأثر الفنان العالمي بالفنون الإسلامية؟ وإلى أي حد؟
- ٣- اذكر بعض خصائص الفنون الإسلامية؟

تأثر الفنان المسلم بالفنون الإسلامية:

تأثر الفنان بالفنون الإسلامية وعبر بها عن مشاعره وأفكاره، وحلّق بخياله في تصوير تلك المشاعر والأفكار، كما طور من استخدام رموزها وعناصرها من خط وزخرفة ومعدنة وقبة وغير ذلك من العناصر، وما زال استخدام هذه الرموز والعناصر سمة من سمات الفنان المسلم فنجد الفنان الجزائري محمد راسم قام برسم المنمنمات في القرن العشرين، الشكل (٢٧).

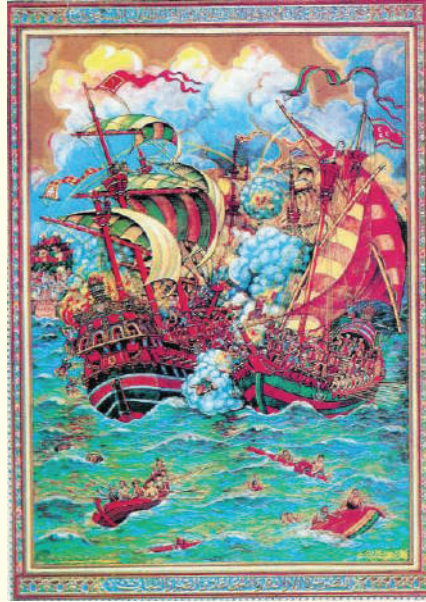

الشكل (٢٧): منمنمة حديثة للفنان الجزائري محمد راسم.





الشكل (٢٨): منمنمة للفنان الواسطي من مقامات الحريري.

اذكر العناصر التي استخدمها الفنان في المنمنمة السابقة؟

الفنون الإسلامية في المملكة العربية السعودية:

منذ ظهور الحركة التشكيلية الفنية بالمملكة العربية السعودية والفن الإسلامي سمة من سمات الفنان السعودي وذلك لعدة أسباب من أهمها أن الحكم فيها إسلامي منهجاً وتطبيقاً، كما أن لوجود الحرمين الشريفين تأثير واضح على الفنان وأفكاره وتخيالاته إضافة إلى أن اعتزاز الفنان السعودي بتراثه الإسلامي يفرض نفسه في أغلب لوحات الفنان السعودي ونجده في مختلف المواضيع يستخدم رمزاً من رموز الفنون الإسلامية أو عنصراً من عناصرها بالإضافة إلى التعبير الروحي عن دينه الإسلامي. ولعظمة البيت الحرام في نفس الفنان المسلم والمناسك الدينية من حج وعمرة نجده دائم التعبير عن هذا الموضوع.



لوحة للفنان أرشد كمال، الشكل (٢٩) يصور فيها الطواف في الحج مستخدماً الحرف العربي كرمز من رموز الفنون الإسلامية في تصوير الحجيج بحرف الألف أبيض وأسود وحروف التلبية بأعلى الكعبة.

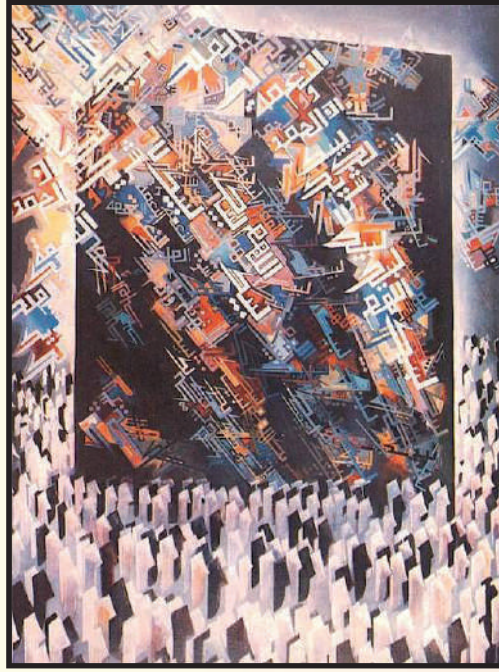

الشكل (٢٩): لوحة للفنان أرشد كمال .

الحرف العربي والفنون الإسلامية:

استخدم الحرف العربي كرمز من رموز الفنون الإسلامية في المنمنمات والمنحوتات وغير ذلك من أعمال الفنان المسلم وفي أوائل الخمسينات في القرن العشرين انطلق ما يسمى باللوحة الحروفية وهي اللوحات التي تجمع بين جماليات الخط العربي وقيم التشكيل الحديث، وقد اختلفت الأقطار العربية والإسلامية في أنواع الخطوط المستخدمة في هذه اللوحات .



وفي المملكة العربية السعودية أصبح فن الحروفيات أو اللوحة الحروفية أسلوب من أساليب بعض الفنانين. كما في الشكل (٣٠) لوحة للفنان محمد رضا وارس، والشكل (٣١) لوحة للفنان يوسف إبراهيم، والشكل (٣٢) لوحة للفنان إبراهيم العرافي .



الشكل (٣١): لوحة للفنان يوسف إبراهيم .

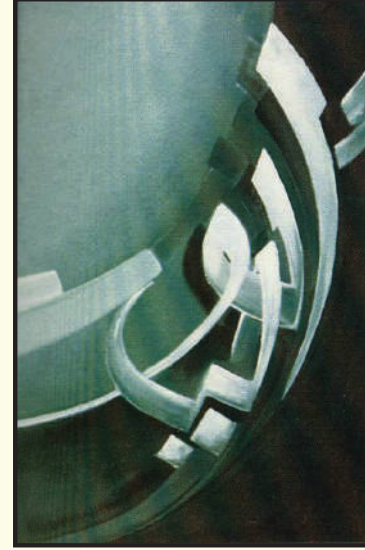

الشكل (٣٠): لوحة للفنان محمد رضا وارس .



الشكل (٣٢): لوحة للفنان إبراهيم العرافي .



الألوان المائية:

تُصنع جميع الألوان من الأصباغ وتمزج معها مواد أخرى وهذه المواد هي التي تحدد نوعية اللون كما أنها تزيد من سماكته، والألوان المائية يتم فيها مزج الأصباغ مع الصمغ ويختلف نوع هذه الألوان باختلاف كمية الصمغ فيها فالألوان المائية العادية نسبة الصمغ فيها أقل من ألوان الجواش التي هي أقل من ألوان الأكريلك. و تمزج ألوان الجواش بالصمغ الأبيض فتصبح معتمة وغير شفافة وهذا هو الفرق بينها وبين الألوان المائية العادية وهذه الألوان تجف سريعاً ويمكن إخفاء الأخطاء فيها بزيادة طبقات اللون مع ملاحظة أن هذه الزيادة في تكثيف اللون تؤدي إلى تقشير وتشقق اللون في اللوحة مع مرور الوقت.

الخامات والأدوات:

- ١- اللون: ويتوفر بعدة أنواع منها الأنابيب المعدنية والبلاستيك والمساحيق الملونة.
- ٢- فرش الرسم: تكون مدببة وناعمة وبمقاسات مختلفة.
- ٣- بالته: وتسمى صحن الألوان وتستخدم لمزج الألوان ولها عدة أنواع.
- ٤- حامل اللوحة: ويسمى المسند ويستخدم لوضع اللوحة عليه لسهولة الرسم وله وضع معين في الرسم بألوان الجواش، الشكل (٣٣).
- ٥- الورق: هناك عدة أنواع من الورق تختلف في أشكالها وسماكتها ويستحسن استخدام ورق البرستول الناعم السميك.

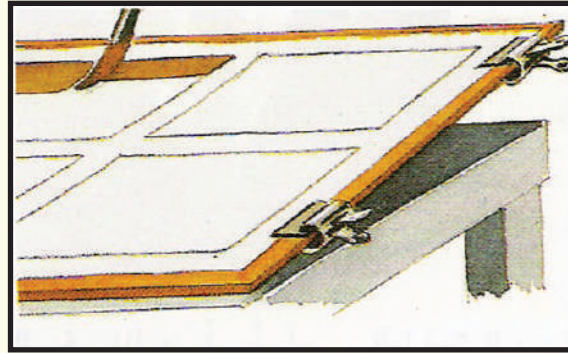

الشكل (٣٣): حامل اللوحة (المسند).

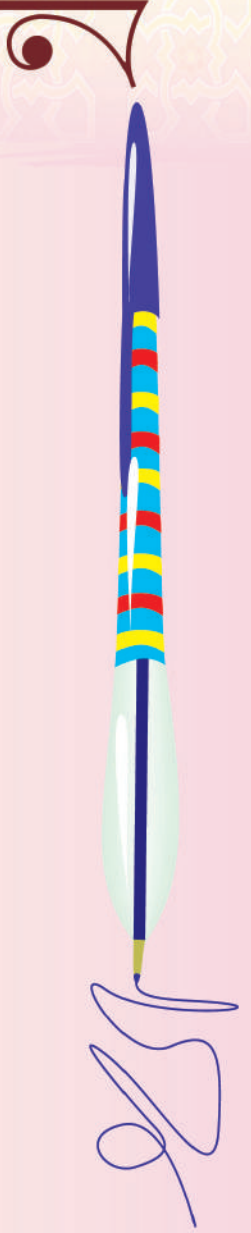



الشكل (٣٤) : بعض أدوات الرسم بألوان الجواش .

خطوات الرسم والتلوين :

تختلف خطوات الرسم والتلوين باختلاف الموضوع ، ومن الخطوات التي يتفق عليها أغلب الفنانين الآتي :

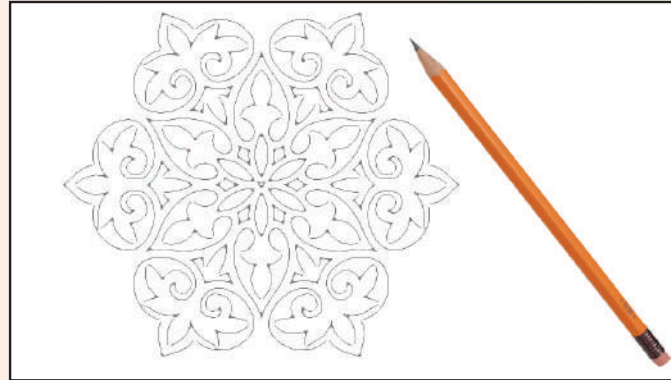

خطوة (١) : رسم الموضوع بقلم الرصاص .

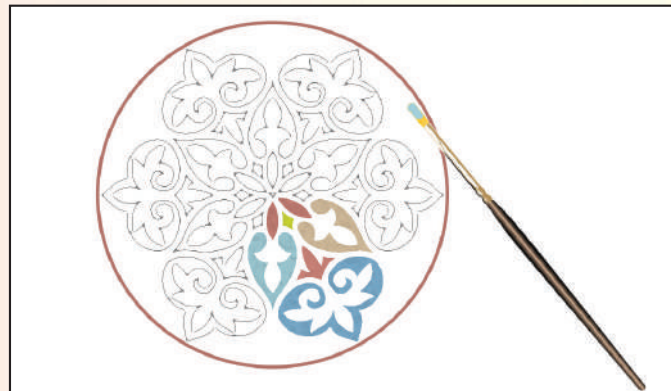

خطوة (٢) : تلوين عناصر الموضوع مع التأكيد على بعض التفاصيل في العمل .





خطوة (٣): تلوين الخلفية مع التأكيد على بعض عناصر الخلفية.



خطوة (٤): العمل في صورته النهائية.

نشاط (٣)

ارسم لوحة تشكيلية باستخدام الحرف العربي كأحد رموز الفن الإسلامي بالألوان المناسبة.





الرسم من الطبيعة، أو الخيال

الموضوع الثاني



الرسم من أقدم الفنون التي مارسها الإنسان منذ آلاف السنين وهي هواية لازمتها وتطورت بتطوره.

الغاية من دراسة الرسم:

تنمية الملاحظة والتفكير والابتكار والخيال، وتعويد المرء على تذوق الجمال والشعور به والتعبير عن أفكاره وخواتمه وعمما يحيط به من جمال الطبيعة وبهجتها تعبيراً ملموساً. وهناك أساليب كثيرة لفن الرسم أهمها: الرسم من الطبيعة، والرسم من البيئة والرسم من الخيال.

أولاً: الرسم من الطبيعة:

وينقسم الرسم من الطبيعة إلى قسمين: (الطبيعة الحية، والطبيعة الصامتة).

أ- الرسم من الطبيعة الحية:

هو رسم الجمال المجسد في الطبيعة التي خلقها الله تعالى كالغابات والصحارى والجبال والوديان والأنهار، والمظاهر البيئية المختلفة بما فيها من عناصر مختلفة كالأشجار والحيوانات والطيور والكائنات البحرية والصخور والشعَب المرجانية، وغيرها.



وكثير من الفنانين استلهموا أعمالهم الفنية من الطبيعة وعناصرها المختلفة كالفنان السعودي سعود القحطاني الذي ركز على المنظور الخطي البسيط، والاتزان في عناصر اللوحة والانسجام اللوني، الشكل (٣٥).

الشكل (٣٥): لوحة من الطبيعة للفنان سعود القحطاني.



ومنهم من ركز على إظهار التفاصيل الدقيقة في العناصر الطبيعية مستخدمًا العناصر الشكلية من خط ولون وملمس وضوء وظل كالفنانة هدى جودة العمر، الشكل (٣٦) والفنان عبدالحكيم بامهير، الشكل (٣٧).



الشكل (٣٧): لوحة أعماق
للفنان عبدالحكيم بامهير.



الشكل (٣٦): لوحة روائع البحر الأحمر
للفنانة هدى العمر.

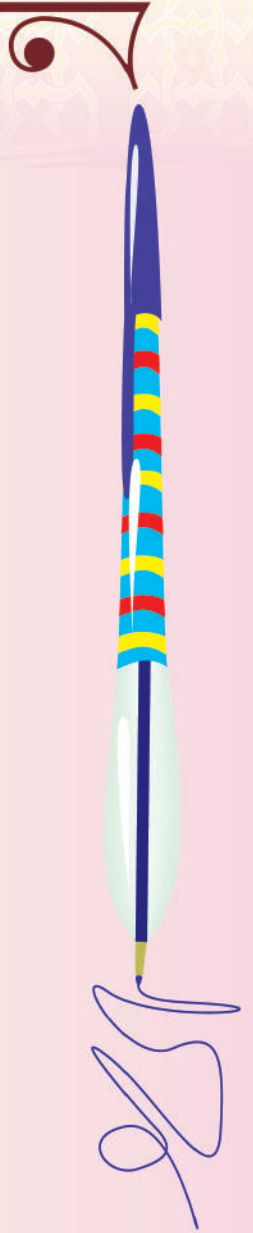

خط (١)



لكي نرسم لوحة فنية متكاملة نتابع الخطوات التالية، مع مراعاة المنظور والاتزان والانسجام في عناصر اللوحة:

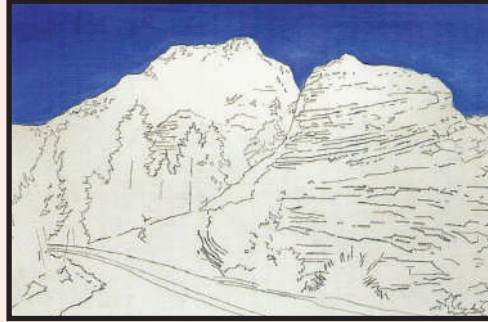

الخطوة الثانية: نلون خلفية المنظر بألوان مناسبة في (الصباح، المساء، أو الليل)



الخطوة الأولى: نرسم المنظر بقلم الرصاص، مع مراعاة المنظور والاتزان في عناصر اللوحة.

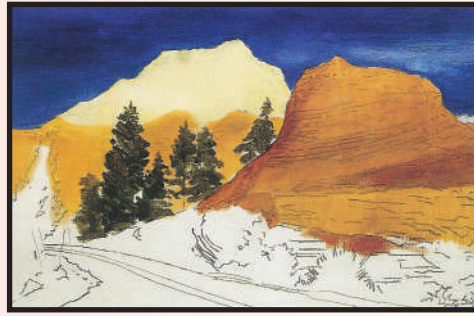

الخطوة الرابعة: نلون أعلى الشجيرات البعيدة بلون أخضر فاتح ومن أسفل الشجيرات بلون أخضر قاتم.

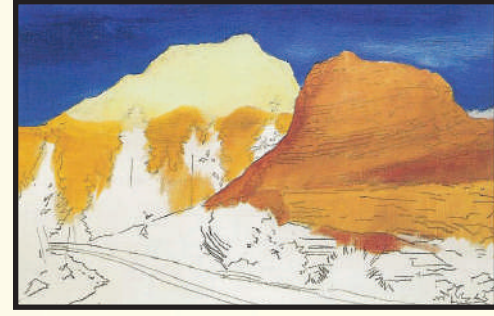

الخطوة الثالثة: نلون الأماكن العالية بلون فاتح والسفلية بلون غامق حسب العناصر.



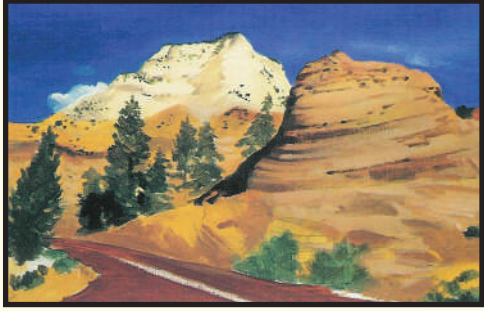

الخطوة السادسة: بواسطة فرشاة صغيرة نوضح التفاصيل الدقيقة للجبال والشجيرات كما نحدد اتجاه الضوء والظل.

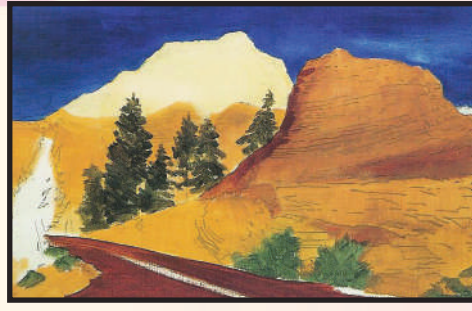

الخطوة الخامسة: نلون الشجيرات القريبة أسفل الجبل بلون أخضر فاتح ونلون الطريق بلون بني قاتم.

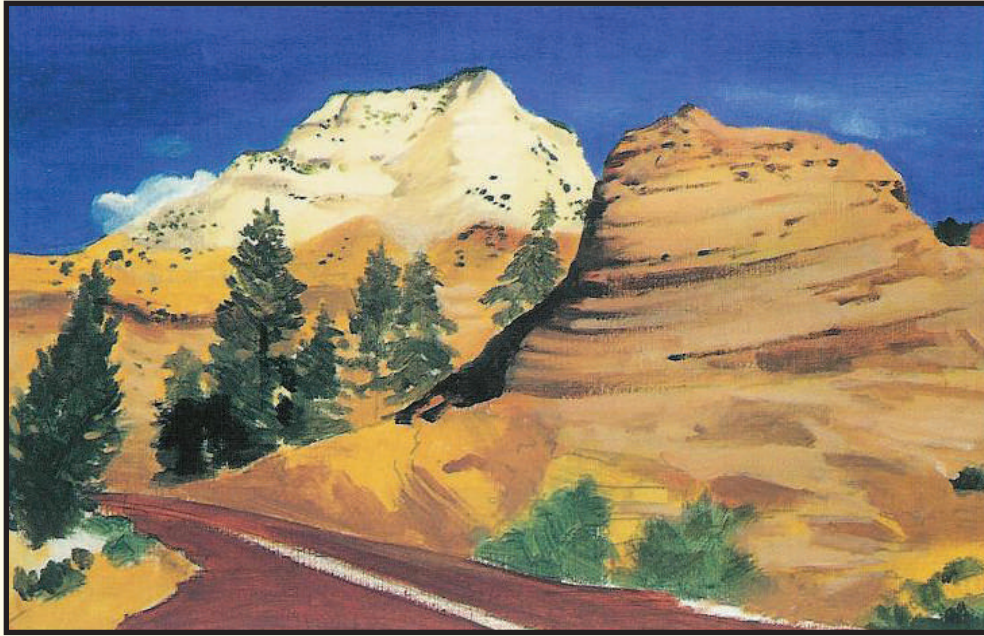

الشكل (٣٨): الشكل النهائي للوحة.

● نتأمل الطبيعة في كل فصل من فصول السنة، ثم نرسم منظرًا مستوحى من الطبيعة مستخدمين ألوان الغواش.



ب- الرسم من الطبيعة الصامتة :

الطبيعة الصامتة هي الأشياء الجامدة التي لا حياة فيها كالقواكه، والأواني والزجاجات، والأكواب، والمكعبات، وغيرها، وعند تكوين مجموعة من الطبيعة الصامتة لا بد أن نراعي القواعد الآتية:

- ١- انسجام العناصر مع بعضها البعض، وترابطها.
- ٢- مراعاة نسب العناصر واختلاف أحجامها، وأشكالها، وملامسها.
- ٣- الانسجام اللوني بين العناصر المختارة.
- ٤- عرض العناصر في مكان مناسب بحيث يراها الجميع من مختلف زوايا الحجره بوضوح مع مراعاة اتجاه الضوء.

وهناك الكثير من الفنانين التشكيليين رسموا الطبيعة الصامتة المستلهمة من الفن الشعبي كالفنان السعودي سعد العبيد الذي ركز على تنظيم العناصر مع بعضها البعض مما ساعده على إظهار الظلال الناتجة من أثر الضوء على التكوين، الشكل (٣٩).



الشكل (٣٩): لوحة من الفن الشعبي للفنان سعد العبيد.



ومنهم الفنان السعودي منير الحججي الذي ركز على انسجام العناصر المكونة من المكعبات والأواني الخزفية، كما ركز على الانسجام اللوني بين العناصر، الشكل (٤٠) .

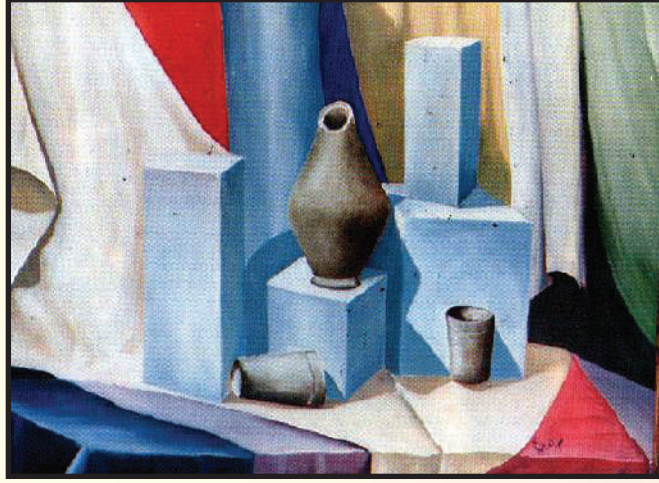

الشكل (٤٠) : لوحة للفنان منير الحججي .

نشاط (٢)

الشكل (٤١) : لوحة للفنان السعودي إحسان برهان تتأملها جيداً، ثم نعدد القواعد التي اتبعها الفنان في رسم الطبيعة الصامتة .



الشكل (٤١) : لوحة للفنان إحسان برهان .



ثانيًا: الرسم من البيئة:

وتشمل البيئة كل ما يراه ويسمعه الفنان لأنه جزء منها، والبيئات من حولنا كثيرة لها مميزات ومواصفات تتقارب وتختلف عن بعضها، ولكل بيئة حياة يومية تختلف عن الأخرى يمكن استغلالها كعناصر لموضوعات تعبيرية مختلفة على سبيل المثال: المزارع، الطرقات والجسور، المباني، الأبراج، المساجد، المواني، المراكب الشراعية والسفن، الأسواق ... وغيرها.

وكثير من الفنانين عبّروا عن البيئة المحلية والحياة اليومية في أعمالهم الفنية كالفنان السعودي الأمير خالد الفيصل، الشكل (٤٢).

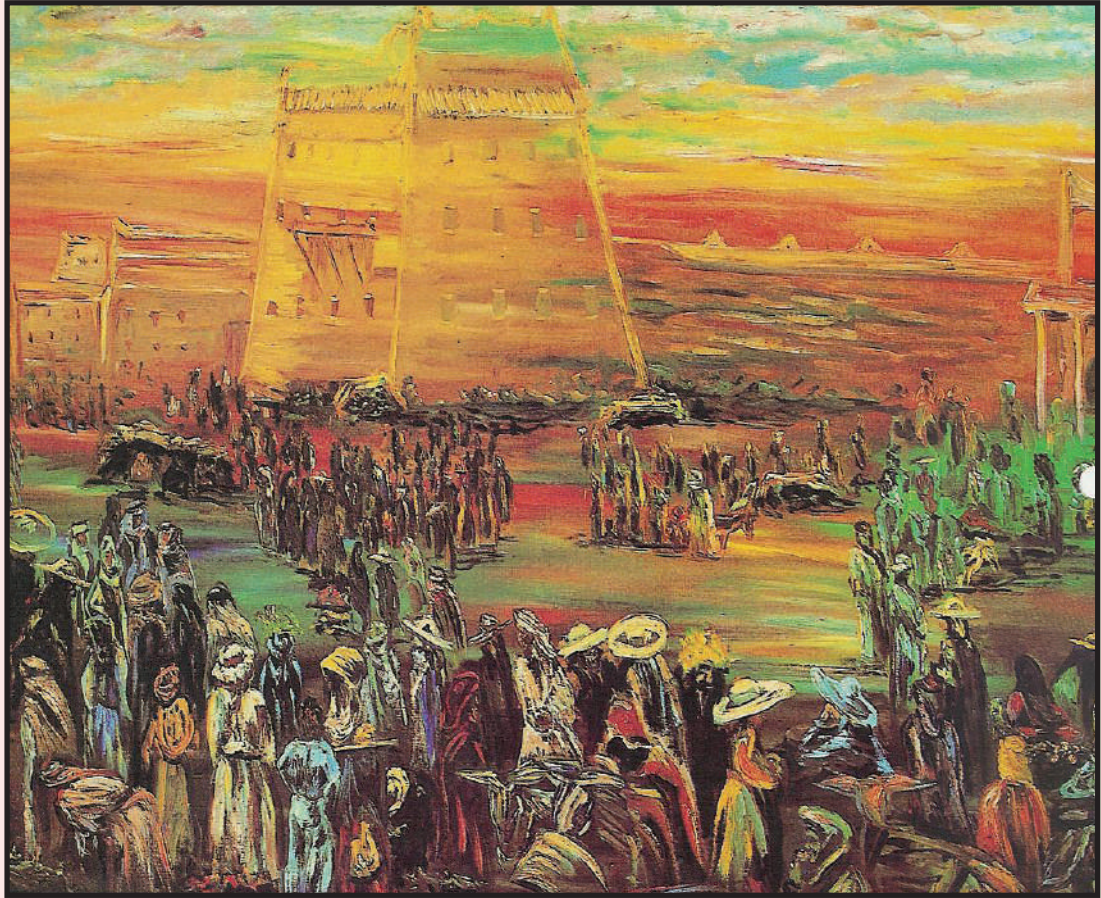

الشكل (٤٢): لوحة سوق أبها القديم للفنان الأمير خالد الفيصل.



والفنان السعودي ضياء عزيز الذي ركز على الحياة اليومية الشعبية، الشكل (٤٣).



الشكل (٤٣): لوحة يوم الغسيل للفنان ضياء عزيز.

وكذلك الفنانة السعودية صفية بن زقر التي ركزت على إظهار النسبة والتناسب في المنزل والرواشين الموجودة فيه، الشكل (٤٤).

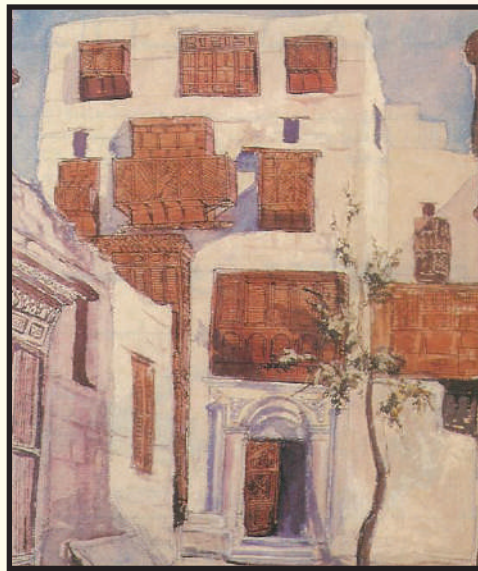

الشكل (٤٤): لوحة المنزل والرواشين للفنانة صفية بن زقر.





نتأمل البيئة التي نعيش فيها، ونختار موضوعاً ونرسمه، ونلونه بألوان الجواش.

ثالثاً: الرسم من الخيال:

تقوم على إنشاء علاقات جديدة من الخبرات السابقة وتنظيمها في صور وأشكال جديدة، فنحن نشاهد أشياء واقعية في ترتيب غير واقعي، فقد نشاهد صياداً وزورقاً وبحراً لكن ترتيبهم غير واقعي، الشكل (٤٥).



الشكل (٤٥): لوحة حلم صياد للفنان الكويتي علي توفيق.



وهناك كثير من الفنانين عبروا من الخيال كالفنان السعودي خليل حسن، الشكل (٤٦).



الشكل (٤٦): لوحة البحر للفنان السعودي خليل حسن.

ومنهم الفنان الإنجليزي فليب بوشارد الذي تأمل الطبيعة والبيئة السعودية بجميع مظاهرها؛ فعبر من خياله بلوحات فنية مذهشة، الشكل (٤٧).

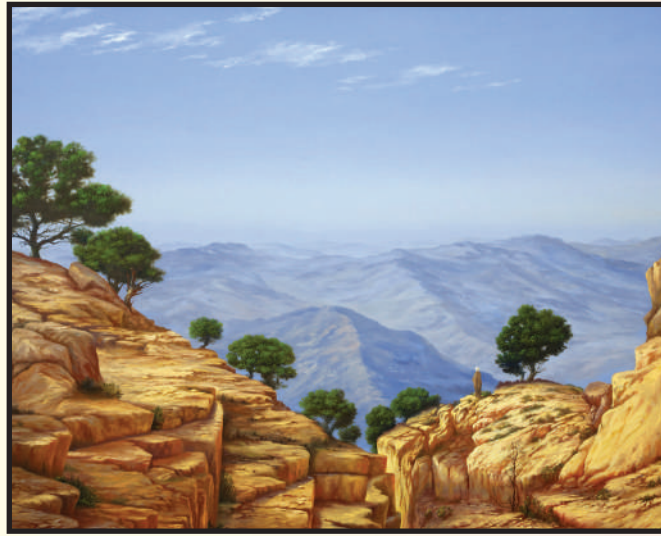

الشكل (٤٧): لوحة جبال السودا للفنان الإنجليزي فيليب بوشارد.



نشاط (٤)



الشكل (٤٨) : لوحة للفنان البلجيكي رينيه ماجريت ، نصف اللوحة ونذكر العناصر الغير مألوفة والتي عبر الفنان فيها عن الخيال .



الشكل (٤٨) : لوحة رحالة للفنان البلجيكي رينيه ماجريت .





استلهم الفنانون التشكيليون من البيئة السعودية لوحاتهم الفنية كالفنان عبده ياسين الذي رسم قافلة من الجمال تسير وسط الصحراء، وعاصفة رملية تحيط بها من كل جانب في أجواء ترابية، الشكل (٤٩). والفنان فليب بوشارد الذي رسم الصحراء الواسعة بكثبانها الرملية، الشكل (٥٠).

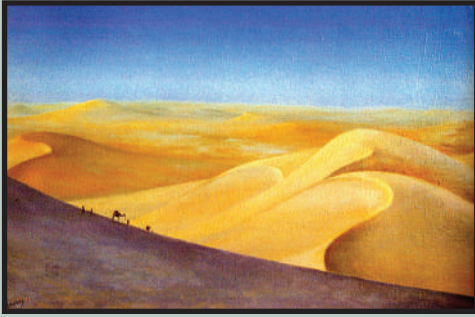

الشكل (٥٠): لوحة للفنان فليب بوشارد.



الشكل (٤٩): لوحة للفنان عبده ياسين.

ومنهم من استخدم أفكاره وتجاربه وخياله في التعبير عن الصحراء كالفنان محمد السليم، الشكل (٥١).



الشكل (٥١): لوحة للفنان محمد السليم.

نلاحظ كيف تناول الفنانون موضوع الصحراء في اللوحات السابقة. هل نستطيع أن نرسم الصحراء بطريقة مختلفة؟





رسم الإيقاعات الحركية في الألعاب الرياضية

الموضوع الثالث



كل ما في الكون مغمور بالحركة، ظاهرة أو باطنة، مرئية أو لا مرئية محسوسة أو معقولة، وهذه الحركة هي مصدر المتعة الجمالية ولها دلالتها ووظيفتها في نسق الحياة وقد ورد في القرآن الكريم آيات كثيرة تدل على الحركة قال تعالى: ﴿لَا الشَّمْسُ يَنْبَغِي لَهَا أَنْ تُدْرِكَ الْقَمَرَ وَلَا اللَّيْلُ سَابِقُ النَّهَارِ وَكُلٌّ فِي فَلَكٍ يَسْبَحُونَ﴾ (١).

ومنذ أن خلق الله الإنسان على هذه الأرض أدرك حركة الكون من حوله فرسم على جدران الكهوف حركته وحركة الحيوانات التي يراها، الشكل (٥٢).



الشكل (٥٢): رسومات حركية في بعض الكهوف.

والفنان المصري القديم سجل الأحداث اليومية المختلفة في إيقاعات حركية رائعة، الشكل (٥٣).



الشكل (٥٣): رسومات للفنان المصري القديم.

(١) سورة يس آية: ٤٠.

وقد اكتشفت في المملكة العربية السعودية رسوم محفورة على الصخور تدل على حركة الإنسان والحيوان، الشكل (٥٤) .



الشكل (٥٤) : رسومات محفورة على الصخور في المملكة العربية السعودية .

معلومة إثرائية

وضعت المملكة العربية السعودية التراث الوطني كأحد أهم العناصر الأساسية المستهدفة بالعناية في ظل استراتيجيتها التنموية المتمثلة في رؤية ٢٠٣٠ ، بوصفها رافداً من روافد الاقتصاد الوطني نظير ما تتمتع به المملكة من ثروات تاريخية عريقة تعد امتداداً لتاريخ الأمم والحضارات التي تعاقبت على أرضها منذ آلاف السنين وذكرت معظمها في القرآن الكريم . وقد أثمرت العناية بتراثنا الحضاري من قبل حكومتنا الرشيدة عن إحياء مواقع التراث الوطني والعربي والإسلامي والقديم وتسجيل مواقع عدة ضمن قائمة التراث العالمي ، وتمكين الجميع من الوصول إليها على اعتبار أنها من الشواهد الحية على إرثنا العريق .



وقد أدرك الفنان القيم الفنية والجمالية للحركة في البيئة من حوله فأظهرها في أعماله الفنية، الشكل (٥٥) .

الشكل (٥٥) : لوحة رقصة شعبية للفنان عبدالحليم رضوي .



وكثيرًا ما نرى الأطفال يرسمون ويعبرون فالطفل يرسم ويعبر عما يعرفه لا ما يراه من صور مختلفة لجسم الإنسان وحركته، الشكل (٥٦).



الشكل (٥٦): صور مختلفة لجسم الإنسان وحركته.

وبما أن رسم الأشخاص بحركاتهم المختلفة من الأشياء المحببة للكبار والصغار فسوف نتعلم رسم الحركة من خلال الطرق الآتية:

١- الرسم بواسطة خطوط الحركة:

نرسم الرأس على أنها بيضة صغيرة ونرسم الجسم والأطراف على أنها خطوط بسيطة، وكل ما يجب مراعاته في هذه الرسوم هي النسب والتناسب، والتوازن، الشكل (٥٧).



الشكل (٥٧): رسم الجسم بخطوط بسيطة.



٢- الرسم من الشخصية مباشرة:

نختار أحد الأشخاص من المنزل أو المدرسة كنموذج للوقوف أمامنا ونرسم تفاصيل الحركة التي نرغب برسمها، الشكل (٥٨: أ، ب)، وكل ما يجب مراعاته في هذه الطريقة ما يأتي:

- ١- تحديد الشكل العام بخطوط الحركة.
- ٢- بيان موضع ونسب الأجزاء المختلفة كالأرجل والأيدي... وغيرها.
- ٣- مقارنة هذه النسب بما هو خلفها من أرضية وحائط...



الشكل (٥٨-ب):
تحديد الشكل العام
بخطوط الحركة.



الشكل (٥٨-أ):
صورة شخصية.

٣- الرسم من المرأة:

نتابع هذه الطريقة في المنزل نقف أمام امرأة كبيرة ونقوم بعمل حركات مختلفة، نتعلم من خلالها كيف يحافظ الجسم على توازنه أثناء تغير الحركة، ومن ثم نرسم الحركات التي قمنا بها أمام المرأة وهذه الطريقة تقوي الذاكرة لدى الطالب، الشكل (٥٩).



الشكل (٥٩): الرسم من المرأة.



٤ - الرسم من الدمية المتحركة :

تباع هذه الدمية في محلات أدوات الرسم، وهي مصنوعة من الخشب أو البلاستيك تتحرك أطرافها حسب الطلب، الشكل (٦٠)، ونستطيع أن نحركها حتى نحصل على هيئة الحركة المطلوبة.

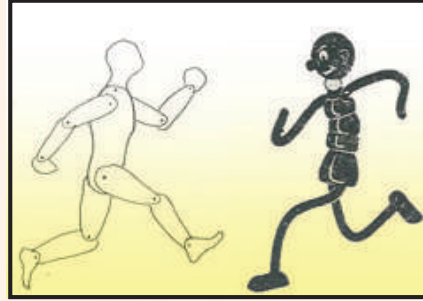

الشكل (٦٠) : الدمية المتحركة.



نشاط (١)

- الشكل (٦١) : يمثل بعض الألعاب الرياضية الفردية، والشكل (٦٢) ،
يمثل بعض الألعاب الرياضية الجماعية .
- نتأمل الحركات في الألعاب الرياضية الفردية والجماعية جيداً، ثم نصفها ونرسمها بواسطة خطوط الحركة .
 - نعدد بعض الألعاب الرياضية الفردية والجماعية .

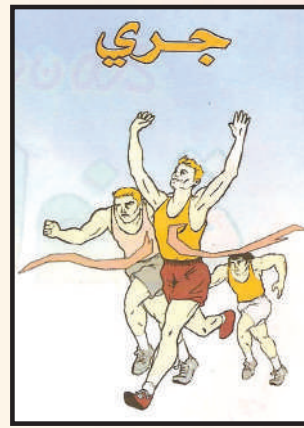
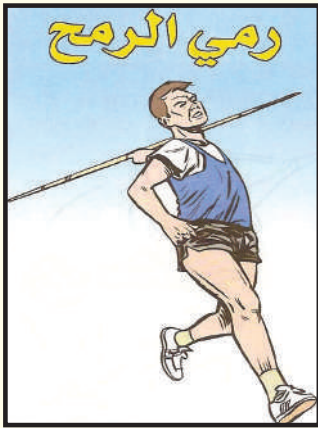

الشكل (٦١) : بعض ألعاب الرياضة الفردية .

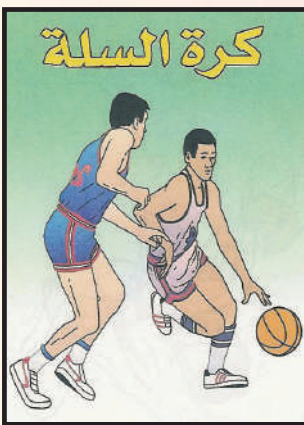
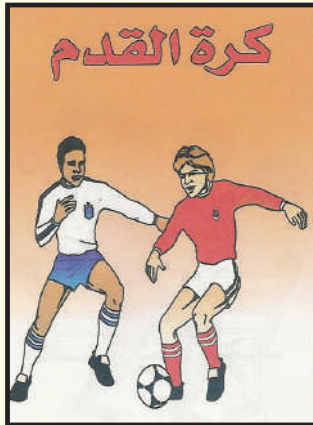

الشكل (٦٢) : بعض ألعاب الرياضة الجماعية .

تهتم وزارة التعليم بالأنشطة المختلفة التي يمارسها الطلاب في المدرسة وخارجها في ضوء قيمنا الإسلامية التي نفتخر بها، وأهدافنا التربوية التي تنمي لدى الطلاب احترام الآخرين، وضبط النفس واحترام التعليمات والأنظمة الأمنية من خلال المواقف المتنوعة للنشاط الرياضي. ومن هذه الأنشطة:

١- الأنشطة التي يمارسها الطلاب داخل المدرسة مثل: الجري، السباحة، كرة القدم كرة السلة، الكاراتيه ...

٢- الأنشطة التي يمارسها الطلاب خارج المدرسة وتنقسم إلى قسمين:

● النشاط الرياضي المنظم في الأندية التابعة لوزارة الرياضة مثل: سباق الهجن والفروسية، كرة القدم والسلة والطائرة، الرماية، سباق السيارات والدراجات، رمي الرمح، والوثب العالي، رفع الأثقال، الجمباز ... وغيرها.

واهتم بعض الفنانين برسم بعض الألعاب الرياضية كالفنان البحريني عبدالله المحرق، في الشكل (٦٣)، وأيضاً رسمت الفنانة السعودية رنا محمد سباق الخيل، كما في الشكل (٦٤).



الشكل (٦٤): لوحة سباق الخيل للفنانة رنا محمد.



الشكل (٦٣): لوحة سباق الهجن للفنان عبدالله المحرق.



• النشاط الرياضي الشعبي في الحارة مثل: الجري، كرة القدم، لعبة (البراجون)، سباق عجلة الدراجة، الصيد في البر.
ورسم بعض الفنانين بعض الألعاب الرياضية الشعبية في الحارة كالفنان السعودي ضياء عزيز الذي ركز على إظهار المنظور الخطي البسيط في خلفية اللوحة وأكد على النسبة والتناسب في عناصر اللوحة، الشكل (٦٥).
والفنانة البحرينية خلود محمد التي أظهرت حركة الطفل وهو يدفع عجلة الدراجة، الشكل (٦٦).

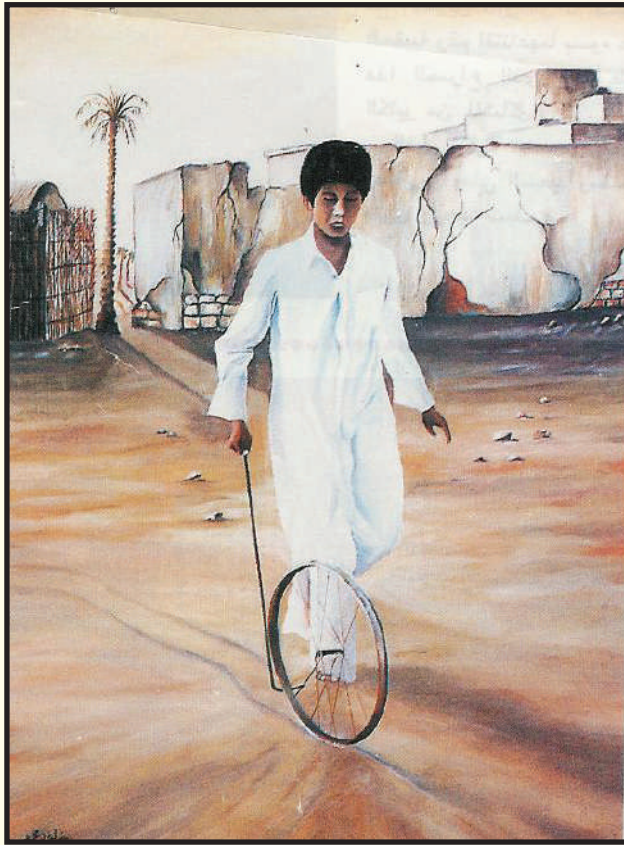

الشكل (٦٦): لوحة سباق عجلة الدراجة للفنانة خلود محمد.

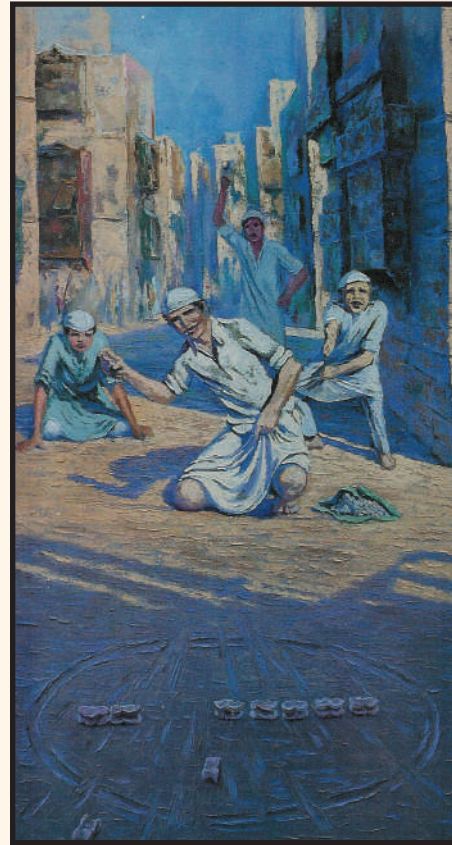

الشكل (٦٥): لوحة لعبة الكبوش للفنان ضياء عزيز.



مشاط (٢)

نلاحظ الحركة الرياضية المرسومة أمامنا في الشكل (أ) ونحاول رسم الحركة الرياضية الناقصة في الشكل (ب)، باستخدام طريقة الدمية المتحركة.

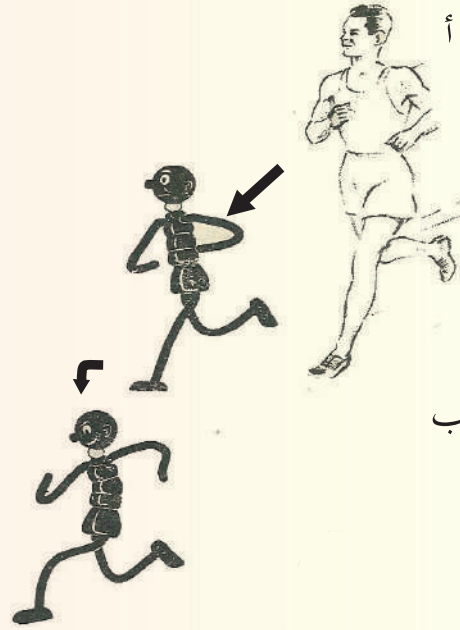

معلومة إثرائية

- تحقق الرياضة عدة فوائد من أهمها:
- تحسين اللياقة العضلية والجهاز التنفسي.
 - تحسين الصحة العقلية والمزاج.
 - تحسين صحة العظام والصحة الوظيفية.
 - توازن الجسم والحفاظ على وزن صحي.
 - الحد من مخاطر الإصابة بارتفاع ضغط الدم وأمراض القلب والسكتة الدماغية وداء السكري ومختلف أنواع السرطانات.
 - الحد من مخاطر السقوط والإصابة بالكسور.

تقويم الوحدة

ضع / ي علامة (✓) أمام العبارة الصحيحة، وعلامة (X) أمام العبارة غير الصحيحة فيما يأتي:

- ١ () ركز الفن الإسلامي على فن العمارة والمنمنمات والزخرفة والخط.
- ٢ () استخدم الفنان المسلم الحرف العربي كرمز من رموز الفنون الإسلامية.
- ٣ () الطبيعة الصامتة هي الأشياء الجامدة التي فيها حياة.
- ٤ () رسم الفنانون بعض الألعاب الرياضية الشعبية للتركيز على الحركة.
- ٥ () الرسم من المرأة يقوي الذاكرة والدقة لدى الرسام.



الوحدة الثالثة

مجال الزخرفة

الموضوعات

الموضوع الأول:

تحويل الوحدة الزخرفية النباتية.

الموضوع الثاني:

تكوينات جمالية مبتكرة من
الوحدات الزخرفية النباتية.





تحويل الوحدة الزخرفية النباتية

الموضوع الأول



الفن الإسلامي هو فن زخرفي ويظهر تأثيره واضحاً في الفنون الغربية من خلال الزخارف بأنواعها المتعددة، ويعتمد على استخدام الأشكال والعناصر في الطبيعة لتزيين سطح ما، خاصة الموضوعات التي تظهر فيها العناصر الخاصة بالأزهار والنباتات، وقد أخذ الفنان المسلم في تحويلها ولم يخرج في ذلك عن المبادئ والأسس التي تقوم عليها الزخرفة الإسلامية وهي التوازن والتماثل والتقابل.

إنها زخارف اتسمت فيها العناصر الزخرفية النباتية بصفات ومميزات من خلال استخدام زخارف من تفرّيعات وعناقيد العنب وكيزان الصنوبر والمرابح النخلية قريبة من الطبيعة، ثم تبعد عن أصولها إلى أن تصبح زخارف قطوعها خطية لا صلة بينها وبين الطبيعة نلاحظها في المساجد والمباني والملابس والأدوات المستخدمة في الحياة اليومية.

قال تعالى: ﴿ وَهُوَ الَّذِي أَنْزَلَ مِنَ السَّمَاءِ مَاءً فَأَخْرَجْنَا بِهِ نَبَاتَ كُلِّ شَيْءٍ فَأَخْرَجْنَا مِنْهُ خَضِرًا نُخْرِجُ مِنْهُ حَبًّا مُتَرَاكِبًا وَمِنَ النَّخْلِ مِن طَلْعِهَا قِنْوَانٌ دَانِيَةٌ وَجَنَّاتٍ مِّنْ أَعْنَابٍ وَالزَّيْتُونَ وَالرُّمَّانَ مُشْتَبِهًا وَغَيْرَ مُتَشَبِهٍ انظُرُوا إِلَى ثَمَرِهِ إِذَا أَثْمَرَ وَيَنْعِهِ إِنَّ فِي ذَلِكُمْ لَآيَاتٍ لِّقَوْمٍ يُؤْمِنُونَ ﴾ (١).



الشكل (٦٧): صورة من الطبيعة.

(١) سورة الأنعام، الآية: ٩٩.



نشاط (١)

عرضت هذه الآية عدداً من النباتات في الطبيعة من حولنا :
أ - عدد هذه النباتات التي ذكرتها الآية ؟
ب - اذكر معنى التحوير ؟

التحوير :

عبارة عن تبسيط للعنصر الزخرفي من خلال حذف وإضافة بعض التفاصيل للوحدة الزخرفية مع الاحتفاظ بخصائص الوحدة الزخرفية المحورة الأساسية .



نشاط (٢)

تأمل هذه المجموعة من الصور في الأشكال الآتية، ثم صنّفها في الجدول.

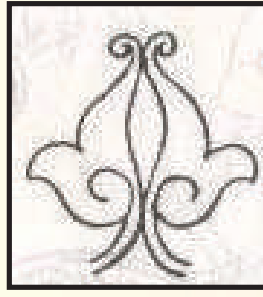

الشكل (٦٨): زهرة من الطبيعة. الشكل (٦٩): وحدة زخرفية نباتية. الشكل (٧٠): زهرة من الطبيعة.

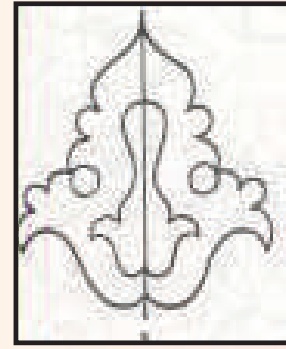

الشكل (٧١): وحدة زخرفية نباتية. الشكل (٧٢): زهرة من الطبيعة. الشكل (٧٣): زهرة من الطبيعة.

الأشكال الطبيعية	الأشكال المحورة عن الطبيعة



نشاط (٣)

انظر إلى هذين النموذجين للصور الزخرفية المحورة في الفن الإسلامي الزخرفي وحل أيهما أفضل من النواحي الجمالية.



الشكل (٧٥) : صورة زخرفية محورة من الفن الإسلامي .



الشكل (٧٤) : صورة زخرفية محورة من الفن الإسلامي .

نشاط (٤)

أمامك مجموعة من الصور في الطبيعة التي تمثل النباتات والأزهار: هل يمكننا تحوير بعض منها كما فعل الفنان المسلم في العصر العباسي؟





الشكل (٧٧)



الشكل (٧٦)



الشكل (٧٩)



الشكل (٧٨)



الشكل (٨١)



الشكل (٨٠)





في الشكل (٨٢) زخارف جدارية تعود للقرن (١٥-١٦) بأشكال نباتية محورة عن الطبيعة يتضح فيها التماثل تحدث عنها، وعن أنواع التماثل الموجود فيها.



الشكل (٨٢): زخارف جدارية تعود للقرن (١٥-١٦).





لاحظ مجموعة من الزهور والنباتات في الطبيعة من حولنا التي استمد منها الفنان المسلم عناصره الزخرفية بعد أن قام بتحويلها عن الطبيعة: - ابحث في الشبكة العنكبوتية عن بعض الزخارف النباتية المحورة.



الشكل (٨٤)



الشكل (٨٣)



الشكل (٨٦)



الشكل (٨٥)

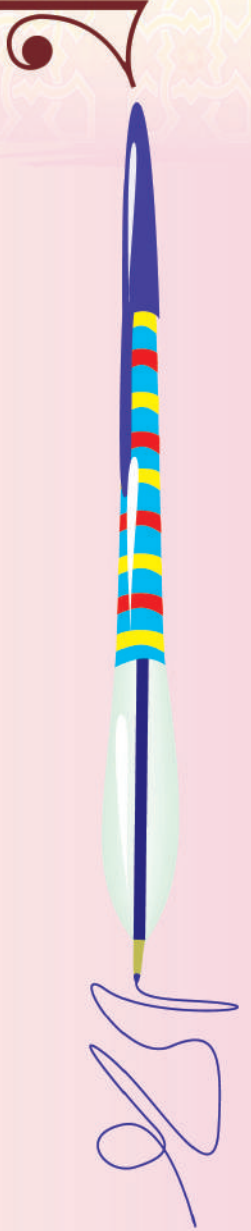



تأمل الصورة في الشكل (٨٧) لميزاب الكعبة، وهو الجزء المثبت على سطح الكعبة، المزخرف بوحدات زخرفية نباتية جميلة وبأشكال بسيطة، تحدث عنها وصف القيم الجمالية والفنية بها.



الشكل (٨٧): زخارف نباتية من ميزاب الكعبة المشرفة.

معلومة إثرائية

ميزاب الكعبة المشرفة هو الجزء المثبت على سطح الكعبة في الجهة الشمالية والممتد نحو الحجر والمصرف للمياه المتجمعة على سطح الكعبة عند سقوط الأمطار، أو غسل السطح إلى حجر الكعبة وأول من وضع ميزاب للكعبة المشرفة قريش حين بنتها وجعلت لها سقفاً، وشهد ميزاب الكعبة المشرفة في العهد السعودي عدداً من عمليات التجديد والتطوير، كما تم تليسه بالذهب كحال أجزاء الكعبة الأخرى، ونُقش على جوانب الميزاب ولسانه بالذهب نقوش زخرفية وكتابة تاريخ عمله وتجديده بخط الثلث الجميل البديع. وفي عهد خادم الحرمين الشريفين الملك فهد بن عبد العزيز آل سعود - رحمه الله - تم استبدال الميزاب القديم لسطح الكعبة المشرفة بأخر جديد أقوى وأمتن وبنفس مواصفات الميزاب القديم.



رابط الدرس الرقمي



www.ien.edu.sa

تكوينات جمالية مبتكرة من الوحدات الزخرفية النباتية

الموضوع الثاني



من النظم البنائية والقواعد الزخرفية التي يقوم عليها التكوين الزخرفي التوازن وهو تعادل القوى من كتل وحجوم ومساحات وألوان وخطوط في التصميم أو التكوين بحيث لا يطغى بعضها على بعض فيؤدي إلى خلل في الرؤية وعدم الراحة بالنسبة للمشاهد .

قال الله تعالى: ﴿وَالأَرْضُ مَدَدْنَهَا وَأَلْقَيْنَا فِيهَا رَوْسِيَ وَأَنْبَتْنَا فِيهَا مِنْ كُلِّ شَيْءٍ مَوْزُونٍ﴾ (١٩) (١).

نشاط (١)



لاحظ الصور الآتية وتحدث عن أهمية الاتزان وأنواعه في التصميمات المختلفة.



الشكل (٩٠)



الشكل (٨٩): وحدة زخرفية نباتية.

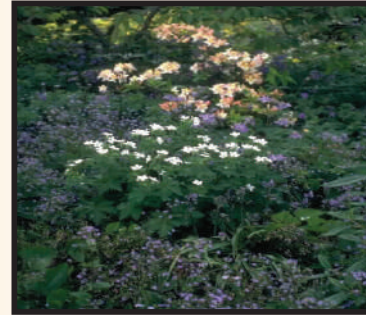

الشكل (٨٨)

(١) سورة الحجر آية: ١٩.





الشكل (٩٣): وحدة زخرفية نباتية .



الشكل (٩٢)



الشكل (٩١)

نشاط (٢)

ظهر في الزخارف الإسلامية فكر الحضارة الإسلامية من خلال بعدها عن مضاهاة خلق الله وذلك بتحويل العناصر الطبيعية من النباتات والأزهار وصياغتها بشكل جديد يتصف بالاتزان في الوحدات الزخرفية الإسلامية .

أ - تأمل الوحدات الزخرفية التي أمامك ، هل هي وحدات زخرفية محورة عن الشكل الطبيعي للنباتات ؟

ب - هل يمكنك إضافة بعض التأثيرات والملامس بالقلم الأسود في هذه الوحدات لإعطائها شكلاً جمالياً زخرفياً مبتكراً ؟





الشكل (٩٦)



الشكل (٩٥)

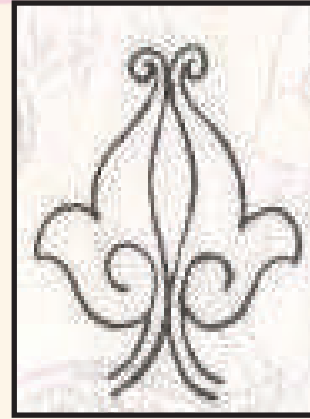

الشكل (٩٤)

نشاط (٢)

الاتزان يكون عن طريق حسن توزيع العناصر والوحدات والألوان، وتناسقها مع بعضها البعض في تكوين فني جميل، أمامك وحدات زخرفية نباتية، الأشكال (٩٧، ٩٨، ٩٩) هل يمكنك استخدام الورق الشفاف في رسم هذه الوحدات الزخرفية، وتكرارها داخل الأشكال والمساحات، مرآة الشكل (١٠٠)، ولوحة جدارية الشكل (٢٠١).



الشكل (٩٩)



الشكل (٩٨)



الشكل (٩٧)



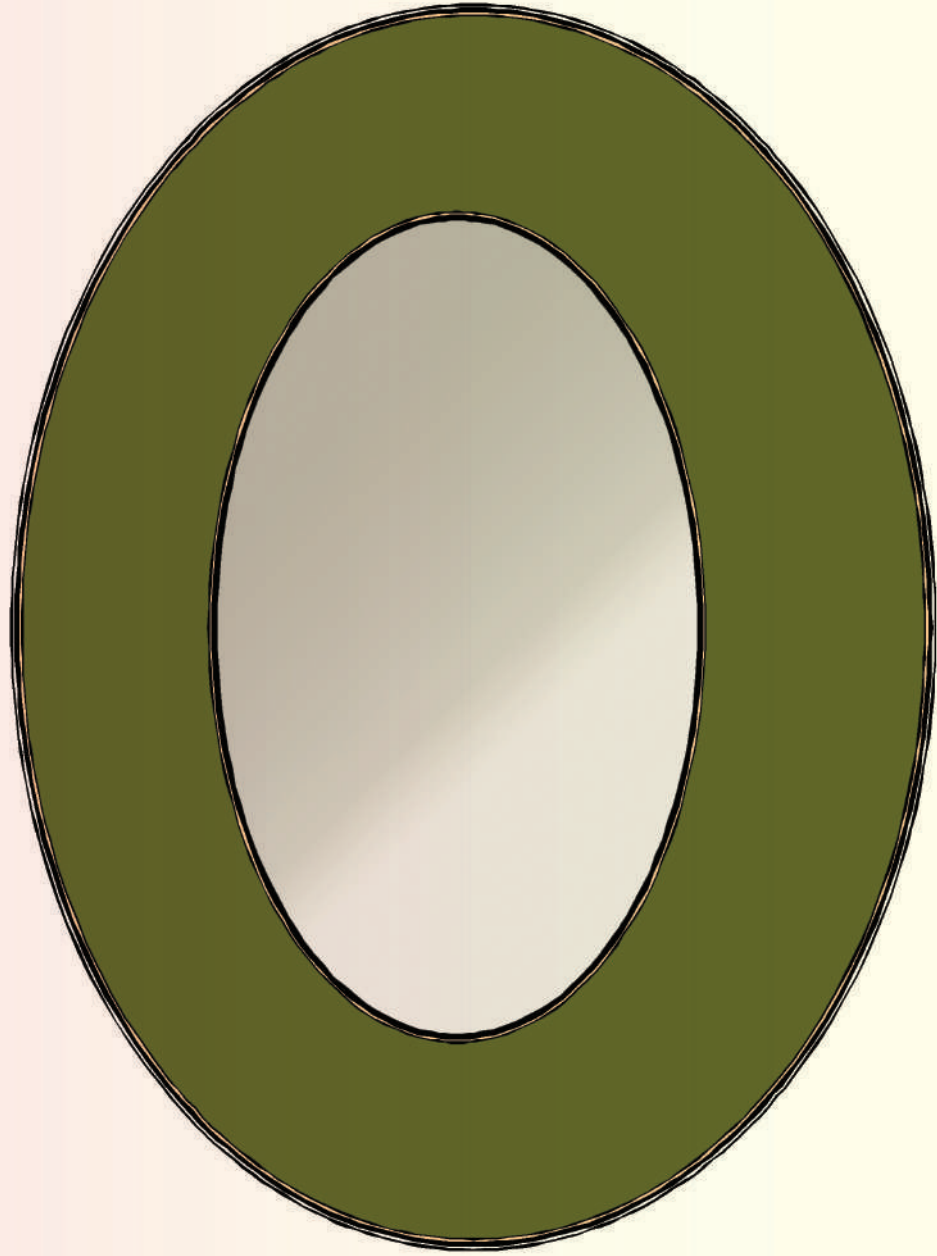

الشكل (١٠٠): مرآة.



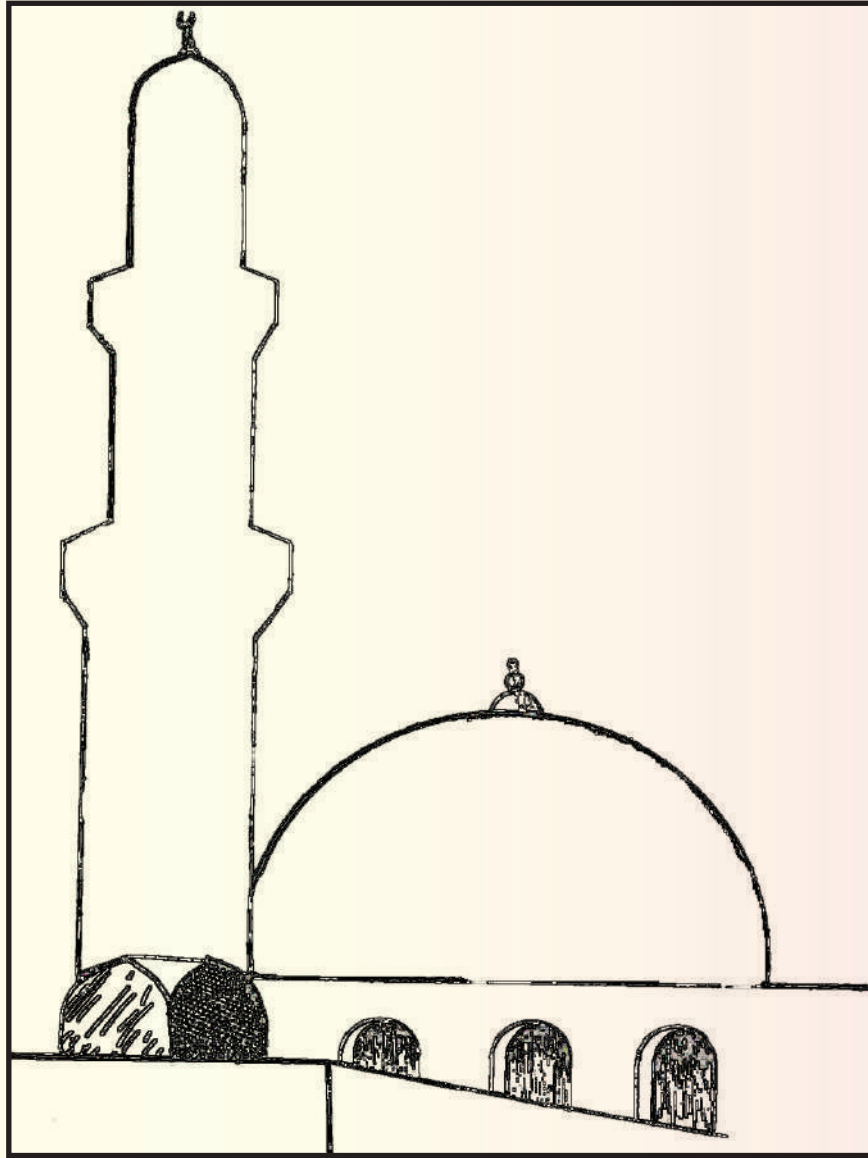

الشكل (١٠١): لوحة جدارية.

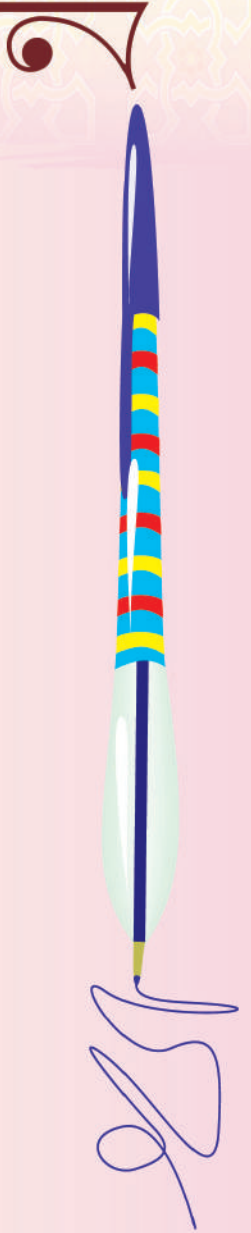

نشاط (٤)

تأمل الوجدتين الزخرفيتين في الشكل (١٠٢، ١٠٣)، واذكر أي وحدة يتحقق فيها الاتزان بشكل واضح؟



الشكل (١٠٢)

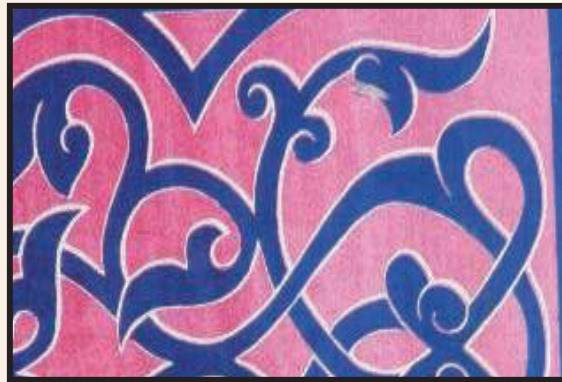

الشكل (١٠٣)



تقويم الوحدة

ضع / ي علامة (✓) أمام العبارة الصحيحة، وعلامة (X) أمام العبارة غير الصحيحة فيما يأتي:

١ الفن الإسلامي هو فن زخرفي ويظهر تأثيره واضحًا في الفنون الغربية من خلال الزخارف المتعددة. ()

٢ التوازن هو تعادل القوى من كتل وحجوم ومساحات وألوان والتصميم والتكوين. ()

اذكر / ي الأسس التي تقوم عليها الزخرفة الإسلامية.

١

٢

٣

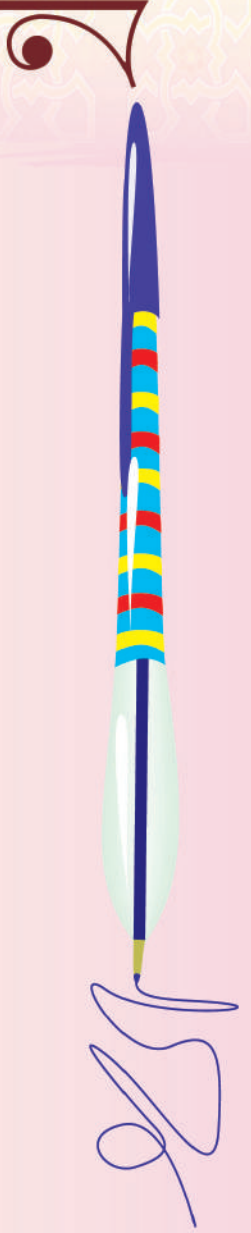

أهداف المشروع الفني (الفصلي)

- ١- تنمية مهارات التفكير الإبداعي لدى الطالب/ة.
- ٢- منح الطالب/ة القدرة على اختيار وتوظيف الخامات والأدوات المستخدمة لتنفيذ العمل الفني.
- ٣- تشجيع الطالب/ة على التفكير بطريقة غير مألوفة.
- ٤- دمج بين المجالات الفنية التي تم دراستها خلال الفصل الدراسي في عمل تصميمات إبداعية وفعية مستدامة ذات طبيعة تربوية وجمالية.
- ٥- تبادل الخبرات الفنية بين الطلبة في المشاريع الفنية الجماعية.
- ٦- دعم الاتجاهات الإيجابية لدى الطلاب نحو الإبداع والتفكير الإبداعي.
- ٧- إكساب الطالب/ة القدرة على الإحساس بالمشكلات وتقديم حلول لها بطرائق إبداعية.
- ٨- مناقشة العلاقات بين القيم التشكيلية المتوفرة في الأعمال الفنية التي ينتجها الطالب/ة.
- ٩- التعبير عن الانفعالات الوجدانية، وملاحظة المعاني التعبيرية في الشكل واللون والتجسيم في العمل الفني.
- ١٠- إكساب الطالب/ة مهارات التخطيط والتفكير للمشاريع الفنية.



اسم المشروع

المشروع
الفصلي

الأدوات والخطوات:

-
-
-
-
-
-

فردى

جماعى

تخطيط فكرة العمل

- نوع المشروع:

- مراحل تنفيذ المشروع:

- طرق إخراج المشروع:

- قيمة المشروع الجمالية والنفعية:

- طرق عرض المشروع:

التقويم:

النقد الفنى والتقييم:

نُفذ

لم يُنفذ



المصطلحات

الاتزان: عبارة عن حسن توزيع العناصر والوحدات والألوان، وتناسق علاقتها مع بعضها البعض وبالفراغات المحيطة بها، ويعتبر التوازن قاعدة أساسية لا بد من توفرها في كل تكوين زخرفي أو عمل فني .

الانسجام: عبارة عن التوافق والتوليف بين مختلف العناصر ويكون بوسائل كثيرة منها مثلاً استعمال الحجم المتقاربة والأشكال المناسبة وتنظيمها في تكوين يخدم العمل .

الانسجام اللوني: عبارة عن الألوان المتجاورة في دائرة الألوان وبينها عنصر مشترك .

التحوير: عبارة عن تبسيط للعنصر الزخرفي من خلال حذف وإضافة بعض التفاصيل للوحدة الزخرفية مع الاحتفاظ بخصائص الوحدة الزخرفية المحورة الأساسية .

التشكيل بالوصل: عبارة عن تجميع جزأين أو أكثر من الأجزاء المعدنية المختلفة الأشكال والأحجام مع بعضها البعض للحصول على أشكال مختلفة .

التمائل: عبارة عن قاعدة هامة من قواعد الزخرفة التي تقوم عليها بعض التكوينات الزخرفية التي ينطبق أحد نصفها على النصف الآخر تمام الانطباق والتمائل يحقق الاتزان في العناصر وهو نوعان تماثل نصفي وتماثل كلي .

التمائل الكلي: عبارة عن تقابل أجزاء وحدتين زخرفيتين متشابهتين يقابل كلاً منهما الآخر ولكنه لا يكمله بحيث لو قسمت إلى جزأين يمكن أن ينظر إلى كل جزء كوحدة زخرفية مستقلة ومتكاملة .

التمائل النصفي: عبارة عن وحدة زخرفية تتكون من جزأين متقابلين يكمل كل منهما الآخر ولا يمكن تجزئتها .

الرسم: عبارة عن تمثيل للواقع وترجمة للمشاعر ووسيلة لنقل الفكر والمعنى من خلال الخط واللون .

الشرائح المعدنية أو الرقائق المعدنية: عبارة عن ألواح من النحاس الأحمر والأصفر والألمنيوم والصفائح تتعدد من حيث السمك ودرجة المرونة أو الصلابة وتتميز بطواعيتها وسهولة الضغط عليها وإمكانية تشكيلها وثنيها وقصها .



الشكل المجسم: عبارة عن الشكل الذي يستدل على هيئته من خلال أبعاده الثلاثة (الطول والعرض والارتفاع) وهو جزء من الفراغ محدود بسطوح مستوية أو منحنية تسمى أوجه المجسم.

الطبيعة الحية: عبارة عن كل ما خلقها الله تعالى كالغابات والصحاري والجبال والوديان والأنهار وغيره.

الطبيعة الصامتة: عبارة عن نوع من أنواع الرسم للأشكال الثابتة التي لا تتحرك أو ليس لها قابلية الحركة.



المراجع العربية

- ١- أبو الخير، جمال، (١٤٢٠ هـ). تاريخ التربية الفنية. الشركة العصرية العربية. جدة. المملكة العربية السعودية.
- ٢- أبو زيد، عبدالوهاب محمد، (١٩٩٠م). دراسة تجريبية لتنمية التشكيل المجسم لطلاب كلية التربية عن طريق قدرة التخيل البصري، كلية التربية، جامعة حلوان.
- ٣- إبراهيم، أحمد عبدالرحمن (بدون). أسس الزخارف، الهيئة العامة لشؤون المطابع الأميرية، طن، مصر.
- ٤- إبراهيم، فاروق وجدي، (وآخرون). تاريخ الزخرفة للصناعات الزخرفية والنسجية، مطابع الشروق، طن، القاهرة، مصر.
- ٥- البدوي، عبدالفتاح وهبة، رحلة من السريالية إلى الاستشراق الجزيرة العربية وتأثيراتها على أعمال فنان فيليب بوشارد.
- ٦- بيومي، علي، (٢٠٠٢م). القيمة المعمارية والفن التشكيلي، دار الراتب، بيروت/ لبنان.
- ٧- بينيت، نايجيل، (٢٠٠١م). الصخور والمعادن، دار الرشيد، دمشق، بيروت.
- ٨- الجابري، عبدالله حميد، (٢٠٠٣م). الصياغة الوظيفية والجمالية للزخرفة الإسلامية كمدخل لإثراء التصميم في التربية الفنية، رسالة ماجستير غير منشورة، جامعة أم القرى، كلية التربية، قسم التربية الفنية.
- ٩- جاد، حامد جاد محمد، وآخرون (بدون). تاريخ الزخرفة للصناعات الزخرفية والنسجية، مطابع الأهرام التجارية، طن، مصر.
- ١٠- جودي، محمد حسين، (١٤١٩هـ). الفن العربي الإسلامي، دار الميسرة للنشر/ عمان، الأردن.
- ١١- جودي، محمد حسين، (١٩٩٦م). فنون وأشغال المعادن، دار الميسرة للنشر والتوزيع، عمان.
- ١٢- جودي، محمد حسين، (١٩٩٦م). مبادئ في التربية الفنية وأشغال النحاس، دار الميسرة، عمان.
- ١٣- جودي، محمد حسين، (١٤١٧هـ). الرسم والأشغال اليدوية، دار الميسرة للنشر والتوزيع، عمان.
- ١٤- الحربي، سهيل سالم، (٢٠٠٣م). التصوير التشكيلي في المملكة العربية السعودية، الفن النقي، الرياض، المملكة العربية السعودية.
- ١٥- حسين، خالد، (١٩٨٣م). الزخرفة في الفنون الإسلامية، دار التراث الشعبي، بغداد، العراق.
- ١٦- حلمي، أحمد زكي، (بدون). أساسيات تكنولوجيا التصنيع (تشكيل المعادن بدون قطع)، دار الكتب العالمية، القاهرة.
- ١٧- خضر، محمود يوسف، (٢٠٠٣م). تاريخ الفنون الإسلامية الدقيقة، دار السويدي للنشر والتوزيع، أبو ظبي.
- ١٨- خليل، عبدالرؤوف حسن، (١٤٠٥ هـ). متحف عبدالرؤوف حسن خليل، شركة النصر للطباعة والتغليف، جدة.
- ١٩- خليل، خليل حسن (١٤٠٦ هـ). أحلامي، نادي جازان الأدبي.
- ٢٠- رياض، عبدالفتاح، (٢٠٠٠م). الطبعة الرابعة، التكوين في الفنون التشكيلية، جمعية معامل الألوان، القاهرة، مصر.
- ٢١- زايد، أحمد صبري، (بدون). الزخارف دراسة مبادئ وأصول القواعد الزخرفية وعناصرها وأساليبها، دار الطلائع للنشر والتوزيع والتصدير، طن، القاهرة، مصر.
- ٢٢- الزهراني، معجب، (٢٠٠٤م). الأبعاد الفكرية في الفن الإسلامي، رسالة ماجستير غير منشورة، جامعة أم القرى، كلية التربية، قسم التربية الفنية.
- ٢٣- الشال، عبد الغني النبوي، (١٩٨٤م). مصطلحات في الفن والتربية الفنية، عمادة شؤون المكتبات جامعة الملك سعود، الرياض، المملكة العربية السعودية.
- ٢٤- الشامي، صالح أحمد، (١٩٩٠م). الفن الإسلامي التزام وإبداع، دار القلم، دمشق، سوريا.
- ٢٥- شوقي، إسماعيل، (٢٠٠١م). التصميم عناصره وأسسها في الفن التشكيلي، زهراء الشرق.



- ٢٦- شوقي، إسماعيل، (٢٠٠٠م). مدخل إلى التربية الفنية، زهراء الشرق، ط ٢، القاهرة، مصر.
- ٢٧- الصايغ، سمير، (١٩٨٨م). الفن الإسلامي، دار المعرفة، ط ١، بيروت، لبنان.
- ٢٨- طالو، محي الدين، (٢٠٠٤م). الموسوعة العملية في الرسم والتلوين، دار دمشق، دمشق، سوريا.
- ٢٩- طالو، محي الدين، (٢٠٠٥م). مبادئ الرسم، (ط ١٠). دار دمشق للطباعة والنشر والتوزيع، دمشق، سوريا.
- ٣٠- طالو، محي الدين، (٢٠٠٠م). المرشد الفني إلى أصول إنشاء وتكوين الزخرفة الإسلامية، دار دمشق للطباعة والنشر والتوزيع، دمشق، سوريا.
- ٣١- طالو، محي الدين، (٢٠٠٠م). الفنون الزخرفية، دار دمشق، ط ٦، دمشق، سوريا.
- ٣٢- طالو، محي الدين، (١٩٩٥م). الفنون الزخرفية زخارف عبر التاريخ، دار دمشق للطباعة والنشر والتوزيع، ط ٥، دمشق، سوريا.
- ٣٣- طالو، محي الدين، (١٩٩٢م). الطبعة الثانية، اليد المبدعة، دار دمشق للطباعة والنشر والتوزيع، دمشق، سوريا.
- ٣٤- طالو، محي الدين، (١٩٩٩م). فنون زخرفية معمارية عبر مراحل التاريخ، دار دمشق، ط ١، دمشق، سوريا.
- ٣٥- عبدالغني، صبري محمد، التربية الفنية، الهلال للطباعة والتجارة (جرافيك سنتر).
- ٣٦- عبدالواحد، أنور محمد، (١٩٦٧م). طرق تشكيل المعادن، عالم الكتب القاهرة.
- ٣٧- عطوي، عبدالله، الجغرافية البشرية، دار النهضة العربية، بيروت.
- ٣٨- د. عطية، محسن محمد، (٢٠٠٤م). اتجاهات في الفن الحديث، عالم الكتب، مصر.
- ٣٩- عفيفي، فوزي سالم، (١٩٩٧م). نشأة الزخرفة وقيمتها ومجالاتها، دار الكتاب العربي، ط ١، دمشق، سوريا.
- ٤٠- عفيفي، فوزي سالم، (١٩٩٧م). أنواع الزخرفة الهندسية، دار الكتاب العربي، ط ١، دمشق، سوريا.
- ٤١- الفالح، ندي، (٢٠٠٥م). مبادئ الرسم واللون كيف تتعلمها وتعلمها، الأهلية للنشر والتوزيع، عمان، الأردن.
- ٤٢- فارسي، محمد سعيد، (١٤٠٩هـ)، قصة الفن في جدة، دار البلاد للطباعة والنشر/ جدة، المملكة العربية السعودية.
- ٤٣- فضل، محمد عبدالمجيد، (٢٠٠٠م). التربية الفنية مداخلها تاريخها وفلسفتها، النشر العلمي والمطابع، ط ٢، الرياض، المملكة العربية السعودية.
- ٤٤- فياض، عبدالحفيظ، وآخرون، (٢٠٠٥م). موسوعة الزخرفة المصورة، الأهلية للنشر والتوزيع ط ١، عمان، الأردن.
- ٤٥- قسم الترجمة والتأليف، (١٤٢٠هـ). فن الرسم والتلوين، مؤسسة الإيمان، بيروت.
- ٤٦- كتبي، زهير محمد جميل، (١٤١٣هـ). المعادن في التراث الإسلامي، (ط ١)، دار الفنون للطباعة والنشر.
- ٤٧- الكوفي، خليل محمد، (٢٠٠٦م). مهارات في الفنون التشكيلية، عالم الكتب الحديث، أربد، الأردن.
- ٤٨- كيوان، عبد، (١٩٩٠م). الرسم بالباستيل، دار ومكتبة الهلال، بيروت، لبنان.
- ٤٩- كيوان، عبد، (١٩٩٥م). الرسم بالغواش، دار ومكتبة الهلال، بيروت، لبنان.
- ٥٠- كيوان، عبد، (٢٠٠٠م). أصول الرسم والتلوين، دار ومكتبة الهلال، بيروت، لبنان.
- ٥١- محمد، مصطفى حنفي، (١٩٩٧م). مجالات في التربية الفنية، دار المفردات، الرياض.
- ٥٢- محمد، سعاد ماهر، (١٤٢٢هـ). الفنون الإسلامية، مكتبة الفنون التشكيلية، هلا للنشر والتوزيع، مصر.
- ٥٣- مراد، مكرم أنور، (١٩٨٩م). موسوعة الرسم والفنون اليدوية، دار الكتب العربية، (ط ٢). بغداد.
- ٥٤- مرزوق، إبراهيم، (٢٠٠٤م). تعليم الرسم للمبتدئين، مكتبة ابن سينا، القاهرة، مصر.
- ٥٥- مطلق، رفيق، (١٩٨٧م). الحديد والفولاذ، (كتب الفراشة) مكتبة لبنان.



- ٥٦- المفتي، أحمد (١٩٩٧م). فن الزخرفة والتوريق، دار دمشق للنشر والتوزيع والطباعة، ط ١، دمشق، سوريا.
- ٥٧- المفتي، أحمد، (٢٠٠٢م). الطبعة الثالثة، فنون الرسم والتلوين، دار دمشق، دمشق، سوريا.
- ٥٨- ندا، محمد لبيب محمد، (١٩٧٧م). بقايا الخامات وصياغتها ابتكارياً والإفادة منها في التربية الفنية بالمرحلة الإعدادية، رسالة ماجستير، جامعة حلوان.
- ٥٩- يوسف، حسين محمد، وآخرون، (بدون). فن ابتكار الأشكال الزخرفية وتطبيقاتها العملية، مكتبة ابن سينا للنشر والتوزيع والتصدير، طن، القاهرة، مصر.
- ٦٠- يونس خنفر: صيانة وترميم الأثاث في المنزل، سلسلة الفنون التطبيقية والهندسية، تكنولوجيا النجارة والديكور، دار الراتب الجامعية، بيروت/لبنان، (١٩٩٨م).
- ٦١- يونس خنفر: صناعة الأثاث والموبيليا، سلسلة الفنون التطبيقية والهندسية، تكنولوجيا النجارة والديكور، دار الراتب الجامعية، بيروت / لبنان، (١٩٩٧م).
- ٦٢- يحيى، حسن، الموسوعة العربية في الزخارف والرسوم الإسلامية، دار حراء، القاهرة، مصر.

أخرى

- ١- الرئاسة العامة لرعاية الشباب، (١٤٠٣هـ). المعرض العام السابع لمقتنيات الفنون التشكيلية، الرياض.
- ٢- الرئاسة العامة لرعاية الشباب، (١٤٠٦هـ). معرض الفن السعودي بعمان، مسقط.
- ٣- الرئاسة العامة لرعاية الشباب، (١٤٠٨هـ). معرض الفن السعودي المعاصر، الكويت.
- ٤- الرئاسة العامة لرعاية الشباب، (١٤٠٩هـ). المعرض العام الرابع للمراسم، أبها.
- ٥- الرئاسة العامة لرعاية الشباب، (١٤١٢هـ). معرض الفنون التشكيلية السابع لشباب مجلس التعاون الدول الخليج العربية، الرياض.
- ٦- جمعية الثقافة والفنون، (١٤١٨هـ). المعرض الرابع عشر للفن التشكيلي السعودي المعاصر، الرياض.
- ٧- مجلة الفيصل، (١٤٠٣هـ). شركة الطباعة العربية السعودية (المحدودة) العدد (٦٤، ٩٧).
- ٨- مكتبة الملك عبدالعزيز العامة، (١٤٢٢هـ). التوحيد، فهرسة مكتبة الملك فهد الوطنية، الرياض.
- ٩- أكاديمية انترناشيونال، (٢٠٠٤م). تعلم الرسم (ألوان الاكريلك).
- ١٠- الموسوعة العربية العالمية (١٩٩٦م). مؤسسة أعمال الموسوعة للنشر والتوزيع، ج ١٧.
- ١١- الموسوعة العربية العالمية (١٩٩٦م). مؤسسة أعمال الموسوعة للنشر والتوزيع، ج ٩.
- ١٢- الموسوعة العربية العالمية (١٩٩٦م). مؤسسة أعمال الموسوعة للنشر والتوزيع، ج ٢.
- ١٣- الموسوعة العربية العالمية (١٩٩٦م). مؤسسة أعمال الموسوعة للنشر والتوزيع، ج ٢٥.
- ١٤- موسوعة الزاد للعلوم والتكنولوجيا، ديداكو، برشلونة، أسبانيا، الجزء ٧.
- ١٥- موسوعة الزاد للعلوم والتكنولوجيا، ديداكو، برشلونة، أسبانيا، الجزء ٢.
- ١٦- معرض عن الفن الإسلامي، (١٤٠٥هـ). وحدة الفن الإسلامية، مركز الملك فيصل للبحوث والدراسات الإسلامية، الرياض.
- ١٧- نوار، أحمد، (١٤١٩هـ)، معرض أحمد نوار، البنك الأهلي التجاري.
- ١٨- اصل، صديق، معرض صديق واصل، اتليه جدة للفنون الجمالية، البنك الأهلي التجاري.
- ١٩- الخط العربي بين الأصالة والتشكيل، الجمعية العربية السعودية للثقافة والفنون، جدة، شوال (١٤٢٢هـ).



المراجع الأجنبية

- 1- Hill, Simona (1999). Folk art Gifts, Lorenz Books, published in the USA by- New York.
- 2- A childs, Ann (1999). Trash To Treasure “ The Recycler’s Guide to Creative Crafts”. Leisure Arts, Printed in the United States of America.
- 3- Case, Sandra Craham (2003). Trash To Treasure " The Year’s Best Creative Crafts". Leisure Arts, Printed in the United States of America.
- 4- Case, Sandra Craham (2002). Trash To Treasure " The Year’s Best Creative Crafts". Leisure Arts, Printed in the United States of America.
- 5- Elliot, Marion. (2004). Tin " 25 step-by- step practical ideas for hand- crafted tin work projects ". Anness publishing. Gohanna Lorenzo.
- 6- Rhatigan, Joe . (2002). The Decorated Frame. Sterling Publishing lank books . U.S.A.
- 7- Ganson. Anthony F. (2001) . History of Art. Harry N. Abrams, Incorporated. New York.
- 8- House Hermes.(2002). The Ultimate Crafts Compendium. Anness Publishing. New York.
- 9- Jackson, Albert & David Day, (1996), Care & Repair of Furniture, Harper Collins Publishers, London.
- 10- Broun, Jeremy, (1993), The Encyclopedia of Wood Working Techniques, Quarto Publishing, Britain, London.
- 11- William Cook, W.J. Cook and Sons : How To Repair And Restore FURNITURE, (2003), p 79 - 238.
- 12- Cook, William & sons, (2003), How to Repair & Restore Furniture, Joanna Lorenz, Anness Publishing Ltd, London.
- 13- Stender, Thomas, (2006), The Penland Book of Woodworking, Lark Books, Canada.



فهرس الأشكال والصور

مجال الخزف		
الصفحة	الرقم	الشكل
٩٤	١	وحدات من الطين يتم تجهيزها يدوياً على شكل كرات أو حبال.
٩٤	٢	إناء فخاري شكل بتقنية الزخارف البارزة.
٩٥	٣	.شرائح طينية شكلت على هيئة ورقة نبات
٩٥	٤	شرائح طينية شكلت على هيئة أوراق نبات وأضيفت كزخرفة.
٩٦	٥	الشريحة.
٩٦	٦	التشكيل بالشريحة.
٩٧	٧	الخامات والأدوات المطلوبة لتنفيذ عمل مسطح وزخرفته بالشريحة.
٩٧	٨	بعض الأساليب المتبعة لفرد الطينة للحصول على شريحة.
٩٨	٩	نماذج.
٩٩	١٠	زخرفة نافرة عن سطح الشريحة.
٩٩	١١	زخرفة مجسمة
١٠٠	١٢	أحد الأساليب لإعطاء عمق للشريحة.
١٠١	١٣	بعض الأعمال الفنية المعاصرة بالشريحة تظهر فيها أساليب حديثة للزخارف البارزة.
١٠٢	١٤	شريحة مزخرفة.
١٠٢	١٥	شريحة بدون إضافات.
١٠٣	١٦	نماذج لمباني أثرية.
١٠٤	١٧	خطوات تنفيذ واجهة مبنى من طين.
١٠٥	١٨	نماذج أخرى لمباني شعبية نفذت بطريقة الشريحة.
١٠٧	١٩	تأثيرات ملمسية ناتجة من طبيعة السطح الذي تفرد عليه الشريحة.
١١٠	٢٠	الزخرفة بالإضافة واللصق.
١١١	٢١	الزخرفة بالحفر العميق.
١١١	٢٢	الطلاء الزجاجي.
١١٢	٢٣	الأكاسيد لتلوين الطلاء الزجاجي.
١١٤	٢٤	الأعمال الفنية المنفذة بطريقة الشريحة.



مجال الرسم

الصفحة	الرقم	الشكل
١١٩	٢٥	لوحة (بائع العرقسوس) للفنان لودفيج دوتش.
١١٩	٢٦	لوحة لقبة الصخرة للفنان البريطاني دافيد روبرتس.
١٢٠	٢٧	منمنمة حديثة للفنان الجزائري محمد راسم.
١٢١	٢٨	منمنمة للفنان الواسطي من مقامات الحريري.
١٢٢	٢٩	لوحة للفنان أرشد كمال.
١٢٣	٣٠	لوحة للفنان محمد رضا وارس.
١٢٣	٣١	لوحة للفنان يوسف إبراهيم.
١٢٣	٣٢	لوحة للفنان إبراهيم العراي.
١٢٤	٣٣	حامل اللوحة (المسند).
١٢٥	٣٤	بعض أدوات الرسم بألوان الجواش.
١٢٧	٣٥	لوحة من الطبيعة للفنان سعود القحطاني.
١٢٨	٣٦	لوحة روائع البحر الأحمر للفنانة هدى العمر.
١٢٨	٣٧	لوحة أعماق للفنان عبد الحكيم بامهير.
١٣٠	٣٨	الشكل النهائي للوحة.
١٣١	٣٩	لوحة من الفن الشعبي للفنان سعد العبيد.
١٣٢	٤٠	لوحة للفنان منير الحجى.
١٣٢	٤١	لوحة للفنان إحسان برهان.
١٣٣	٤٢	لوحة سوق أبها القديم للفنان الأمير خالد الفيصل.
١٣٤	٤٣	لوحة يوم الغسيل للفنان ضياء عزيز.
١٣٤	٤٤	لوحة المنزل والرواشين للفنانة صفية بن زقر.
١٣٥	٤٥	لوحة حلم صياد للفنان الكويتي علي توفيق.
١٣٦	٤٦	لوحة البحر للفنان السعودي خليل حسن خليل.
١٣٦	٤٧	لوحة التلال المتوجة للفنان الانجليزي فليب بوشارد.
١٣٧	٤٨	لوحة رحالة للفنان البلجيكي رينيه ماجريت.
١٣٨	٤٩	لوحة للفنان عبده ياسين.
١٣٨	٥٠	لوحة للفنان فليب بوشارد.
١٣٨	٥١	لوحة للفنان محمد السليم.
١٣٩	٥٢	رسومات حركية في بعض الكهوف.
١٣٩	٥٣	رسومات للفنان المصري القديم.
١٤٠	٥٤	رسومات محفورة على الصخور في المملكة العربية السعودية.
١٤٠	٥٥	لوحة رقصة شعبية للفنان عبد الحليم رضوي.
١٤١	٥٦	صور مختلفة لجسم الإنسان وحركته.
١٤١	٥٧	رسم الجسم بخطوط بسيطة.



١٤٢	أ ٥٨	صورة شخصية.
١٤٢	ب ٥٨	تحديد الشكل العام بخطوط الحركة.
١٤٢	٥٩	الرسم من المرأة.
١٤٣	٦٠	الدمية المتحركة.
١٤٤	٦١	بعض ألعاب الرياضة الفردية.
١٤٤	٦٢	بعض ألعاب الرياضة الجماعية.
١٤٥	٦٣	لوحة سباق الهجن للفنان عبدالله المحرقي.
١٤٥	٦٤	لوحة سباق الخيل للفنانة رنا محمد.
١٤٦	٦٥	لوحة لعبة الكبوش للفنان ضياء عزيز.
١٤٦	٦٦	لوحة سباق عجلة الدراجة للفنانة خلود محمد.
مجال الزخرفة		
الصفحة	الرقم	الشكل
١٥٠	٦٧	صورة من الطبيعة.
١٥٢	٦٨	زهرة من الطبيعة.
١٥٢	٦٩	وحدة زخرفية نباتية.
١٥٢	٧٠	زهرة من الطبيعة.
١٥٢	٧١	وحدة زخرفية نباتية.
١٥٢	٧٢	زهرة من الطبيعة.
١٥٢	٧٣	زهرة من الطبيعة.
١٥٣	٧٤	صور زخرفية محورة من الفن الإسلامي.
١٥٣	٧٥	صور زخرفية محورة من الفن الإسلامي.
١٥٤	٧٦	زهرة من الطبيعة.
١٥٤	٧٧	زهرة من الطبيعة.
١٥٤	٧٨	زهرة من الطبيعة.
١٥٤	٧٩	زهرة من الطبيعة.
١٥٤	٨٠	زهرة من الطبيعة.
١٥٤	٨١	زهرة من الطبيعة.
١٥٥	٨٢	زخارف جدارية تعود للقرن (١٥-١٦).
١٥٦	٨٣	زهرة من الطبيعة.
١٥٦	٨٤	زهور من الطبيعة.
١٥٦	٨٥	زهور من الطبيعة.
١٥٦	٨٦	زهور من الطبيعة.
١٥٧	٨٧	زخارف جدارية في القصر العباسي في بغداد.
١٥٨	٨٨	صورة من الطبيعة.
١٥٨	٨٩	وحدة زخرفية نباتية.
١٥٨	٩٠	زهرة من الطبيعة.

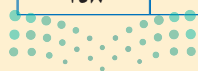

١٥٩	٩١	صورة من الطبيعة.
١٥٩	٩٢	صورة من الطبيعة.
١٥٩	٩٣	وحدة زخرفية نباتية.
١٦٠	٩٤	وحدة زخرفية.
١٦٠	٩٥	وحدة زخرفية.
١٦٠	٩٦	وحدة زخرفية.
١٦٠	٩٧	وحدة زخرفية.
١٦٠	٩٨	وحدة زخرفية.
١٦٠	٩٩	وحدة زخرفية.
١٦١	١٠٠	مرآة.
١٦٢	١٠١	لوحة جدارية.
١٦٣	١٠٢	وحدة زخرفية.
١٦٣	١٠٣	وحدة زخرفية.



الفصل الدراسي الثالث



المحتويات

الوحدة الأولى: مجال أشغال المعادن		
١٨٠	التشكيل بالشرائح المعدنية بطريقة الثني والربط	الموضوع الأول
١٩٤	تكوين مجسمات جمالية بالعلب المعدنية	الموضوع الثاني
٢٠٧	تقويم الوحدة	
الوحدة الثانية: مجال أشغال الخشب		
٢١٠	الحفر على الخشب - الإعداد	الموضوع الأول
٢١٨	الحفر على الخشب - التنفيذ	الموضوع الثاني
٢٢٨	تقويم الوحدة	
الوحدة الثالثة: مجال النسيج		
٢٣٠	إعداد النول وتسديته	الموضوع الأول
٢٤٢	النسيج الشعبي	الموضوع الثاني
٢٥٣	تقويم الوحدة	
٢٥٤	أهداف المشروع الفني	
٢٥٦	المصطلحات	
٢٥٨	المراجع	
٢٦٢	فهرس الأشكال والصور	





الوحدة الأولى

مجال أشغال المعادن

الموضوعات

الموضوع الأول:

التشكيل بالشرائح المعدنية
بطريقة الشد والربط.

الموضوع الثاني:

تكوين مجسمات جمالية بالعلب
المعدنية.





التشكيل بالشرائح المعدنية بطريقة الشني والربط

الموضوع الأول

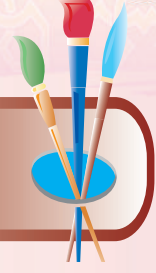

المعادن تتحول إلى فن:

دخلت المعادن في كثير من الصناعات التزيينية كالتحف بأنواعها والكماليات النفعية ذات الطابع الجمالي فاستخدم كخامة من خامات التشكيل وأصبح التشكيل بالمعادن ذو مجال واسع. وخاصة الشرائح المعدنية والأسلاك، ثم اتجه الفنانون إلى تطوير خرده الحديد والألمنيوم والصفائح وتجميعها لتنفيذ أعمال جمالية كما ظهرت أعمال من مختلف أنواع المعادن كمجسمات جمالية في الميادين العامة وعلى الشواطئ ومداخل المدن، الشكلان (١، ٢).

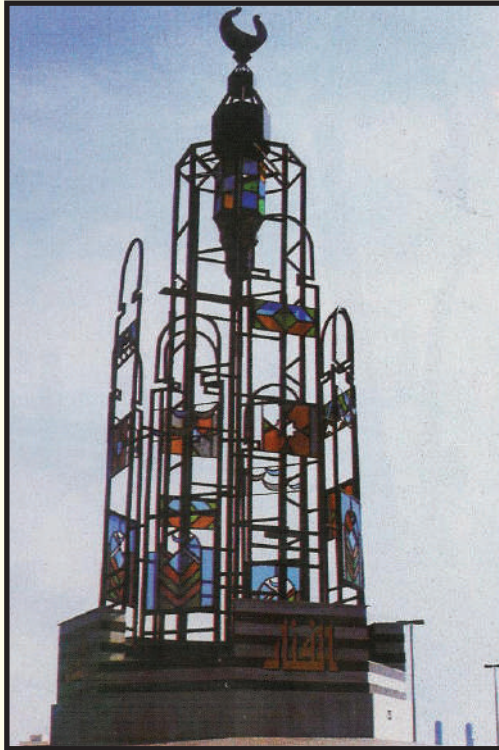

الشكل (٢): مجسم في مدينة جدة للفنان علي بيومي.

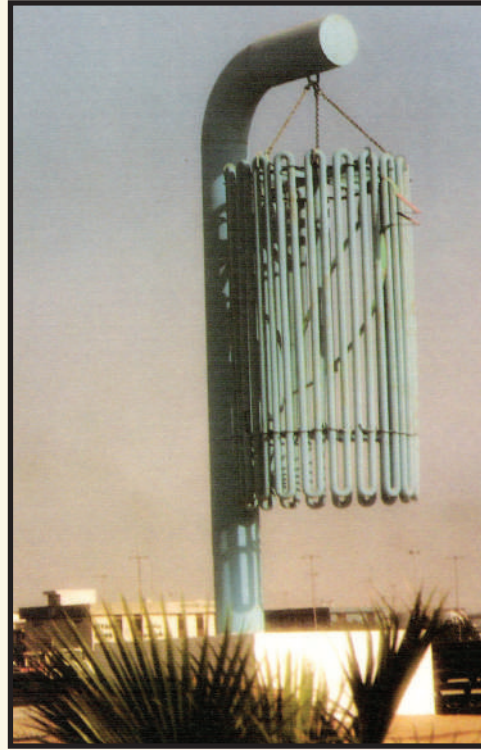

الشكل (١): مجسم في مدينة جدة للفنان جوليو لافونتي.



نبذه تاريخية عن المعادن :

كانت المعادن من بين المواد الأولى التي اكتشفها الإنسان البدائي، وقام باستخدامها. حيث تعتبر حرفة استخراج المعادن من أقدم الحرف التي عرفها ومارسها، حتى أن بعض العصور البدائية سمي باسم حرفة المعادن التي زاولوها، مثل العصر الحديدي والبرونزي، لأن الإنسان تمكن فيه من الانتقال درجة في سلم الحضارة؛ حيث ترك استخدام الأحجار واستطاع استخدام المعادن بطرق مختلفة منها طريقة الطرق على ألواح رقيقة من المعدن، ثم استخدمت طريقة الصب والكبس في شكل معين. وقد عرف المصريون القدماء طرق استخلاص المعادن وتشكيلها بالطرق وعرفوا كذلك أساليب صبها وطوعوه في صناعة المعدات والأسلحة والأثاث وأدوات الاستخدام اليومي، الشكل (٣).



الشكل (٣) : أساليب المصريون القدماء في استخلاص المعادن.

وقد تمكن المسلمون من استخدام المعادن ولا سيما النحاس والبرونز والفضة وقاموا بطرقها وتشكيلها بمهارة ودقة حتى بلغت تلك الصنعة مبلغًا كبيرًا من الإتقان والجمال. ظهر ذلك واضحًا في التحف والأواني، الأشكال (٤ ، ٥ ، ٦).





الشكل (٦): مبخرة نحاسية.



الشكل (٥): علبة نحاس من العصر المملوكي القرن ١٤م.



الشكل (٤): مفتاح باب الكعبة.

معلومة إثرائية

تولي المملكة العربية السعودية جلّ اهتمامها وعنايتها بالحرمين الشريفين والمشاعر المقدسة بالمسجد الحرام، بجميع التفاصيل ومن ضمنها صناعة باب جديد للكعبة المشرفة في عام ١٣٦٣هـ / ١٩٤٤م بدلاً من الباب القديم، ثم مرة أخرى في عهد الملك خالد بن عبد العزيز - رحمه الله - تم صنع باب جديد للكعبة، وقد برزت الفكرة عندما لاحظ الملك خالد - رحمه الله - عام ١٣٩٧هـ قدم الباب عندما صلى في جوف الكعبة، ورأى آثار خدوش في الباب فأصدر توجيهاته فوراً بصنع باب جديد للكعبة المشرفة وباب التوبة من الذهب الخالص، وهو باب السلم الذي يصعد به إلى سطح الكعبة المشرفة واستغرق العمل منذ بدء العمل التنفيذي فيه في غرة ذي الحجة عام ١٣٩٨هـ اثني عشر شهراً، وقد أقيمت ورشة خاصة لصناعته.

ماذا نعرف عن المعادن؟

كان الإلمام بخصائص المعادن والسيطرة على مواردها من العوامل الرئيسية التي حددت مجرى التاريخ وأثرت فيه.

فيمكن تعريف المعدن بأنه عبارة عن مادة طبيعية ذات تركيب كيميائي وبلوري مميز أو متغير، يتحكم في كثير من الصفات الطبيعية للمعدن، مثل الصلابة واللون والوزن وغيره؛ حيث تتواجد المعادن متداخلة مع معادن أخرى أو على هيئة صخور. ويتكون الصخر غالباً من تجمعات حبيبات المعادن وتختلف المعادن في مظهرها وملمسها فبعضها ذو أسطح خشنة وبعضها ذو أسطح ناعمة وبعضها لها سطوح لامعة وأخرى معتمة وهناك الصلبة واللينة.

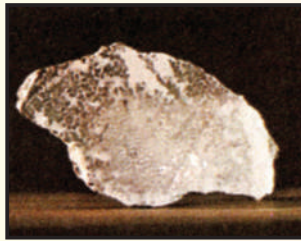
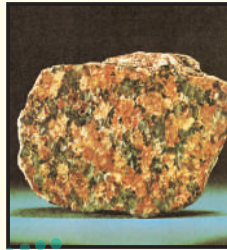

الشكل (٧): المعدن في شكله الطبيعي.



وتعتبر سبائك المعدن مادة أساسية في الصناعات الخفيفة والثقيلة كصناعة الآلات والأدوات والأجهزة والمحركات ومنها ما يدخل في الصناعات العديدة كالأدوات والتحف المنزلية بأنواعها، الشكل (٨).



الشكل (٨): مجموعة من المنتجات المعدنية المرسومة.

نشاط (١)

المنتجات المعدنية التي صنعتها الآلة، أو شكلها الإنسان كثيرة ومتنوعة فلننظر حولنا ونعدد المنتجات المعدنية التي نراها.

الوصل المعدني:

تجميع جزأين أو أكثر من المعادن أو الشرائح المعدنية بعضها البعض دون لحام عن طريق وصل الأجزاء الصغيرة أو البسيطة للحصول على منتجات كبيرة. وبذلك يمكن تشكيل العديد من المنتجات ذي الأشكال الخاصة والمتنوعة، الشكلان (٩ ، ١٠).



الشكل (١٠): نموذج يوضح الوصل المعدني.



الشكل (٩): نموذج يوضح الوصل المعدني.

أساليب الوصل المعدني البسيط:

هناك عدة أساليب لوصل المعادن الخفيفة بعضها ببعض منها الوصل بواسطة الصمغ الخاص بلصق المعادن، الشكل (١١).



الشكل (١١): الوصل بواسطة استخدام صمغ المعادن.



أساليب الوصل المعدني:

- ١- الشرائح المتداخلة المتشابكة، الشكل (١٢).
- ٢- الشرائح المضغوطة، الشكل (١٣).
- ٣- الشرائح المثنية، الشكل (١٤).

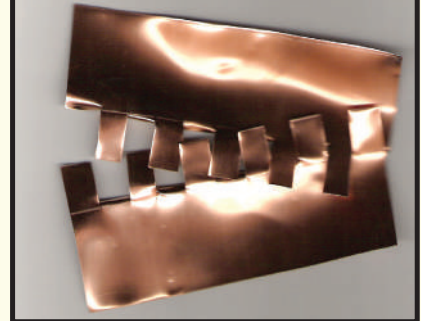
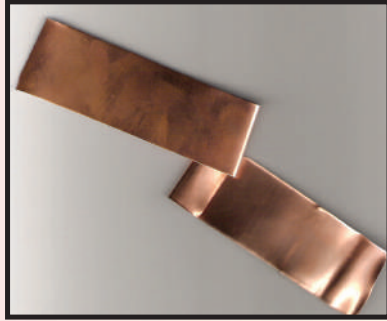

الشكل (١٢): شرائح متشابكة. الشكل (١٣): شرائح مضغوطة. الشكل (١٤): شرائح مثنية.

٤- الشرائح الموصلة بواسطة:

- شرائح رقيقة، الشكل (١٥).
- أسلاك معدنية، الشكل (١٦).
- حلقات معدنية، الشكل (١٧).

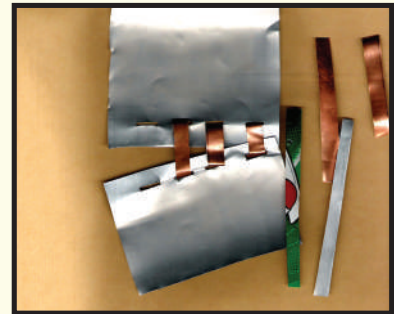
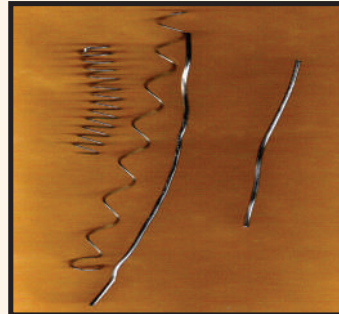

الشكل (١٥): شرائح رقيقة. الشكل (١٦): أسلاك معدنية. الشكل (١٧): حلقات معدنية.



كيف يمكن أن ننفذ عملاً فنياً باستخدام قص وثني المعادن؟
يمكن تنفيذ عمل فني بطريقة قص وثني المعادن باستخدام الأدوات والخامات الآتية،
الشكل (١٨):



- شرائح معدنية (نحاس أو الألمنيوم).
- أسلاك معدنية أو نحاسية.
- حلقات معدنية.
- علب ومخلفات معدنية مستهلكة.
- زراذية ومطرقة.
- مقص.
- صمغ معادن.



الشكل (١٨): الأدوات والخامات. ▲



خطوات أساليب التشكيل بالمعدن: يوجد عدة أساليب للتشكيل بالمعادن منها (القص، التثقيب، الشني، اللف، التركيب، الإضافة) وفيما يلي طريقة التنفيذ لتشكيل معلقة فنية.

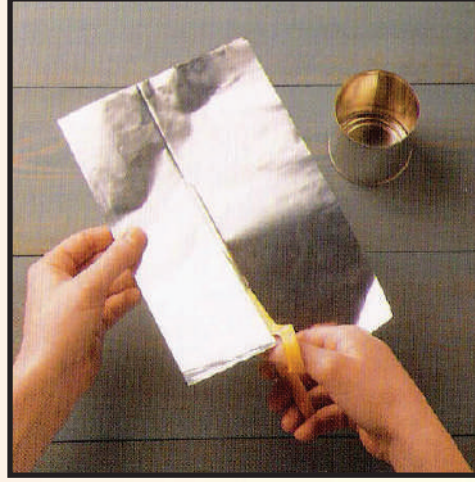

الخطوة الأولى: قص شريحة نحاسية. ▲

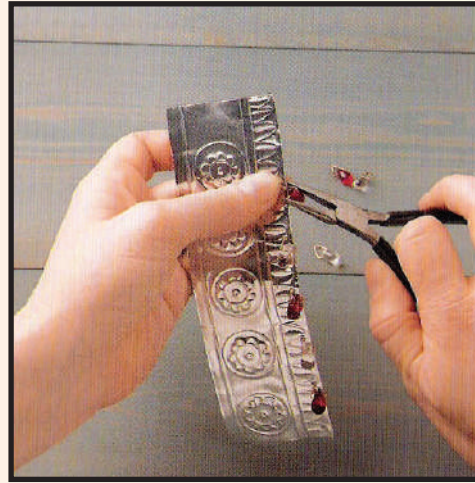

الخطوة الثانية: تزيينها وثقبها.





الخطوة الثالثة: إعداد العلبة التي ستلف عليها.



الخطوة الرابعة: تثبيت الشريحة على العلبة.

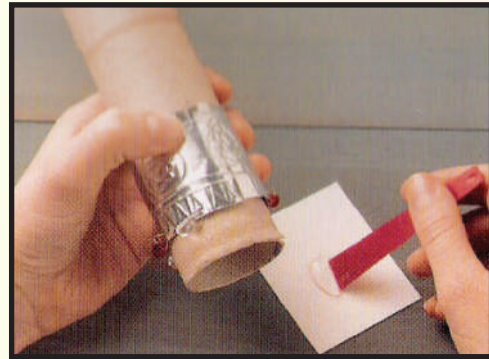

الخطوة الخامسة: إعداد الشريحة الثانية وتثبيتها.

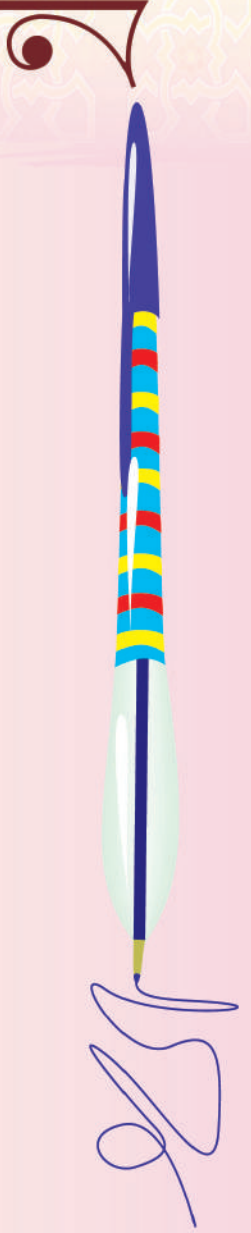



الخطوة السادسة: وصل العلبتين معاً.



الخطوة السابعة: الشكل النهائي الاستفادة منها كمعلقة.



أعمال فنية بأسلوب الوصل الميكانيكي:

اتجه العديد من الفنانين إلى استخدام هذا الأسلوب لما فيه من بساطة في التشكيل وجمال في الشكل واعتمدوا على الشرائح النحاسية وأساليب الوصل السابقة الذكر و نفذوا العديد من الأعمال الجمالية، الشكلان (١٩، ٢٠)، وأيضاً أعمال نفعية، الأشكال (٢١، ٢٢، ٢٣).



الشكلان (١٩، ٢٠): نماذج أعمال فنية بالوصل البسيط.

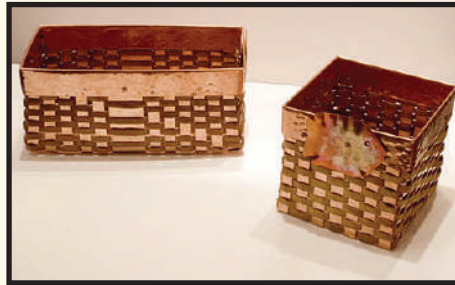

الأشكال (٢١، ٢٢، ٢٣): نماذج من الأعمال النفعية.

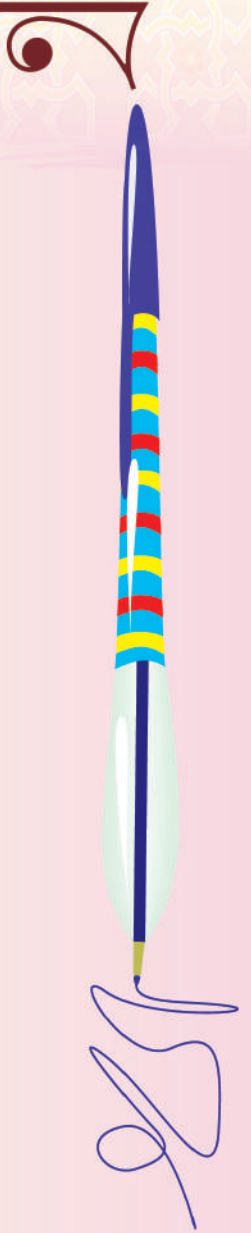

نشاط (٢)

نستخدم المستهلكات المعدنية التي في المنزل ونوظفها في عمل فني، الشكل (٢٤).

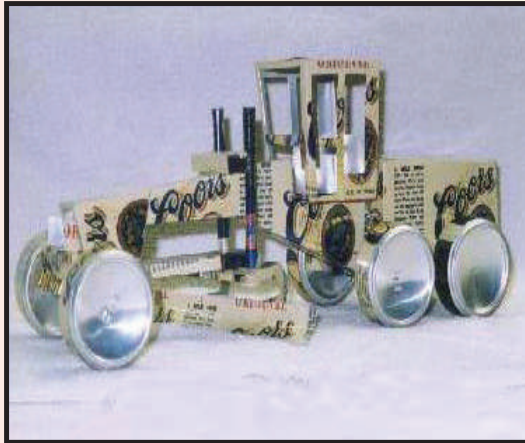
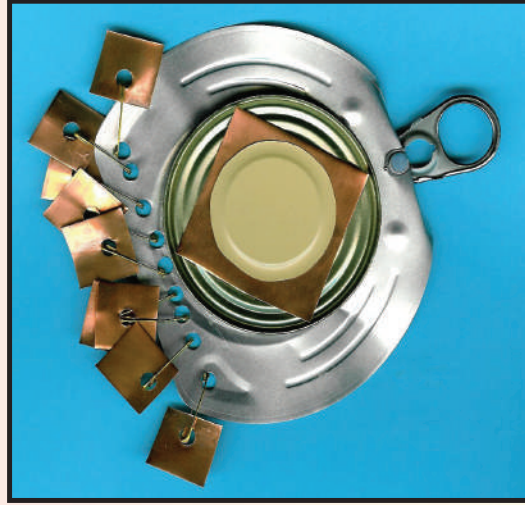

الشكل (٢٤): مجموعة أعمال من المستهلكات المعدنية.

نشاط (٣)

نفذ عمل فني مبتكر بالاستفادة من المستهلكات أو الشرائح المعدنية واستخدام طريقة قص وثني المعادن؟

القيم الفنية والجمالية في عمل فني من المعادن:

نشاهد الشكل (٢٥)، و نلاحظ توزيع العناصر والوحدات فيه اعتمد على العلاقات المتبادلة في ترتيب يلائم مساحاتها الناتج من اتجاه الشرائح المستطيلة والمربعة مما يعطي إحساسًا بالتوازن، والشكل الدائري في المنتصف يعطي إحساسًا بالمركزية والثبات، كما نلاحظ حُسن توزيع الشرائح في تماثل للأشكال الهندسية، بالإضافة إلى الترابط الناتج من تنسيق الأجزاء المكونة للشكل تم قصها ووصلها ببعض لتظهر في شكل جمالي ساعد في ذلك لون الشرائح وتأثيراتها التي انعكست بما يخدم النموذج.

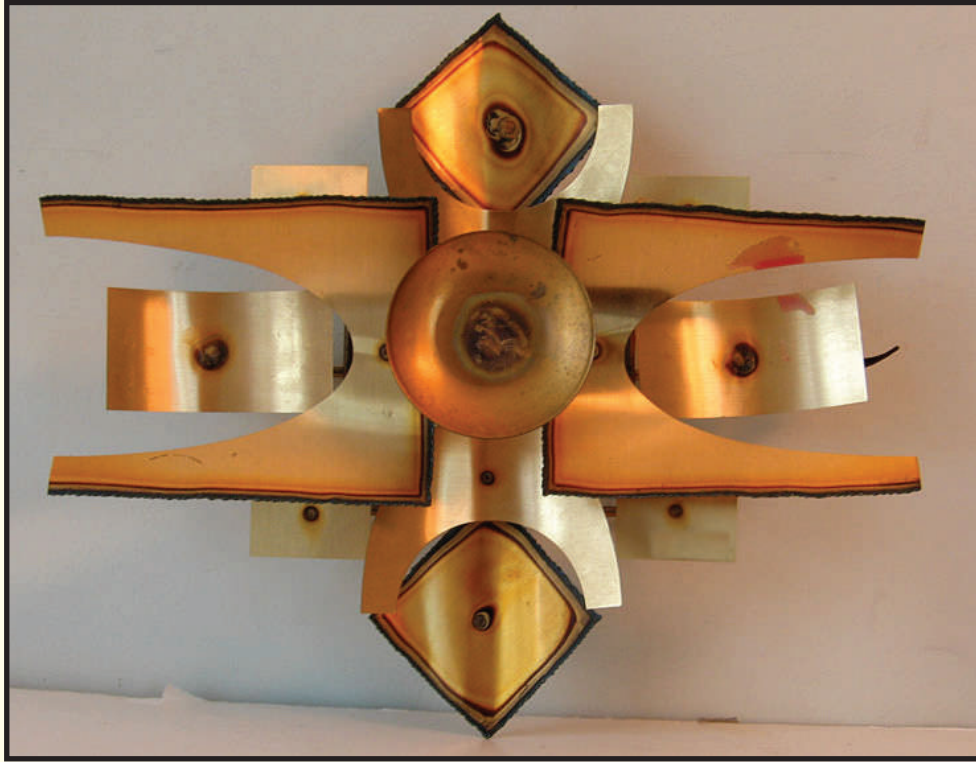

الشكل (٢٥): نموذج جمالي من شرائح النحاس.



مشاط (٤)



نتأمل الشكل (٢٦) ، ونصف ما يحتويه من قيم فنية وجمالية ونتحدث عن النقاط الآتية:

- الألوان:
- الأشكال:
- التنسيق:
- الأسلوب المستخدم:
- العناصر الجمالية:



الشكل (٢٦): نموذج لتحليل القيم الفنية والجمالية.



رابط الدرس الرقمي



www.ien.edu.sa

تكوين مجسمات جمالية بالعب المعدنية

الموضوع الثاني



فن تشكيل المعادن: هو فن تطويع الخامات المعدنية في تشكيلات تجمع بين الجانبين الجمالي والوظيفي، ومنذ أن توصل الإنسان إلى اكتشاف المعادن وهو يحاول استغلالها في استخدامات متنوعة في حياته اليومية، وقد تطورت هذه الاستخدامات مع تطور الإنسان حتى أصبحت عنصراً أساسياً يلبي العديد من احتياجاته، الشكل (٢٧).



الشكل (٢٧): فن تشكيل المعادن.

ورد ذكر الحديد في القرآن الكريم وأن النبي داود عليه السلام استخدمه فقد جاء في قوله تعالى:

﴿لَقَدْ آتَيْنَا دَاوُدَ مِنَّا فَضْلًا يَجِبَالٌ أَوْبِي مَعَهُ وَالطَّيْرُ وَالنَّارُ لُهُ الْحَدِيدُ﴾ (١)

(١) سورة سبأ الآية: ١٠.



وأيضًا ورد في قوله تعالى: ﴿لَقَدْ أَرْسَلْنَا رُسُلَنَا بِالْبَيِّنَاتِ وَأَنْزَلْنَا مَعَهُمُ الْكِتَابَ وَالْمِيزَانَ لِيَقُومَ النَّاسُ بِالْقِسْطِ وَأَنْزَلْنَا الْحَدِيدَ فِيهِ بَأْسٌ شَدِيدٌ وَمَنْفَعٌ لِلنَّاسِ وَلِيَعْلَمَ اللَّهُ مَنْ يَنْصُرُهُ وَرُسُلَهُ بِالْغَيْبِ إِنَّ اللَّهَ قَوِيٌّ عَزِيزٌ﴾ (١)

إن صناعة الحديد وفنون المعادن المختلفة من أهم فنون الحضارة؛ حيث يشكل الحديد إحدى القواعد التي تقوم عليها حضارتنا يرجع كونه أكثر الفلزات استخدامًا بسبب خواصه القيمة ووفرة خاماته وسهولة الوصول إليها ويمكننا أن نعيش بدون الذهب لكن لا نعيش بدون الصلب والحديد ومنذ بدايات صناعة الصلب ازدادت حاجة الإنسان للحديد والصلب، فأصبحت حياتنا اليومية محاطة بالمعادن بدءًا بالقدور والأواني إلى الآلات الصناعية ومن أجسام السيارات إلى أنابيب المياه والبرادات ومنتجات عديدة أخرى وتتحول نسبة كبيرة من المعادن إلى صفائح وألواح تطرق وتضغط وتحول إلى قوالب لتصبح علبًا متعددة الأحجام والأشكال والاستخدامات، الشكل (٢٨).



الشكل (٢٨): مجموعة من العلب.

(١) سورة الحديد الآية: ٢٥.



العلب المعدنية:

تصنع العلب من العديد من المعادن منها الألمنيوم وصفائح الحديد وبأحجام مختلفة ولاستخدامات عديدة؛ حيث هناك العديد من المواد الطبيعية كالعصائر والمواد الغذائية والصناعية كألوان الدهان والزيوت وغيرها تخزن في هذه العلب. وبعد استخدام المواد التي بداخلها نتخلص منها ونرميها ضمن النفايات.

إلا أن مملكتنا الحبيبة بذلت جهوداً كبيرة للتخلص من النفايات محلياً، واتخاذ أفضل الأساليب العلمية والعملية لمعالجتها والاستفادة منها اقتصادياً بالإضافة إلى المحافظة على البيئة النظيفة، الشكل (٢٩). حيث تم تأسيس المركز الوطني لإدارة النفايات (موان) بموجب قرار مجلس الوزراء رقم ٤٥٧ بتاريخ ١١/٨/١٤٤٠هـ، ويهدف المركز إلى تنظيم أنشطة إدارة النفايات والإشراف عليها، وتحفيز الاستثمار فيها، والارتقاء بجودتها بناءً على مبدأ الاقتصاد الدائري في إدارة النفايات لتحقيق أهداف التنمية المستدامة.



الشكل (٢٩): إعادة تصنيع علب المشروبات الغازية في المملكة.

نشاط (١)

ما هو دورنا تجاه المحافظة على البيئة؟



أعمال فنية من المستهلكات المعدنية:

لم يكتف الفنان باستخدام أنواع من المعادن في التشكيل الفني وإنتاج أعمال فنية مختلفة بل أيضاً اتجه إلى المستهلكات المعدنية واستغلالها في أعمال جمالية مهتمّاً بتناسق العناصر مع بعضها والانسجام والترابط بين الكتل المختلفة مما يحقق الجانب الجمالي وأيضاً دون تكاليف مادية.

وحتى عندما استخدم المستهلكات المعدنية في تشكيل أعماله الفنية اهتم بتلاؤم نسب العناصر مع بعضها وإن اختلفت أحجامها أو ألوانها فالنسب من الأسس المهمة في تكامل العمل الفني، فنجد الفنان عندما استعمل مواد غير مكلفة من المعدن مختلفة المقاسات وأعاد تشكيلها لتزداد جمالاً ولتخدم الفكرة التي يريد أن يعبر عنها، الأشكال (٣٠، ٣١، ٣٢).

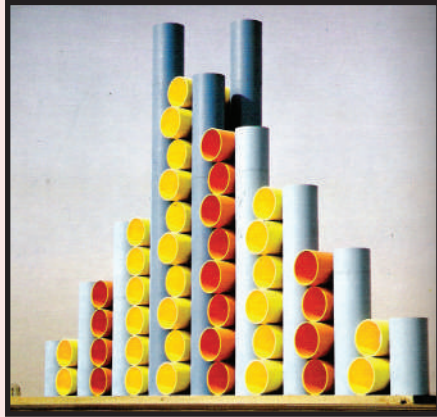

الشكل (٣٢): مواسير التحلية
للفنان مصطفى سنبل.



الشكل (٣١): خرقة الحديد
للفنان شفيق مظلوم.

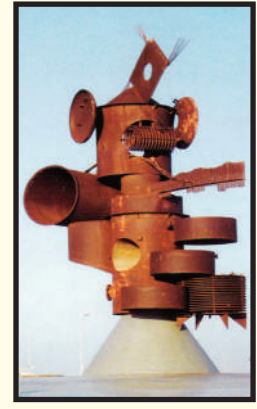

الشكل (٣٠): الكنداسة
للفنان جوليا لافونتي.



نشاط (٢)

نستخدم مهارتنا في (الإنترنت) للبحث عن أعمال فنية متنوعة استخدمت فيها المستهلكات المعدنية.

كيف نحقق الجانب الجمالي في عمل فني من العلب المعدنية:

حتى ننفذ أعمالاً فنية من العلب المعدنية المختلفة لا بد من مراعاة أن يكون لكل خامة حدودها وإمكاناتها وطرق استخدامها وفقاً لطبيعة ونوعية الأشكال التي تنتج منها وعليه فلا بد من الاهتمام بالتوازن والانسجام بين أحجام الكتل في تجاوزها بما يحقق الترابط المكمل للعمل، الأشكال (٣٣، ٣٤، ٣٥).



الشكل (٣٣)



الشكل (٣٥)

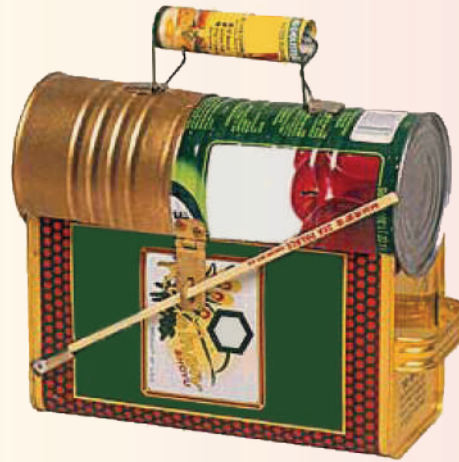

الشكل (٣٤)

التوازن والانسجام بين أحجام الكتل.



المجسمات الجمالية:

لكل عمل فني شكل عام يميزه عن غيره وهذا الشكل عبارة عن خطوط ومساحات وكتل وملامس وألوان والفراغ المحيط بالعمل وعلاقات التجاور والانسجام والترابط بين عناصره، وعليه حتى ننفذ عملاً من العلب المعدنية المختلفة (وحيث أن كل علبة تعبر عن كتلة فيجب أن نراعي الانسجام في تجاور الكتل المختلفة) حيث أن معنى الانسجام: هو التوافق والتوليف بين مختلف العناصر ويكون بوسائل كثيرة منها مثلاً استعمال الأحجام المتقاربة والأشكال المتناسبة وتنظيمها في تكوين يخدم العمل. (فكل عنصر يستخدم في العمل يعتبر في حد ذاته كتلة ولها نسبة فعلية لا بد من مراعاة النسب بين العناصر أي العلاقة بين تفاصيل الأجزاء التي توظف داخل العمل الفني)، الشكل (٣٦).

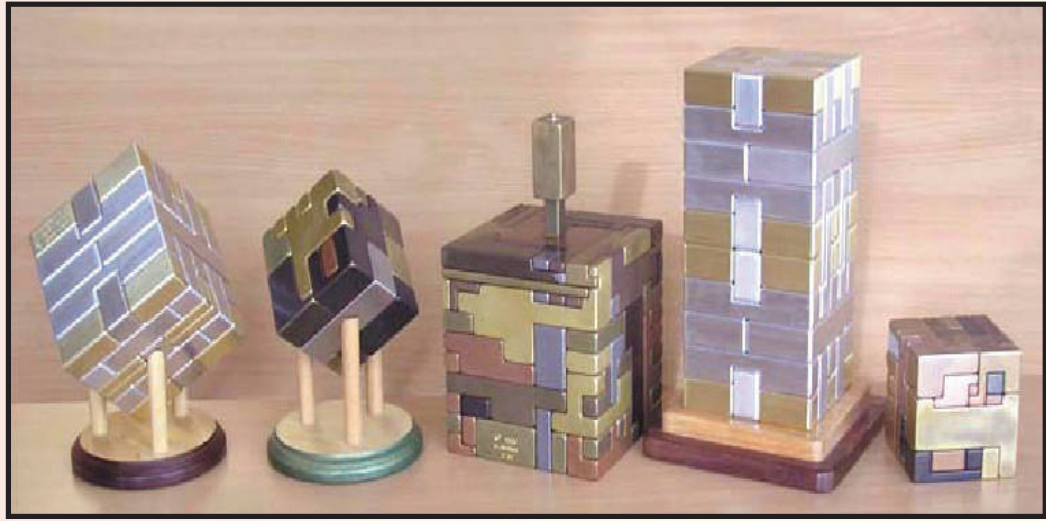

الشكل (٣٦): مجسمات جمالية.

الكتلة:

من خواص المادة، وهي كمية المادة المكونة للجسم، ونميّزه بأبعاده الثلاثة: الطول والعرض والارتفاع، الشكل (٣٧).



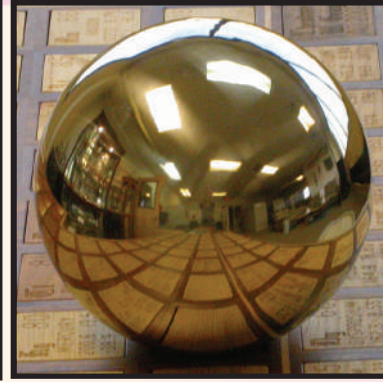

الشكل (٣٧): نماذج للكتلة.

فيمكن تنفيذ العديد من الأشكال والمجسمات الفنية مع مراعاة انسجام العناصر المكونة لها وأيضاً تناسب الأحجام وترابطها وتوزيعها بما يناسب ويخدم العمل، الأشكال (٣٨، ٣٩، ٤٠).



الشكل (٤٠)

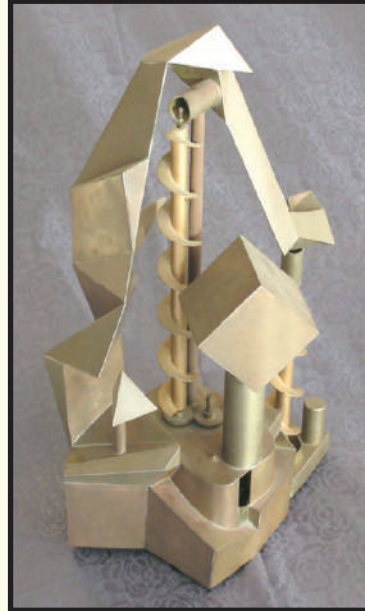

الشكل (٣٩)



الشكل (٣٨)

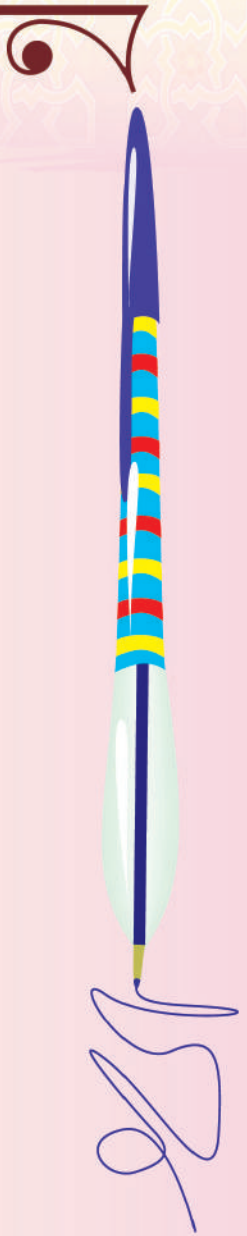

هيا ننفذ عملاً فنياً من المعدن باستخدام الخامات المستهلكة من العلب الفارغة (قطار العلب المعدنية) .

الأدوات والخامات ، الشكل (٤١) :

- ١- مجموعة من العلب المعدنية .
- ٢- مطرقة ومسامير .
- ٣- أغطية علب العصير .
- ٤- صمغ معادن .
- ٥- لاصق ثنائي الوجه .
- ٦- حلقات معدنية .
- ٧- أسلاك .



الشكل (٤١) : الأدوات والخامات .



خطوات عمل قطار العلب المعدنية:



الخطوة الأولى: اختيار العلب المناسبة لتنفيذ العمل يتم فيها مراعاة التوافق بين الأحجام.



الخطوة الثانية: تثبيت العلب بجوار بعضها إما بواسطة الصمغ أو الشرائط اللاصقة من الوجهين أو استخدام أساليب الوصل الميكانيكي.





الخطوة الثالثة: ثقب أغطية العصير من منتصفها باستخدام المطرقة والمسمار وسنحتاج غطاءين أحدهما أكبر من الآخر لكل عجلة. ▲



الخطوة الرابعة: تثبت العجلات (أغطية العصير) على جانبي العلب المستطيلة المكونة للقطار باستخدام المسامير لتصبح على شكل عربات القطار.





الخطوة الخامسة: تثبيت مقدمة للقطار ويمكن استخدام الأواني المصنوعة من الألمنيوم للحصول على الشكل النهائي للقطار.



الشكل (٤٢ أ): صورة أمامية للقطار.

الخطوة السادسة: يمكن التحكم في حجم وطول القطار من خلال عدد العلب التي تضاف إليه مع مراعاة الانسجام بين أحجام العلب المتجاورة، الشكل (٤٢ أ، ٤٢ ب).

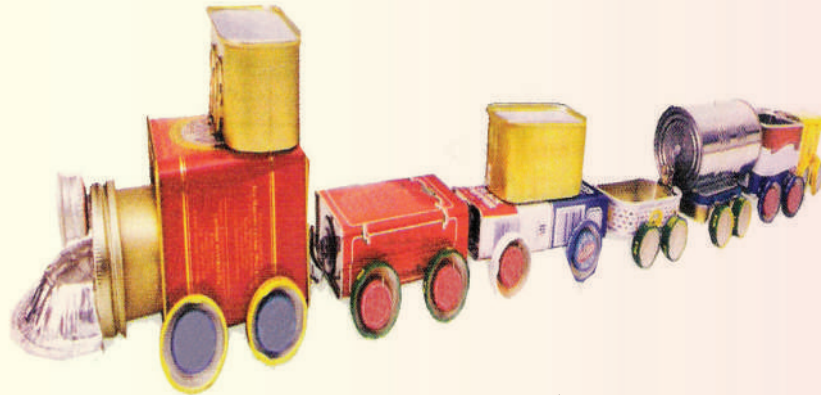

الشكل (٤٢ ب): صورة جانبية للقطار.



أفكار أخرى للاستفادة من العلب الفارغة، الشكلان (٤٣ ، ٤٤) .



الشكل (٤٤)



الشكل (٤٣)

نشاط (٣)

بما هو متوفر لدينا من علب معدنية مستهلكة فلنفكر في توظيفها في عمل فني مبتكر .

تحليل مجسم فني، الشكل (٤٥) :

نلاحظ شكل ثلاثي الأبعاد، أي له طول وعرض وارتفاع وقد وزعت عليه كتل كروية الشكل مختلفة الأحجام في توزيع متناسق ظهر من خلال التبادل بين وضع الكرات وتظهر الكرات التي في الأعلى وكأنها آيلة للسقوط رغم ثباتها .



الشكل (٤٥)

نشاط (٤)



نحلّل الشكل (٤٦ أ-ب) الذي أمامنا من خلال النقاط الآتية:

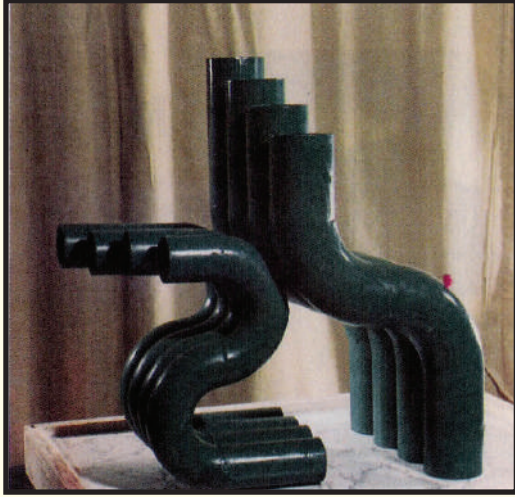

الشكل (٤٦ ب): منظر جانبي.



الشكل (٤٦ أ): منظر أمامي.

● هل يوجد انسجام في الشكل؟ كيف تحقق؟

.....
.....

● الخامة المستخدمة

● أسلوب الوصل

● علاقة العناصر ببعضها داخل تكوين المجسم



تقويم الوحدة

ضع / ي علامة (✓) أمام العبارة الصحيحة، وعلامة (X) أمام العبارة غير الصحيحة فيما يأتي:

- ١ اتجه الفنانون إلى تطويع خردة الحديد والألمنيوم والصفائح وتجميعها لتنفيذ أعمال جمالية. ()
- ٢ تمكن المسلمون من استخدام المعادن ولا سيما النحاس والبرونز والفضة. ()
- ٣ المعدن عبارة عن مادة طبيعية ذات تركيب كيميائي وبلوري مميز. ()
- ٤ فن تشكيل المعادن هو فن تطويع الخامات المعدنية في تشكيلات تجمع بين الجمالي والوظيفي. ()
- ٥ يستخدم الفنان المستهلكات المعدنية في تشكيل أعمال فنية في الميادين العامة. ()

اذكر / ي خمسة منتجات من صناعة المعادن:

- ١
- ٢
- ٣
- ٤
- ٥





وزارة التعليم

Ministry of Education

2022 - 1444

الوحدة الثانية

مجال أشغال الخشب

الموضوعات

الموضوع الأول:

الحفر على الخشب - الإعداد.

الموضوع الثاني:

الحفر على الخشب - التنفيذ.





الحفر على الخشب - الإعداد

الموضوع الأول



يعتبر الحفر على الخشب من الأعمال الفنية المحببة. وقد ارتبطت الأخشاب بالإنسان منذ القدم، فقد استخدمها لإشعال النار، وبنى بها منزله، وصنع أدواته. ولقد ازدهر فن الحفر على الخشب في العصور الإسلامية المختلفة حتى وصل إلى درجة كبيرة من المهارة والإتقان، ونشاهد ذلك في الآثار الإسلامية المختلفة كالأبواب والنوافذ والمنابر وغيرها من قطع الأثاث، والتي يمكن أن نشاهد نماذج رائعة منها، في المتاحف الإسلامية المنتشرة في العديد من بلدان العالم، أو من خلال الكتب الإسلامية، أو من مواقع الشبكة العنكبوتية (الإنترنت).

لاحظ جمال الحفر على الخشب لأحد نماذج الفن الإسلامي، الشكل (٤٧) وكيف استطاع الفنان المسلم أن يزين الباب بزخارف هندسية ونباتية. كما زين الأطراف بخط كوفي مورق.



الشكل (٤٧): جزء من باب أحد القصور الإسلامية في مدينة أشبيلية / الأندلس [أسبانيا حالياً].



كما أبدع الأجداد في فن الحفر على الخشب، وصنعوا نماذج رائعة ومميزة، البعض منها لازال موجوداً إلى اليوم في بعض مناطق المملكة. استخدم الأجداد أدوات يدوية من صنعهم، قبل أن يتعرفوا على الأدوات الكهربائية الحديثة. كما أن تصاميمهم في الحفر على الخشب كانت مستوحاة من البيئة المحيطة بهم، لذا فإنه لا غرابة أن نجد كثيراً من تلك الوحدات والأشكال المحفورة على الأخشاب، موجودة على خامات أخرى كالنسيج والمعادن، أو في زخرفة الجدران. ويمكننا مشاهدة ما صنعه الأجداد في بعض المناطق التي مازالت تحتفظ ببعض تراث الأجداد كالمنطقتين الجنوبية والشمالية. كما يمكن أن نشاهد بعض الأجداد وهم ينقشون ويحفرون على الأخشاب في المهرجان الوطني للتراث والثقافة (الجنادرية).



الشكل (٤٨): أحد الفنانين الشعبيين وهو يقوم بحفر قطعة من الخشب لصنع الصفحة.

الصفحة، هي آنية خشبية تستخدم في تقديم الطعام، وقد اشتهرت في المنطقة الجنوبية، والأداة التي استخدمها الفنان الشعبي للحفر وتسوية وتشكيل الخشب تعرف باسم "القدم".





الشكل (٤٩): أحد الفنانين الشعبيين في المهرجان الوطني (الجنادرية) وهو يقوم بحفر لوحة فنية باستخدام الأزميل والمطرقة.

التصاميم المحفورة:

عندما نشاهد التصاميم المحفورة على الأعمال الخشبية، نجد أنها متنوعة ومتعددة. ففي المنتجات الخشبية الإسلامية، نلاحظ أن الزخرفة الإسلامية هي التصميم الأكثر استخداماً، إلى جانب الآيات القرآنية الكريمة والأحاديث النبوية الشريفة، وبعض الأدعية أو الحكم أو الأقوال المأثورة.

نلاحظ الشكل (٥٠) حشوة خشبية نفذت زخارفه بطريقة الحفر البارز وتشتمل على زخارف نباتية وهندسية محورة تمثل أوراق نباتية متنوعة. وهو جزء من باب خشبي، من القرن ١٦ ميلادي، في مدرسة كوكالداش لتحفيظ القرآن الكريم، أوزباكستان.

وكذلك الشكل (٥١) باب خشبي حفرت عليه عبارة (قال الله تعالى: ﴿رَبِّ زِدْنِي عِلْمًا﴾^(١))، وقد زينت بزخارف نباتية حول العبارة، ووضعت داخل عدة إطارات من الخشب، متعددة في مستوياتها. القرن ١٦ ميلادي، أوزباكستان.



الشكل (٥١): الجزء العلوي من الباب الخشبي.



الشكل (٥٠): حشوة من الخشب نفذت زخارفه بطريقة الحفر البارز.

(١) سورة طه، آية: ١١٤.





الشكل (٥٢): الشكل الكامل للباب الخشبي في القرن (١٦) ميلادي، مدرسة كوكالداش لتحفيظ القرآن الكريم، اوزباكستان.

ونلاحظ من خلال الشكل (٥٣) التنوع في الزخارف، ومدى الدقة والمهارة في الحفر. اللوحة الأولى (على اليمين) صحيفة من الخشب، نشاهد في وسطها زخرفة على شكل نجمة أو زهرة سداسية داخل دائرة، تعرف باسم (شراز). تحيط بها شرائط زخرفية وهي على شكل نقش مائل، ثم زخرفت في الحواف بمثلثات أو نجوم تسمى (التنجيم). واللوحة الثانية (في الوسط) تكبير للشكل الزخرفي الذي يشبه الزهرة، وفي اللوحة الثالثة (على اليسار) صورة طبيعية للزهرة. بينما في المنتجات الخشبية الشعبية، نلاحظ أن هنالك زخارف ذات أشكال مختلفة استخدمها الفنان الشعبي، وهي زخارف نابعة من البيئة المحيطة به. فمثلاً عندما نشاهد تلك الزخارف المحفورة على الأواني الخشبية المعروفة باسم (الصحاف)، نلاحظ أنها تشبه إلى حد كبير شكل الزهرة.



الشكل (٥٣): التشابه بين زخرفة محفورة على آنية خشبية وزهرة طبيعية.



وعلى الرغم من التقدم التقني في مجال الحفر على الخشب، واستخدام أدوات حفر آلية وكهربائية، فإنه مازال استخدام الحفر اليدوي جزءاً مهماً في إنتاج الأعمال الفنية المحفورة. ولنتعرف على ذلك سنقوم بجولة سريعة في إحدى ورش النجارة والخشب، لنتعرف على مراحل الحفر على الخشب.

مراحل إنتاج قطعة من الخشب المحفور المستخدمة في ورش النجارة ومحلات الديكور:
أولاً: يحدد المصمم الشكل الزخرفي المراد حفره على قطعة الخشب، ويقوم بنقله إلى قطعة خشب مناسبة للحفر.



ثانياً: تستخدم أداة كهربائية للحفر، بعد أن يحدد النجار مقدار عمق الحفر، يقوم بحفر الأجزاء التي يرغب أن تكون غائرة.

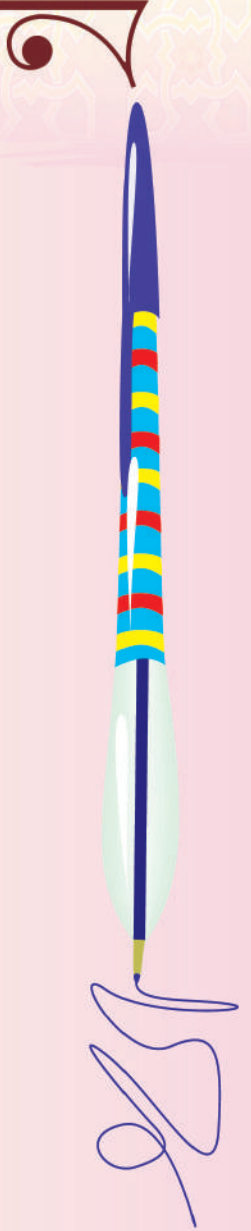

ثالثاً: يقوم الفنان الحرفي باستخدام الأزميل ومطرقة الحفر، لتحديد الشكل النهائي للحفر، وتهذيب الأجزاء المحفورة لتكون مطابقة للتصميم.



رابعاً: بعد الانتهاء من عمليات التحديد، وعمليات التنعيم والصنفرة، ينتج لنا الشكل النهائي للتصميم، وهو يتضمن أجزاء بارزة وأخرى غائرة.



سنتعرف لاحقاً على أدوات الحفر اللازمة للحفر اليدوي التي استخدمناها سابقاً.



في البداية وعندما نريد عمل تصميم مناسب للحفر على الخشب يجب أن نختار تصاميم بسيطة في أشكالها، كبيرة في مساحتها، ذات خطوط مستقيمة وليست متعرجة، وذلك لكي يسهل علينا حفرها. لذلك فإن قيامنا بالأنشطة التالية تساعدنا نحو إعداد تصميم مناسب للحفر عليه.

نشاط (١)

اختر أحد الوحدات الزخرفية الشعبية، وحاول أن تنقلها إلى ورقة بيضاء، ثم قم بإضافة وحذف أجزاء من ذلك التصميم، لتكون تصميمًا مختلفًا عن التصميم الأصلي.

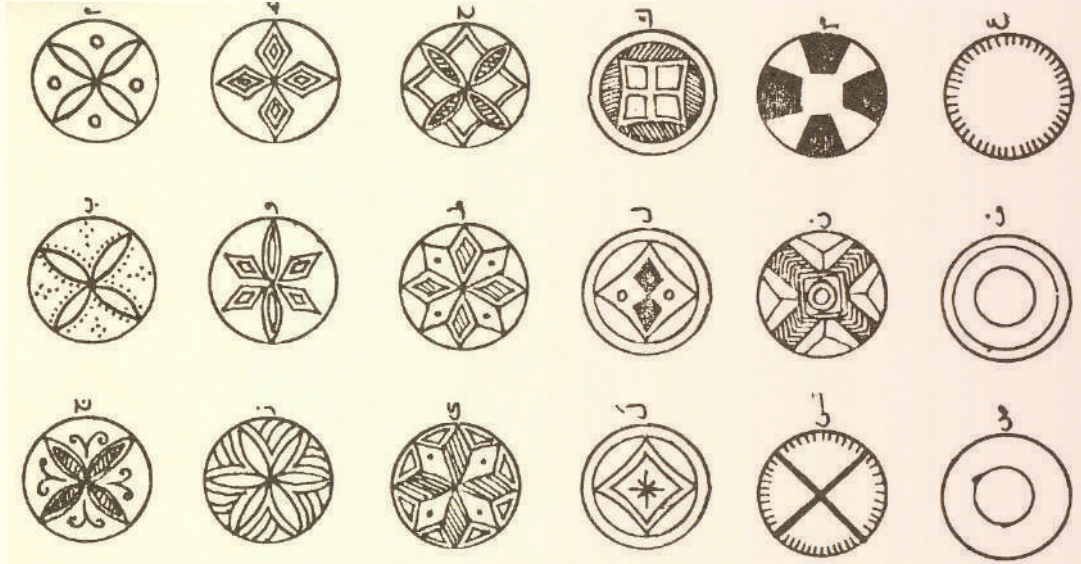

الشكل (٥٤): مجموعة من الزخارف الشعبية التي كانت تحفر حفرًا غائرًا أو بارزًا على الأواني الخشبية.



نشاط (٢)



ابحث عن زخارف إسلامية هندسية، وقم بنقلها إلى ورقة بيضاء، ثم قم بتحديد المساحات التي تريد حفرها لتكون غائرةً باللون الأسود، والمساحات التي تريد أن تتركها بارزةً (سطح قطعة الخشب) بلون أبيض. كما في المثال الآتي:

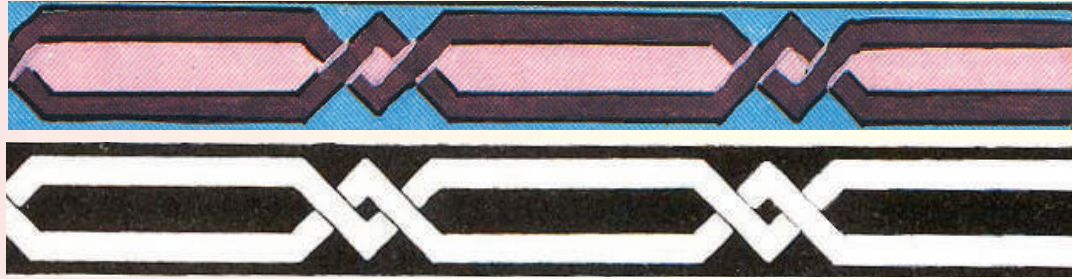

نشاط (٣)



هنالك العديد من الأعمال الفنية المحفورة على الخشب، قم بزيارة إلى أحد المعارض التشكيلية، أو المدرسية والتقط بعض الصور للأعمال الفنية المحفورة على الخشب، ثم حاول أن تصف القيم الجمالية في هذه الأعمال.



الشكل (٥٥): أحد الأعمال الفنية المقدمة في معرض قسم التربية الفنية جامعة أم القرى بمكة المكرمة ١٤٢٦ هـ. لأحد طلاب الدراسات العليا.





الحفر على الخشب - التنفيذ

الموضوع الثاني



تعرفنا فيما سبق أن هنالك أشكالاً مختلفة للحفر على الخشب، وسنوضحها فيما يلي:

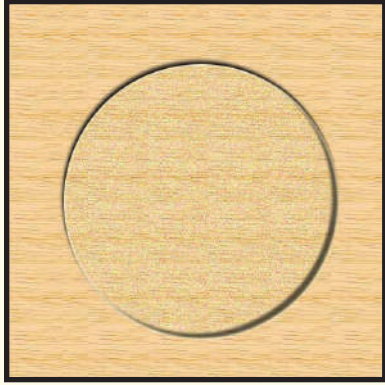

الشكل (٥٦): الحفر الغائر.

أشكال الحفر على الخشب:

١. **الحفر الغائر:** وسمي بذلك لأن الفنان يقوم بحفر التصميم وإزالته ليكون أدنى من مستوى سطح الخشب. فعلى سبيل المثال، قام الفنان بحفر الشكل الدائري وإزالته، ليكون غائراً عن مستوى سطح الخشب.

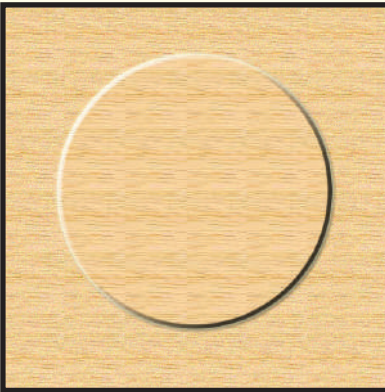

الشكل (٥٧): الحفر البارز.

٢. **الحفر البارز:** وفيه يقوم الفنان بالحفر حول التصميم ليكون بارزاً عن أرضية الخشب، ومن ثم يزيل ما حوله. وعلى عكس المثال السابق، فإن الفنان قام بحفر ما حول الشكل الدائري، لتكون الدائرة بارزة عن سطح الخشب.



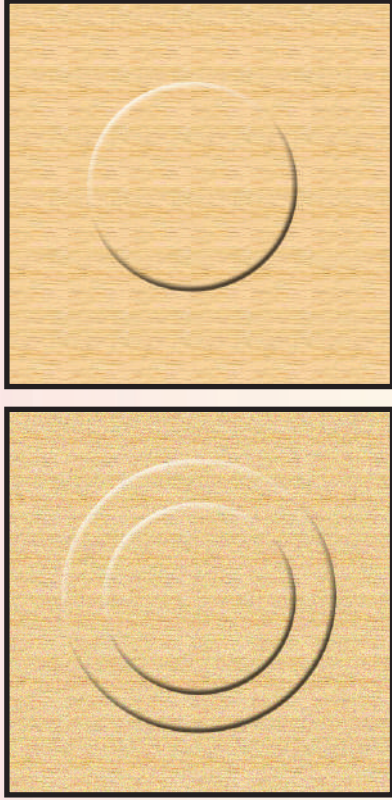

٣. الحفر متعدد المستويات: وفيها يقوم الفنان بالجمع بين الحفر البارز والغائر، أي يقوم بعمل عدة مستويات للحفر. فعلى سبيل المثال يقوم الفنان بحفر دائرة صغيرة بشكل بارز، ثم يضيف حولها بالحفر دائرة أخرى أكبر منها. فتظهر عدة مستويات، المستوى الأدنى هو سطح الخشب، ثم تليه الدائرة الكبرى، وأخيراً الدائرة الصغرى والتي يكون سطحها هو سطح الخشب الأصلي (الأول).

الشكل (٥٨): حفر متعدد المستويات.

الأدوات التي نحتاجها للحفر:

هنالك أدوات خاصة بالحفر على الخشب. ولعل من أهمها الأزميل، والمطرقة. **الأزميل**: هو أداة للحفر، مصنوعة من الحديد الصلب، ومقبضها من الخشب. ولهذه الأزميل أشكال ومقاسات مختلفة ومتعددة، فمنها ما يستخدم للتحديد، ومنها ما يشبه نصف الدائرة، ومنها المائل أو المسنن. ولكل أداة استخدام وتأثير على الخشب أثناء الحفر. كما توجد أشكال وأنواع مختلفة للأزميل وذلك بحسب صناعتها وجودتها، الشكل (٥٩).





أزاميل في علبة خشبية، للفنانين والممارسين.



مجموعة من الأزاميل المتوفرة في المكتبات.

أزاميل بغطاء بلاستيكي للحماية، مع قطعة من الحجر التي تستخدم لسن أدوات الحفر.

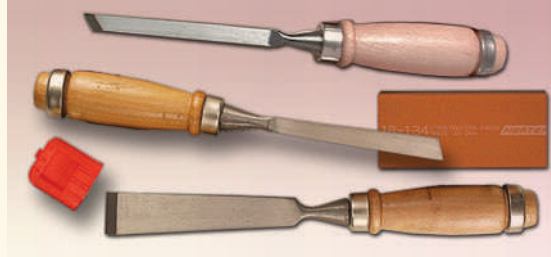

الشكل (٥٩): أشكال مختلفة للأزاميل، وجميعها صالحة للحفر، وتختلف أسعارها وفقاً لجودة صنعها.

▲ **المطارق:** ولها عدة أشكال وأنواع، لكن المطرقة المناسبة للحفر يجب أن تكون خفيفة الوزن، ومقبضها من الخشب، وأن لا تكون من الحديد لأنها قد تكسر الأزاميل الخشبي لذا فمن المناسب اختيار ذات الرأس الخشبي أو البلاستيكي.





الشكل (٦٠) : مطارق متنوعة ومتعددة ذات رؤوس خشبية مناسبة للحفر.

خطوات تنفيذ الحفر على القطع الخشبية :

شاهدنا في -الدرس السابق- الخطوات التي تتم لحفر الخشب في الورش والمناجر،
والآن سنقوم معاً في إنتاج قطعة من الخشب المحفور، وذلك حسب الخطوات التالية :
أولاً: قد كونا تصميمًا يصلح للحفر في الدرس السابق، أو نختار أحد التصاميم
المناسبة، وليكن زخرفة إسلامية هندسية.

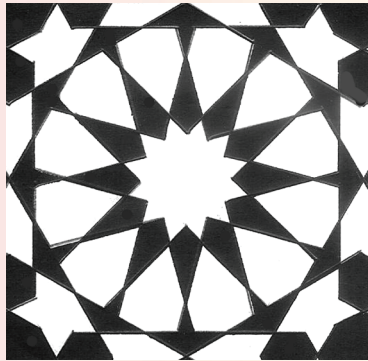

نختار منها
وحدة واحدة
فقط. ونكبرها
على حجم قطعة
الخشب.

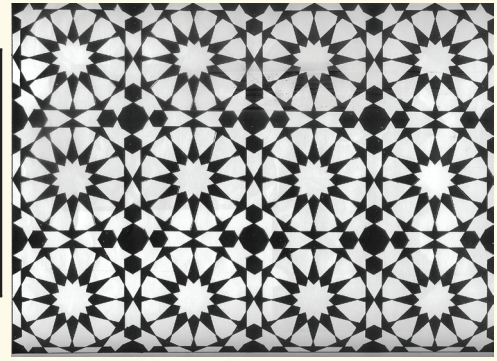

ثانياً: نختار قطعة من الخشب والذي يعرف باسم الأبلكاج ذو الطبقات، ولتكن بمقاس ٢٥ سم X ٢٥ سم. ويفضل أن يكون لون سطح الخشب مختلف عن لون الطبقات الأخرى حتى يسهل الحفر عليه ويظهر جمال خشب.

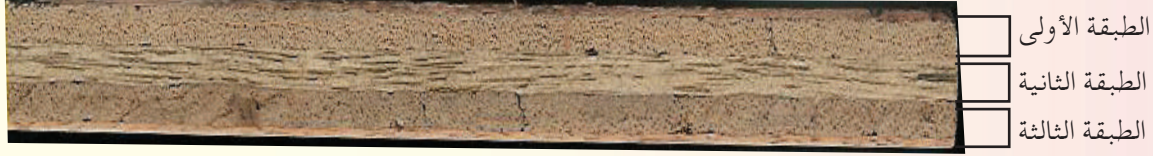

ثالثاً: نقوم بنقل التصميم الذي اخترناه-الزخرفة الهندسية- إلى سطح الخامة التي سينفذ عليها الحفر.

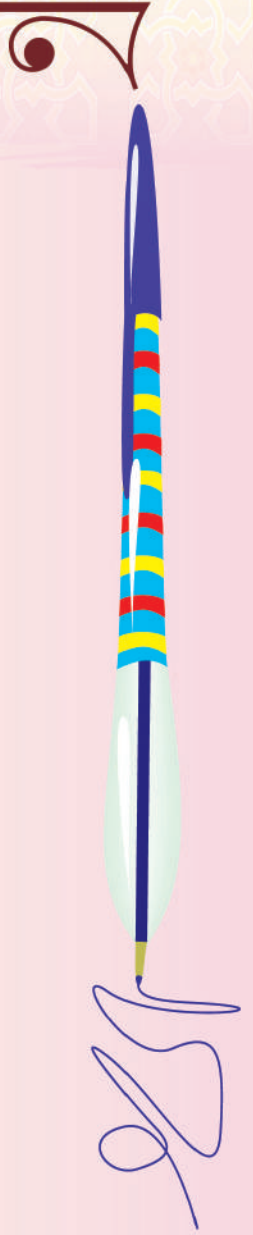

رابعًا: نقوم بتثبيت قطعة الخشب المراد حفرها على الطاولة التي سنعمل عليها، باستخدام (الملزمة).

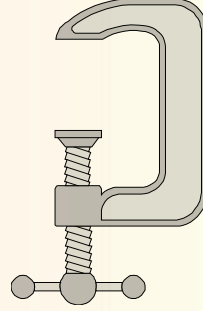

خامسًا: نقوم بتحديد الزخرفة الإسلامية، باستخدام أزميل التحديد، وهو أزميل ذو رأس مستقيم. وذلك على جميع خطوط الزخرفة.



⚠ وينبغي الحذر فاستخدام القطع على الخشب يختلف عن استخدامه في الورق

سادسًا: نختار الأزميل المناسب للحفر، فهناك أزاميل لإزالة المساحات الكبيرة، وآخر للمساحات الصغيرة، وأزاميل للزوايا، وأزاميل نصف دائرية. ويمكن أن نتعرف على أثر كل أزميل على الخشب من خلال رؤوسها.

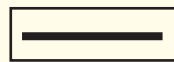

سابعًا: بعد تحديد التصميم، نقوم بتحديد المساحات المراد حفرها، ونقوم باختيار الأداة المناسبة للحفر. ففي التصميم الذي اخترناه سابقاً –الزخرفة الإسلامية الهندسية– حددنا المساحات التي نريد حفرها بعلامة (X).



نلاحظ أننا حددنا مساحات للحفر الغائر، تحيط بها مساحات بارزة (سطح الخشب).

ثامناً: يجب أن نحذر عند استخدام أزاميل الحفر، فهي حادة جداً، لذا فإنه عند الحفر ينبغي أن يكون اتجاه الأزميل مائلاً، وبعيداً عن الزملاء.



تاسعًا: نقوم باستكمال الحفر، وإزالة بقية المساحات التي حددناها سابقًا. ولكي يكون العمل ناجحًا يجب الحفر بهدوء وصبر، فالسرعة والاستعجال قد تؤديان إلى إزالة مساحات من الحفر لم نكن نرغب بإزالتها، وبالتالي يصعب علينا إرجاعها أو تعديلها.



نشاط (١)



قم بتجميع مجموعة صور عن فن الحفر على الخشب في العصور الإسلامية، وخاصةً تلك الموجودة على الأبواب والشبابيك والمنابر . اختر إحدى تلك الصور، وقم بوصفها، وإعطاء موجز عنها، وذلك كما يأتي :

● اسم المنتج الخشبي، العصر الذي صنعت فيه، الزخارف المحفورة عليه (هندسية، نباتية، كتابية)، نوعية الحفر، بارز، أم غائر، أم متعدد المستويات، مدى دقة الفنان المسلم في الحفر، هل التصميم أو الزخرفة المستخدمة في الحفر استخدمت في خامات أخرى كالمباني والمعادن والنسيج .
(يمكنك البحث عن تلك الصور من خلال كتب الفن الإسلامي، أو مواقع الإنترنت، مثل : www.Google.com) .

نشاط (٢)



اختر قطعة من خشب، ولتكن 40×40 سم، مفرغة من الداخل على شكل مربع 30×30 سم، واختر تصميمًا تراه مناسبًا وقم بحفره على الإطار الخشبي والذي سيكون عرضه 10 سم. ليكون لديك إطار خشبي محفور لإحدى الصور الجميلة التي تراها مناسبة.



نشاط (٣)

شاهد الصورة الآتية:



حاول أن تبتكر تصميماً مستوحى من الزخارف الهندسية والنباتية ومن ثم الحفر عليه.

تقويم الوحدة

ضع / ي علامة (✓) أمام العبارة الصحيحة، وعلامة (X) أمام العبارة غير

س ١

الصحيحة فيما يأتي:

١ ازدهر فن الحفر على الخشب في العصور الإسلامية المختلفة. ()

٢ لا يدخل الخشب في صناعة الأبواب والمنابر والأدوات المنزلية. ()

٣ ينفذ الفنان الشعبي فن أشغال الخشب في المهرجان الوطني للتراث والثقافة

(الجنادرية). ()

٤ الحفر على الخشب يجمع بين الزخرفة الإسلامية والآيات القرآنية والأحاديث النبوية

وبعض الأدعية والحكم والأقوال المأثورة. ()

٢ ما اشكال الحفر على الخشب؟

س

١

٢

٣

٣ عدّد / ي مجموعة من الأدوات التي نحتاجها للحفر على الخشب.

س

.....

.....



الوحدة الثالثة

مجال النسيج

الموضوعات

الموضوع الأول:

إعداد النول وتسديته.

الموضوع الثاني:

النسيج الشعبي.





إعداد النول وتسديته

الموضوع الأول



تقع الجزيرة العربية في طريق تجاري يصل بين الغرب والشرق، وهي مساحة واسعة من الرمال تمثل المملكة العربية السعودية معظم مساحتها، وقد تنوعت الحضارات التي عاشت فيها ما بين الحضارات القديمة والحضارات الحديثة؛ مما أوجد إرثاً حضارياً كبيراً احتوى على الكثير من الآثار المختلفة منها قطع نسيج اكتشفت في قرية الفاو الأثرية، الشكل (٦١).



الشكل (٦١): قطع نسيجية من حضارات قديمة موجودة في متحف الملك عبدالعزيز التاريخي في مدينة الرياض.

وقد كان انتشار الإسلام سبباً في تحول الجزيرة العربية إلى ملتقى ديني وتجاري بسبب استقطاب الحج للحجيج من جميع أنحاء العالم، مما أدى إلى تمازج حضاري وتبادل ثقافي عن طريق القوافل التي تحمل معها العديد من الصناعات والحرف اليدوية من دول متعددة، وكان النسيج اليدوي واحداً من أهم هذه الصناعات التي تتميز بها هذه الدول، وقد انتشرت هذه الحرفة في بيئة الجزيرة العربية التي انتشرت فيها مهنة رعي الماشية؛ مما ساهم في توفر الصوف كنتاج، والذي عمل سكان البادية بغزله ونسجه بإمكاناتهم البسيطة لحياكة ملابسهم وخيامهم وحاجياتهم اليومية باستخدام الأنوال اليدوية.



دور النول في عملية النسيج:

يعتبر النول الأداة الأساسية في عملية النسيج اليدوي، وهي أداة معقدة التركيب يدخل في تركيبها الألواح الخشبية وأعواد الخيزران وبعض الخيوط الدقيقة والحبال وتتعدد أشكال الأنوال وأحجامها، وكان لابتكارها أثر كبير على تطور صناعة النسيج، وتبدأ عملية حياكة النسيج على النول بعد إتمام عملية الغزل وتجهيز الخيوط؛ حيث يتم شد الخيوط على حامل خشبي يسمى النول وتثبت الخيوط عليه بشدها أفقيًا، وتسمى خيوط السدى، ويتكون النسيج من خيطين هما خيطي السدى واللحمة، فالسدى تشكل خيوط النسيج الطولية وتكون تحت ضغط وشد قوي، أما اللحمة فتشكل بخيوط النسيج العرضية من خلال النول الذي يحفظ هذه الخيوط مشدودة ومنتظمة أثناء عملية النسيج.

النول اليدوي:

يتكوّن النول التقليدي من أربعة أوتاد خشبية مثبتة في الأرض بشكل مستطيل؛ بحيث تمتد خيوط النول الطويلة التي تمثل السدى بين الخشبتين الرأسيتين، ويجلس الناسج عند أعلى الطرفين؛ لإمرار خيوط اللحمة والبدء في عمل النسيج، الشكل (٦٢).



الشكل (٦٢): النول اليدوي القديم.



نشاط (١)

(الشكل ٦٣) أنوال يدوية استخدمت في عملية النسيج في عصور قديمة وحضارات مختلفة، ومع تطور الصناعات النسيجية تطورت الأنوال من يدوية إلى كهربائية، فلنبحث عن نماذج لأنوال كهربائية حديثة من خلال الإنترنت.



نول العجلة القديم (أفقي)

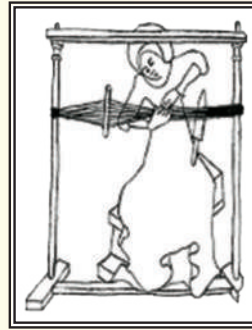

نول أفقي



نول أرضي بسيط



نول رأسي

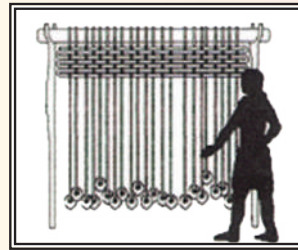

نول الأثقال أفقي، يوضع في نهايات السدى أوزان لتثبيتها في اتجاه واحد

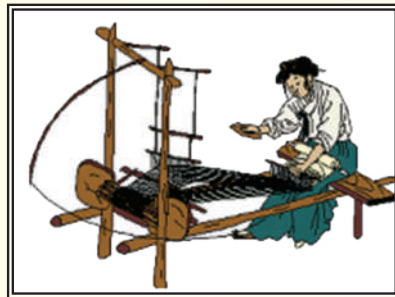

نول أفقي قديم

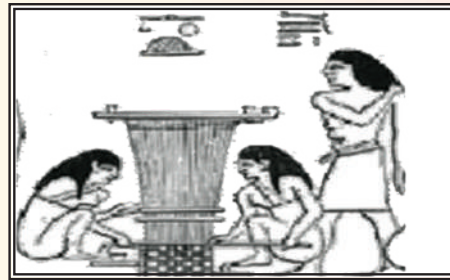

نول رأسي من عصر الفراعنة

الشكل (٦٣): نماذج لأنوال قديمة عبر العصور.



الأدوات الأساسية لعمل النسيج :

١. **النول الخشبي البسيط** : إن ازدياد حاجة الإنسان للأنسجة دفعته إلى تطوير الأنوال بأشكال متعددة ويعتبر النول الخشبي البسيط من أكثر أنواع الأنوال تداولاً واستخداماً في الأشغال اليدوية، الشكل (٦٤).

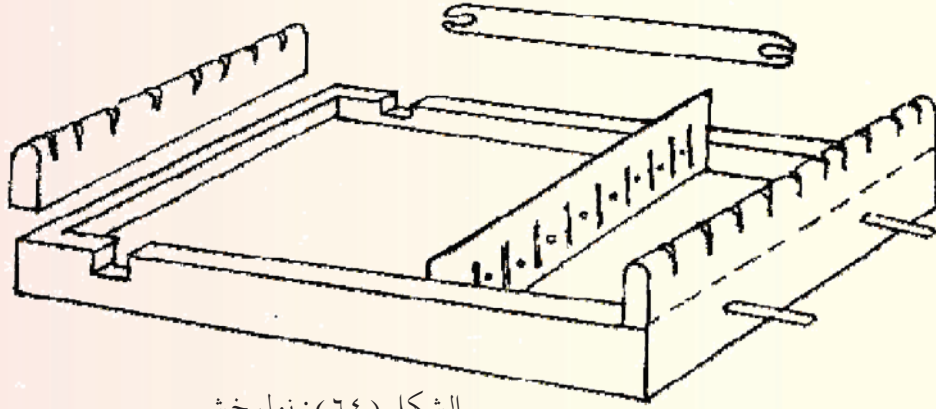

الشكل (٦٤) : نول خشبي .

٢. **الخيوط** : خيوط الصوف والخيوط الوبرية وكذلك خيوط النايلون والصوف الصناعي، الخيوط القطنية، وخيوط الكتان، الأشكال (٦٥، ٦٦، ٦٧، ٦٨، ٦٩).



الشكل (٦٦) :
خيوط صوف
طبيعية غير ملونة .



الشكل (٦٥) :
خيوط صوف صناعية
ملونة .



الشكل (٦٩) : خيوط قطن .



الشكل (٦٨) : خيوط كتان .



الشكل (٦٧) : خيوط صوف
طبيعية ملونة .



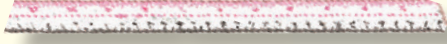

٣. أداة قياس : (مسطرة) الشكل (٧٠) .

٤. المكوك : قطعة خشبية طويلة مسطحة في نهايتها شق عريض الشكل تلف حوله خيوط اللحمه ليسهل عملية تمرير الخيوط في النول الخشبي أثناء عملية النسيج، الشكل (٧١) .



الشكل (٧١) : المكوك .

٥. شوكة (المشط) : أداة لرصف وتنظيم خيوط اللحمه أثناء عملية النسيج، الشكل (٧٢) .



الشكل (٧٢) : شوكة خشبية .

٦. خشبة النيرة : قطعة خشب مستطيلة تتوسطها ثقب محسوبة المسافات؛ لإمرار خيوط السدى، ويمكن استبدالها بالأوتاد الخشبية، الشكل (٧٣) .



الشكل (٧٣) : خشبة النيرة .

٧. النفس : هي المساحة التي تظهر عند تمرير خيوط اللحمه بالتبادل، الشكل (٧٤) .

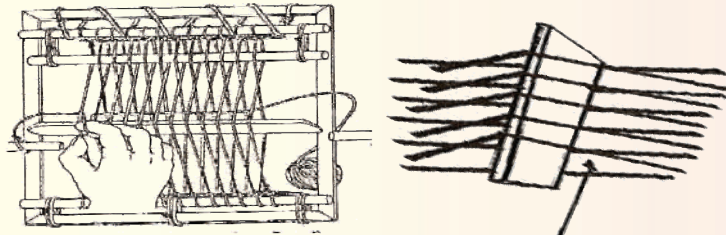

الشكل (٧٤) : النفس .

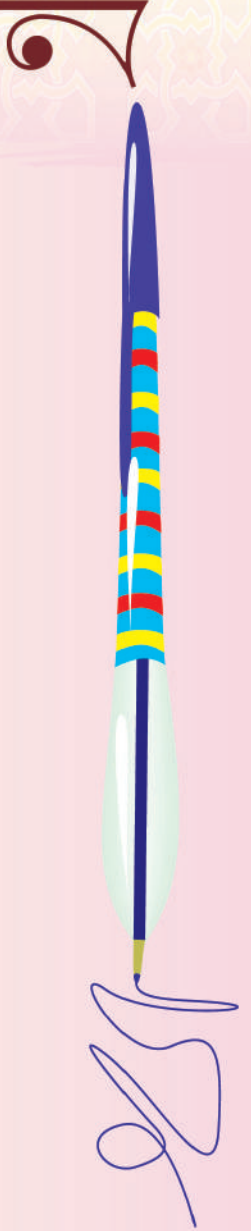

٨. **الحوارس:** هي قطعتين من الخشب الرفيع ناعم الملمس تستخدم لفصل الخيوط الفردية عن الزوجية، عند زخرفة النسيج وللمحافظة على أماكن الخيوط بغرض تنظيمها حتى لا تتشابك، الشكل (٧٥).



الشكل (٧٥): الحوارس.

٩- **ملقط:** لتمرير خيوط اللحمة بين صفوف السدى، الشكل (٧٦).



الشكل (٧٦): ملقط لتمرير خيوط اللحمة بين صفوف السدى.

الأدوات والخطوات اللازمة لإعداد النول اليدوي البسيط:

١- أربعة أضلاع خشبية، مطرقة، مسامير، الشكل (٧٧).



الشكل (٧٧):
أدوات إعداد نول.

٢- نثب الأضلاع بواسطة المسامير.

٣- نرسم خطوطاً مستقيمة على الضلعين المتقابلين.

٤- نحدّد نقاطاً على الضلعين المتقابلين بحيث تكون الأبعاد بين نقطة وأخرى ١ سم.

٥- ندق مساميراً فوق كل نقطة، الشكل (٧٨).



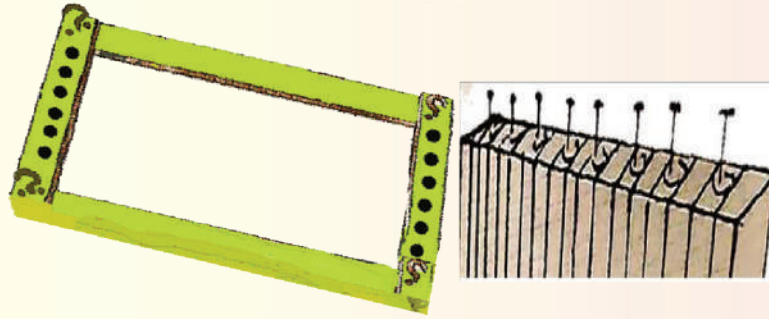

الشكل (٧٨): طريقة تثبيت المسامير على أضلاع النول.

خيوط السدى:

تبدأ عملية النسيج بإعداد النول وتسديته، وعادة ما تكون السدى من خيوط الصوف السميك الذي كلما زادت مرونته وكثرة تجعداته دل ذلك على جودته، ويحدد الغرض من استعمال النسيج نوعية الخيط المستخدم إن كان من الصوف أو من القطن أو الحرير أو غير ذلك، وتؤثر ثخانات خيوط السدى المختلفة في مظهر النسيج من حيث الملمس الناتج، وتمتد خيوط السدى بين عارضتي النول المتعامدة بشكل طولي منتظم، بحيث يكون الخيط تلو الآخر بمسافات محددة ومنتظمة، ويلعب لون خيط اللحمة دوره في مظهر النسيج الناتج إذا كان من لون مخالف لخيط اللحمة، كما أن توزيع خيوط السدى بشكل أقلام من لونين أو أكثر يغير مظهر ناتج النسيج عندما تكون السدى بلون واحد.

كيف نقوم بعملية التسدية؟

تعتبر عملية تسدية النول عملية أساسية في النسيج، يتم بها تنظيم خيوط السدى وتنظيمها بجانب بعضها البعض حسب ترتيب الألوان المستخدمة وعند التسدية نقوم بالآتي:



- نستخدم خيوطاً قطنية سميكة .
- نربط الخيوط حول المسمار الأول في الضلع الأول ربطاً محكمًا لتثبيته .
- نمد الخيط إلى المسمار المقابل في الضلع المواجه ونلفه حوله، ثم ننزل به من أسفل إلى الجهة المقابلة لنصل به إلى المسمار الثاني والنزول به من الأمام وهكذا، الشكل (٧٩) .

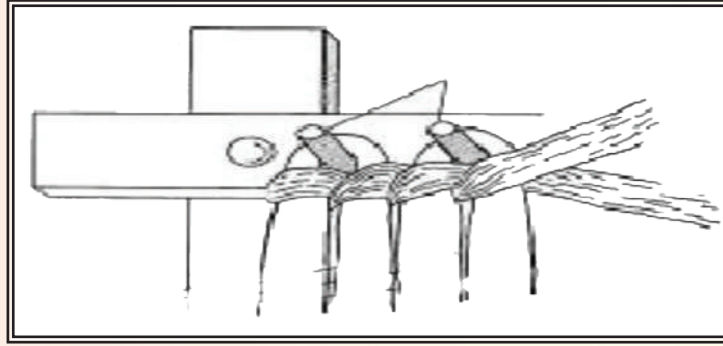

الشكل (٧٩): طريقة تثبيت الخيط .

- نكمل عملية التسدية بنفس الطريقة حتى يكتمل تماماً، الشكل (٨٠) .

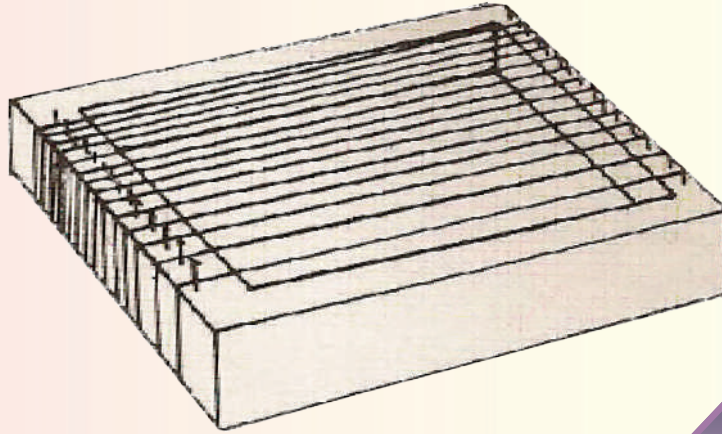

الشكل (٨٠): نول خشبي بسيط مسدي .

نشاط (٢)

نعلل سبب استخدامنا لخيوط سميكة في عملية التسدية .

إعداد نول بسيط بفروع الأشجار الخطوة الأولى:

أربط كل غصنين بخيط دوبارة سميك بقوة حتى لا يتحرك الخيط.



الخطوة الثانية:

أجمع الأغصان لتكوين مستطيل متعامد، وأستخدم قطعة حادة من المعدن؛ لعمل شقوق سطحية كتهشيرات عميقة على الضلعين المتقابلين بمسافات متساوية، لتثبيت الخيط عليها حتى لا تتحرك الأغصان.



الخطوة الثالثة:

أتمم التسدية بشكل أفقي على الطرفين، ثم أثبت أطرافه من جميع الجهات.

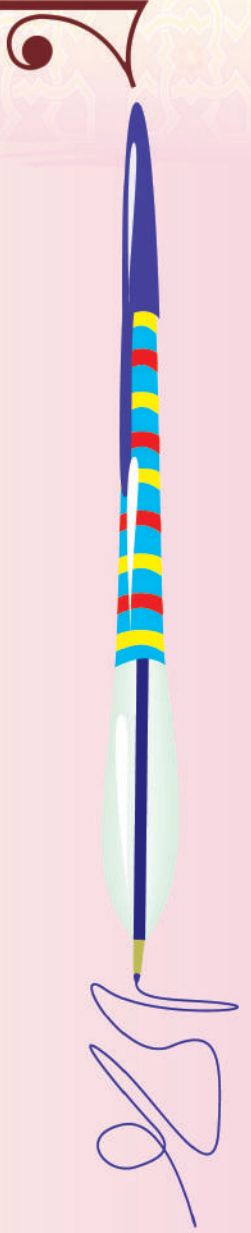
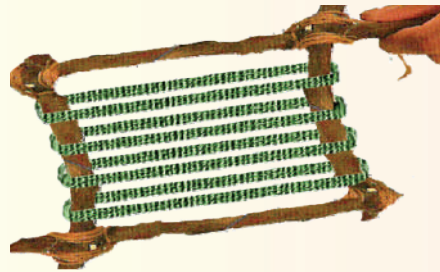

أشكال متنوعة للنول : للنول أشكال كثيرة متنوعة منها الدائري ومنها المستطيل ومنها المضلع تنتج منها أشكال مختلفة من النسيج، الشكل (٨١) .

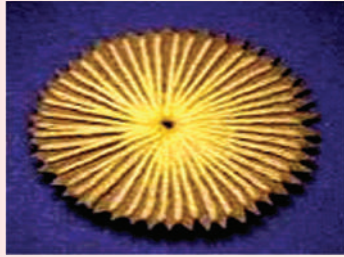

نول دائري

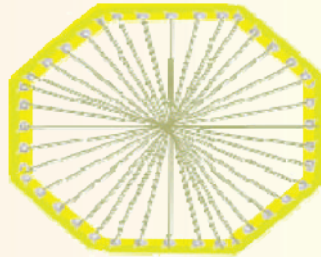

نول مضلع

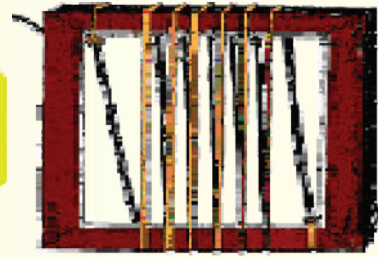

نول مستطيل

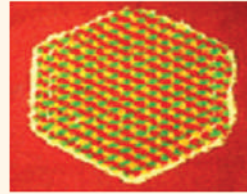

الشكل (٨١) : نماذج مختلفة لأنواع من الأنوال ونتائج نسيج لها .

شروط يجب اتباعها عند بدء التسدية :

١- عند اختيارنا لخياط السدى يجب أن يكون الخيط قوياً حتى لا ينقطع .

٢- يجب أن تكون المسافة بين خيوط السدى محددة ومتساوية .

٣- يجب أن تكون خيوط السدى متوسطة الشد ليس ضعيفة

حتى لا يرتخي النسيج ويصعب تمشيطة وجمعه ولا قوية

الشد، الأمر الذي يصعب معه تمرير خيوط اللحمية وفتح النفس

لتمرير المكوك .



الشكل (٨٢) :
خيوط السدى .



نشاط (٣)



لنفكر معاً في سبب عدم شدنا كثيراً لخیوط السدی أو إرخاؤها كثيراً؟

خطوات تسدية النول الخشبي البسيط :

الخطوة الأولى :

تتم عملية التسدية بعد ربط الخيط في طرف النول، ثم يتم تمرير الخيط من أعلى إلى أسفل عبر الشقوق الموجودة في طرفي النول.

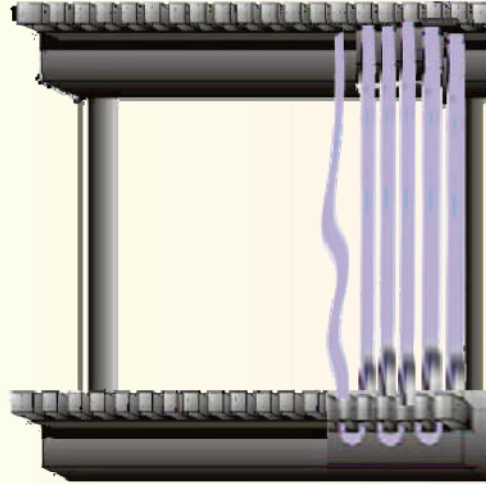

الخطوة الثانية :

نستكمل عملية التسدية بالتتالي على مساحة النول بنفس الطريقة.

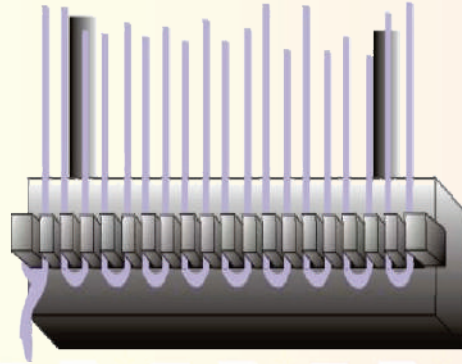

الخطوة الثالثة:

بعد الانتهاء من تسدية جميع الصفوف يتم ربط الخيط في نهاية النول، الآن النول
أمامنا جاهزاً للعمل.

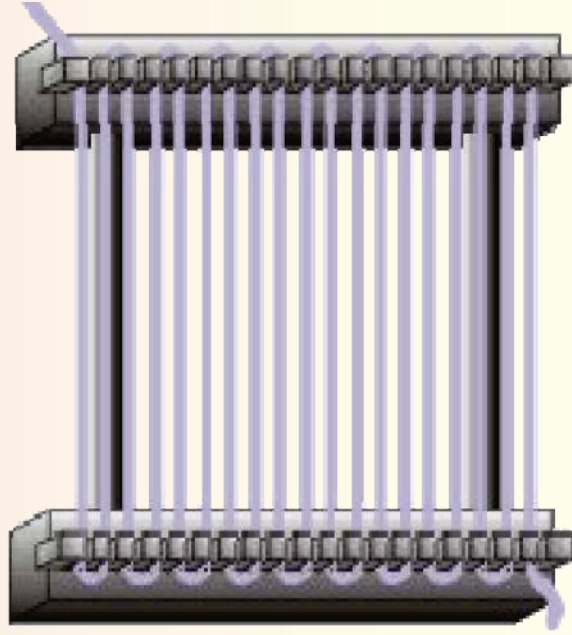

يمكن انتقاء ألوان مختلفة والتسدية بها بعد تقسيم المساحات بشكل متساوي أو
غير متساوي حسب الرغبة، الشكل (٨٣).

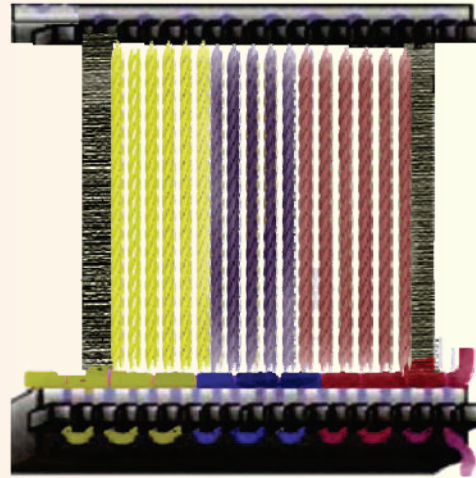

الشكل (٨٣): نول مسدى بمسافات متساوية وألوان مختلفة.





النسيج الشعبي

الموضوع الثاني



النسيج الشعبي حرفة يدوية عريقة:

يعتبر النسيج من الحرف اليدوية التي عرفت منذ القدم في مملكتنا الحبيبة، واشتهرت بها بعض المناطق، كالمنطقة الشرقية ومدن الشمال، وقد تميز الحرفيون في مدينة الجوف بنسج وحياسة الخيام والحصر والعباءات الجوفية الفاخرة التي تتميز بخشونتها ودفعها وغير ذلك من منسوجات، يستخدمها البدو الرحل في حياتهم المتنقلة يقول تعالى:

﴿وَاللَّهُ جَعَلَ لَكُم مِّنْ بُيُوتِكُمْ سَكَنًا وَجَعَلَ لَكُم مِّنْ جُلُودِ الْأَنْعَامِ بُيُوتًا تَسْتَخِفُّونَهَا يَوْمَ ظَعْنِكُمْ وَيَوْمَ إِقَامَتِكُمْ وَمِنْ أَصْوَابِهَا وَأَوْبَارِهَا وَأَشْعَارِهَا أَثْنَا وَمِئَةً إِلَىٰ حِينٍ ﴿٨٠﴾﴾ (١)،

ويحصل البدو على الصوف من الماشية التي يربونها ويستخدمون أصوافها في حياكة أنسجتهم، وكانت المرأة في البادية تغزل الصوف باستخدام آلة خشبية صغيرة تسمى بالمغزل يبرم عليها الصوف حتى يصبح خيطاً واحداً متماسكاً وقوياً تستخدم بعد ذلك في النسيج.



الشكل (٨٤): غزل خيوط الصوف من أعمال المرأة في البادية.

(١) سورة النحل الآية: ٨٠.



أنواع النسيج الشعبي :

تختلف مسميات النسيج الشعبي وأشكاله وملامسه باختلاف أسلوب تمرير خيوط اللّحمة في خيوط السدى واختلاف سماكة الخيوط وألوانها وهي كالآتي :

١. السدو :

يتكون السدو من خيوط غالبًا ما تكون من الصوف، تمتد وترتبط بأربعة أوتاد على خشبتين مثبتتين في الأرض بشكل مستطيل؛ بحيث تمتد خيوط النول الطويلة « السدى » بين الخشبتين الرأسيتين ويجلس الناسج عند أعلى الطرفين؛ لإمرار خيوط اللّحمة والبدء في عمل النسيج على سطح الأرض وهذه الطريقة تكون فيها خيوط السدى أكثر عددًا ومتقاربة كثيرًا أو شبه ملتصقة، أما خيوط اللّحمة فتكون قليلة ومختلفية ولهذا يظهر النسيج بألوان خيوط السدى فقط، الشكل (٨٥).

نشاط (١)



الشكل (٨٥) يوضح عملية نسج السدو، لنطالع الشكل ولنجب على الأسئلة:

الشكل (٨٥): الناسج وهو يقوم بنسج السدو.

١- ما هو عدد الأوتاد التي يثبت عليها النول؟

٢- أين تمتد خيوط النول الطولية؟

٣- أين يجلس الناسج عادة، ولماذا؟

٢. النسيج السادة:

النسيج البسيط السادة أبسط أنواع التراكيب النسيجية ويتكون من إمرار خيط اللحمة الأول فوق أول خيط للسدى وتحت الثاني، ثم فوق الثالث وتحت الرابع حتى نهاية السطر ويكون البدء في السطر الثاني عكس الأول حتى يتم تداخل الخيوط مع بعضها البعض بطريقة منتظمة وبزاويا ٩٠°، الشكل (٨٦).

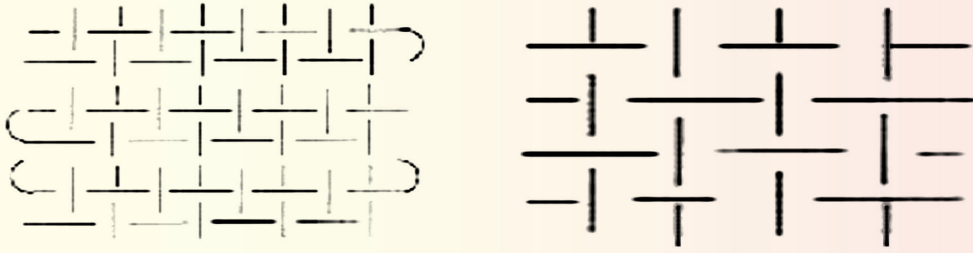

الشكل (٨٦): النسيج السادة.



كما يمكن عمل تراكيب نسيجية مختلفة من خلال التحكم بعدد الخيوط فيمكن رفع ثلاثة خيوط وخفض خيط أو رفع خيطين وخفض ستة خيوط وهكذا حسب الرغبة، ثم بعد ذلك إمرار الخيوط اللّحمة مما ينتج تراكيب نسيجية مختلفة، الشكل (٨٧).



الشكل (٨٧): مزودة لحفظ الحبوب منسوجة بطريقة النسيج السادة.

٣. اللقط:

وينسج اللقط على نول عادي لا توجد به القواطع العرضية التي تفرق خيوط السدى ويسمى منسج أو مدة وهي بكرة من الصوف المغزول من شعر الماشية، وتعتبر كل أربع فتلات من الصوف وتجمع الفتلات في اللقط لتكون فتلة واحدة، الشكل (٨٨).



الشكل (٨٨): إحدى السيدات تنسج بأسلوب اللقط.



نشاط (٢)

الشكل (٨٩) لكيس يستخدمه أهل البادية لحفظ البن منسوج بأسلوب اللقط،
فلنحلل الشكل من حيث:

- الزخارف المستخدمة
- الألوان الغالبة على الشكل



الشكل (٨٩): كيس
لحفظ البن بأسلوب اللقط.

٤. الذرى:

ويطلق على هذه الطريقة أيضاً مسمى «الحتي» وهذه الطريقة تشبه غرزة السلسلة وناج المنسوج يشبه النسيج الحديث المنسوج بإبرة التريكو، الشكل (٩٠).



الشكل (٩٠): معلقة للخيمة مستطيلة بألوان متعددة منسوجة بالإبرة.



أشهر السمات التي تميز بها فن النسيج الشعبي :

يعتبر النسيج من الفنون الشعبية التقليدية، التي تميزت بسمات خاصة ميزتها عن غيرها من الفنون فهي تحتوي على :

- تعبيرات تلقائية نابعة من الفطرة تؤكد ارتباطها بطبيعة البيئة المحيطة بها والتاريخ.
- ألوانها صريحة ومباشرة مستقاة من البيئة المحيطة.
- ترتبط بالعادات والتقاليد وتعبر عنها.
- تتجه إلى سد الاحتياجات النفسية.
- تميل برموزها إلى التجريد والبساطة واستخدام الأشكال الهندسية.

خامات النسيج :

تتنوع خامات الأنسجة وتختلف في خصائصها وملامسها باختلاف المصادر التي تأتي منها، وتنقسم مصادر الخامات النسيجية إلى مصدرين أساسيين طبيعي، وصناعي . وينقسم المصدر الطبيعي إلى قسمين :

(أ) نباتي :

من النباتات الطبيعية (كالقطن، الكتان والتيل) ملامسها ناعمة تستخدم في صنع الملابس، الشكل (٩١) .



الشكل (٩١) : صورة نسيج طبيعي نباتي .



الحيال ملامسها خشنة من ألياف الأشجار وسعف النخيل وتستخدم في نسج الحصر
والسلال وشباك الصيد، الشكل (٩٢).



الشكل (٩٢): منتجات مختلفة من خامات نباتية طبيعية.

(ب) حيواني: من أصواف وأوبار وأشعار الحيوانات، وقد استخدمها البدوي في نسج
الخيام كما نسج منها الملابس الثقيلة ولامسها خشنة نوعاً ما، الشكل (٩٣).



الشكل (٩٣): مصادر حيوانية لخامات النسيج.

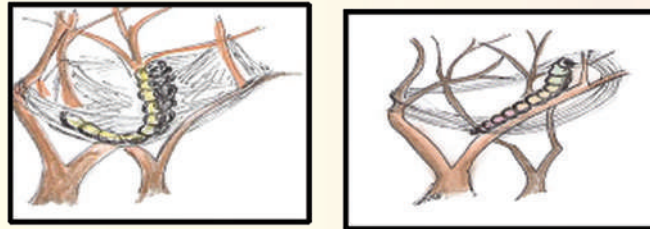

الشكل (٩٤): الحرير من شرانق دودة القز.



إضافة إلى الحرير الطبيعي وهو عبارة عن شرانق دودة القز، الشكل (٩٤).
كيف ننسج قطعة مقلمة بأسلوب النسيج البسيط؟

خطوات عمل النسيج البسيط :

الخطوة الأولى :

بعد إتمام عملية التسدية نبدأ النسيج بأسلوب ١ / ١ ، نبدأ بتمرير خيوط اللحمية عبر خيوط السدى فوق أول خيط من خيوط السدى وتحت الخيط الثاني، ثم فوق الثالث وتحت الرابع وهكذا تباعاً.

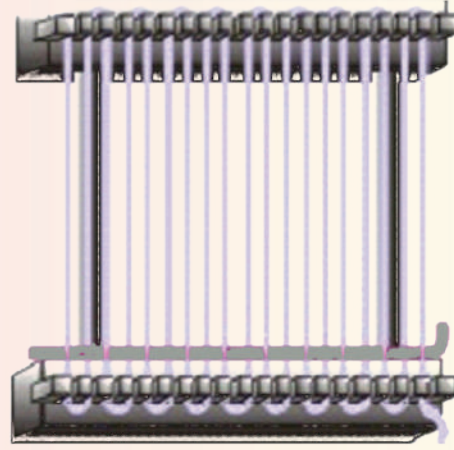

الخطوة الثانية :

نستخدم المشط في كبس وجمع النسيج ونستخدم الحوارس وهي أداة تستعمل لفرق الخيوط الفردية عن الخيوط الزوجية أثناء عملية النسيج وذلك بتمريرها من الجهة الخلفية للنول.

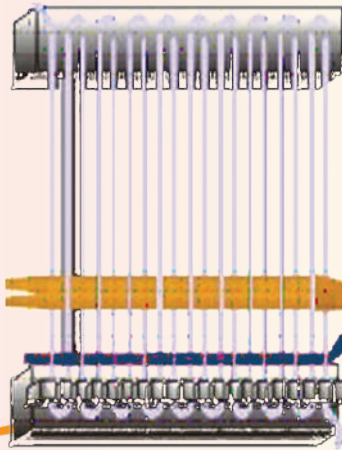

الخطوة الثالثة:

يتم تمرير خيط اللحمة في الصف الثاني عكس الاتجاه.

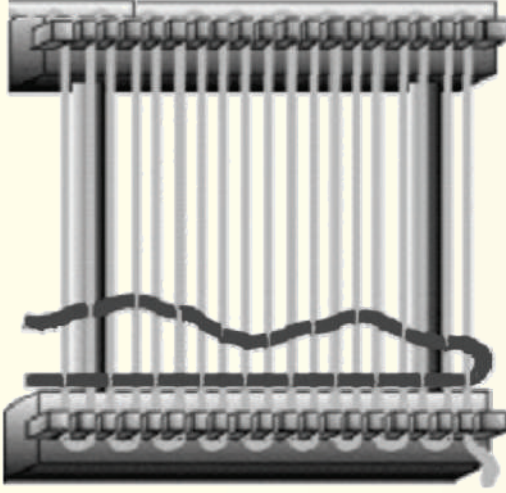

الخطوة الرابعة:

ملاحظة عدم شد خيط اللحمة بقوة أو تركه رخو حتى يتم الانتهاء من النسيج.

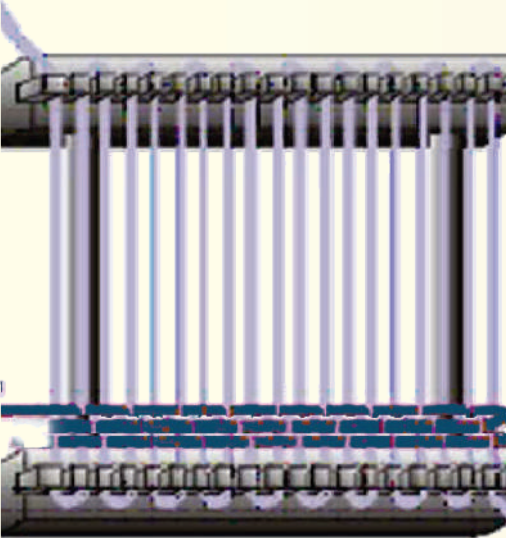

الخطوة الخامسة:

استكمال النسيج على النول حتى النهاية، ثم إخراج النسيج من النول وربط خيوط اللّحمة حتى لا ينفرد النسيج.

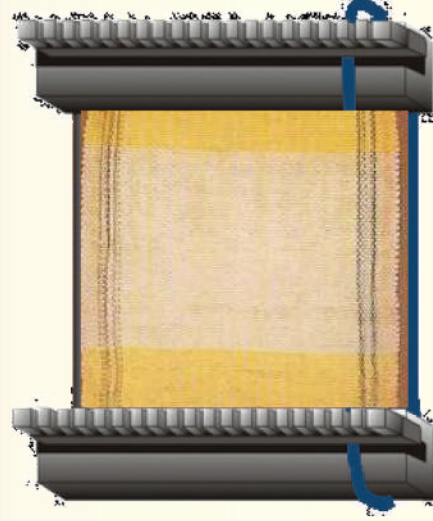

نشاط (٣)

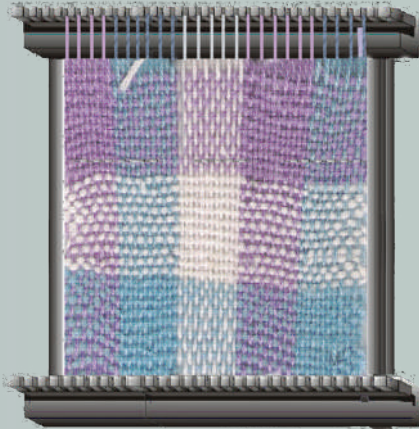

الشكل (٩٥): قطعة نسيج مسدى بألوان مختلفة.

الشكل (٩٥) نسيج بمساحات

لمجموعة لونية منسجمة حدّد السبب:

- (أ) استخدام أكثر من لون في السدى ولون واحد في اللّحمة.
- (ب) استخدام أكثر من لون في اللّحمة ولون واحد في السدى.
- (ج) استخدام أكثر من لون في السدى واللّحمة.



نشاط (٤)

بناءً على دراستنا لسمات الفن الشعبي تأمل الشكل (٩٦)، لوحة لنسيج حديث مستمدًا من الفن الشعبي. ما هي العناصر الموجودة من الفن الشعبي في اللوحة، والتي استخدمت لتؤكد ذلك؟



الشكل (٩٦): لوحة فنية لنسيج حديث مستمدة من الفن الشعبي.



تقويم الوحدة

ضع / ي علامة (✓) أمام العبارة الصحيحة، وعلامة (X) أمام العبارة غير

١
ن

الصحيحة فيما يأتي :

- ١ النسيج اليدوي واحدًا من أهم الصناعات التي تتميز بها الجزيرة العربية قديماً. ()
- ٢ يتكون النول التقليدي من ثلاثة أوتار خشبية. ()
- ٣ لا تعتبر عملية تسدية النول عملية أساسية في صناعة النسيج. ()
- ٤ ينسج الإنسان الصوف من الماشية التي يربئها ويستخدم أصوافها في حياكة أنسجته. ()

اختر / اختاري الإجابة الصحيحة فيما يلي :

٢
ن

١ من أنواع النسيج الشعبي :

- أ- السدو. ب- الحديد. ج- التطريز.

٢ نول عادي لا يوجد به القواطع العرضية :

- أ- الصوف. ب- اللقط. ج- ملقط.

٣ من أساسيات صناعة النسيج :

- أ- البلاستيك والنحاس. ب- الأسلاك والجلد. ج- السدي واللحمة.



المشروع الفني (الفصلي)

أهداف المشروع الفني (الفصلي) :

- ١- تنمية مهارات التفكير الإبداعي لدى الطالب /ة .
- ٢- منح الطالب /ة القدرة على اختيار وتوظيف الخامات والأدوات المستخدمة لتنفيذ العمل الفني .
- ٣- تشجيع الطالب /ة على التفكير بطريقة غير مألوفة .
- ٤- دمج بين المجالات الفنية التي تم دراستها خلال الفصل الدراسي في عمل تصميمات إبداعية وفعيلة مستدامة ذات طبيعة تربوية وجمالية .
- ٥- تبادل الخبرات الفنية بين الطلبة في المشاريع الفنية الجماعية .
- ٦- دعم الاتجاهات الإيجابية لدى الطلاب نحو الإبداع والتفكير الإبداعي .
- ٧- إكساب الطالب /ة القدرة على الإحساس بالمشكلات وتقديم حلول لها بطرائق إبداعية .
- ٨- مناقشة العلاقات بين القيم التشكيلية المتوفرة في الأعمال الفنية التي ينتجها الطالب /ة .
- ٩- التعبير عن الانفعالات الوجدانية، وملاحظة المعاني التعبيرية في الشكل واللون والتجسيم في العمل الفني .
- ١٠- إكساب الطالب /ة مهارات التخطيط والتفكير للمشاريع الفنية .
- ١١- إكساب الطالب /ة القدرة على التشكيل بالخامات المتعددة في الإنتاج الفني .

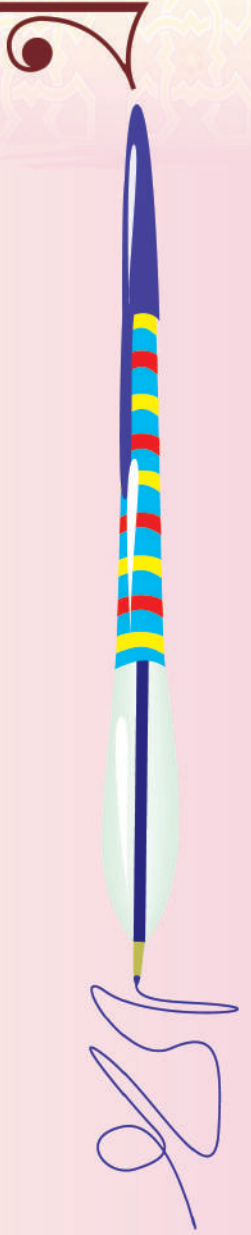

استمارة تنفيذ المشروع الفصلي

اسم المشروع

فكرة المشروع

نوع
المشروع

فردى

جماعى

أهداف المشروع

تخطيط فكرة العمل

وصف المشروع

الإخامات والأدوات

مراحل تنفيذ المشروع

طرق إخراج وعرض المشروع

قيمة المشروع الجمالية والنفعية

أسباب عدم التنفيذ:

.....

لم يُنفذ

نُفذ

التقويم:

النقد الفني والتقييم:

المصطلحات

- طرق المعادن:** عبارة عن الدق على قطعة من المعدن لتمدد بصفة ثابتة في جميع اتجاهاتها دون أن تتكسر وذلك من جراء تعرضها لقوة الضغط الناتجة من الدق .
- فن تشكيل المعادن:** عبارة عن فن تطويع الخامات المعدنية في تشكيلات تجمع بين الجانبين الجمالي والوظيفي .
- قطاع أسلاك:** عبارة عن أداة تستخدم في قص الأسلاك ومنها ما يكون حدها القاطع من الأمام ومنها ما يكون على الجنب .
- قطع الصفيح:** عبارة عن ألواح رقيقة من الصلب الطري مغطاة بطلاء على كلا جانبيها بطبقة رقيقة من القصدير سهلة التشكيل والقطع والثني .
- الكتلة:** عبارة عن صلابة الجسم وتميزه بأبعاده الثلاثة (الطول والعرض والارتفاع) .
- مثقاب يدوي:** عبارة عن أداة مسامير بمقاسات مختلفة وتستخدم في إحداث ثقوب (فتحات) مختلفة المساحات في سطح المعدن .
- المعدن:** عبارة عن مادة صلبة متجانسة تكونت بفعل عوامل طبيعية غير عضوية وله تركيب كيميائي ثابت ونظام مميز .
- الوصل الميكانيكي:** عبارة عن لحم قطعتي معدن بدون لحام وذلك من خلال الطرق أو الضغط على الأجزاء المتداخلة أو المتشابكة .
- الحوارس:** عبارة عن قطعتين من الخشب تستخدم لفصل الخيوط الفردية عن الزوجية .
- خشبة النيرة:** عبارة عن قطعة خشبية مستطيلة تتوسطها ثقوب محسوبة المسافات؛ لإمرار خيوط السدى .
- خيوط السدى:** عبارة عن الخيوط الممتدة بين عارضتين أفقيتين متعامدة على قوائم رأسية بشكل طولي .
- الذرى:** عبارة عن أسلوب من أساليب النسيج يسمى « الحتي » وتشبه غرزة السلسلة .
- السدو:** عبارة عن خيوط الصوف الممدودة بشكل أفقي .
- شوكة (المشط):** عبارة عن أداة لرصف وتنظيم خيوط اللحمة أثناء عملية النسيج .
- اللقط:** عبارة عن نوع من أنواع النسيج البدوي وتجمع كل أربع فتلات فيها لتكون فتلة واحدة .

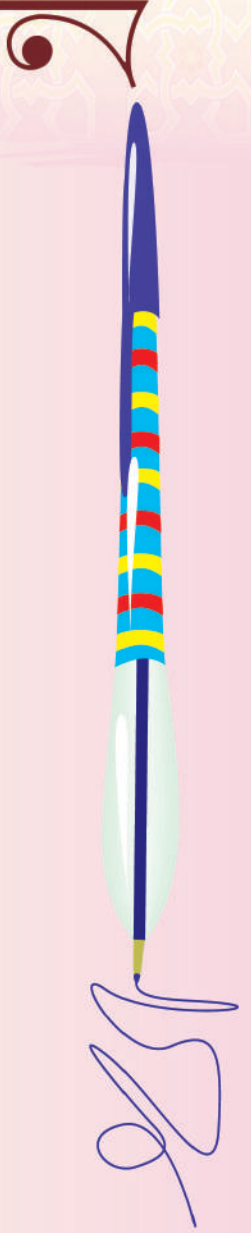

المكوك: عبارة عن قطعة خشبية طويلة تساهم في تمرير خيوط اللحمة بين خيوط السدى أثناء عملية النسيج .

الملقط: عبارة عن ملقط لتمرير خيوط اللحمة بين صفوف السدى .

النسيج السادة: عبارة عن النسيج السادة هو أبسط أنواع التراكيب النسيجية تتداخل فيه خيوط اللحمة مع خيوط السدى بزوايا قائمة .

النسيج الشعبي: عبارة عن حرفة يدوية عمل بها الفنان الشعبي لنسج حاجياته الحياتية من المنسوجات .

النفس: عبارة عن المساحة التي تظهر عند تمرير خيوط اللحمة بالتبادل .

النول: عبارة عن إطار خشبي تُشد عليه خيوط السدى لعمل النسيج .

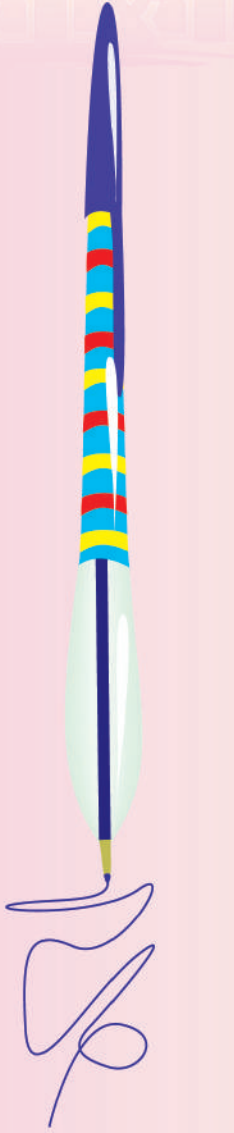

المراجع العربية

- ١- أبو الخير، جمال، (١٤٢٠ هـ). تاريخ التربية الفنية. الشركة العصرية العربية. جدة. المملكة العربية السعودية.
- ٢- أبو زيد، عبدالوهاب محمد، (١٩٩٠م). دراسة تجريبية لتنمية التشكيل المجسم لطلاب كلية التربية عن طريق قدرة التخيل البصري، كلية التربية، جامعة حلوان.
- ٣- إبراهيم، أحمد عبدالرحمن (بدون). أسس الزخارف، الهيئة العامة لشؤون المطابع الأميرية، طن، مصر.
- ٤- إبراهيم، فاروق وجدي، (وآخرون). تاريخ الزخرفة للصناعات الزخرفية والنسجية، مطابع الشروق، طن، القاهرة، مصر.
- ٥- البدوي، عبدالفتاح وهبة، رحلة من السريالية إلى الاستشراق الجزيرة العربية وتأثيراتها على أعمال فنان فيليب بوشارد.
- ٦- بيومي، علي، (٢٠٠٢م). القيمة المعمارية والفن التشكيلي، دار الراتب، بيروت/ لبنان.
- ٧- بينيت، نايجيل، (٢٠٠١م). الصخور والمعادن، دار الرشيد، دمشق، بيروت.
- ٨- الجابري، عبدالله حميد، (٢٠٠٢م). الصياغة الوظيفية والجمالية للزخرفة الإسلامية كمدخل لإثراء التصميم في التربية الفنية، رسالة ماجستير غير منشورة، جامعة أم القرى، كلية التربية، قسم التربية الفنية.
- ٩- جاد، حامد جاد محمد، وآخرون (بدون). تاريخ الزخرفة للصناعات الزخرفية والنسجية، مطابع الأهرام التجارية، طن، مصر.
- ١٠- جودي، محمد حسين، (١٤١٩هـ). الفن العربي الإسلامي، دار الميسرة للنشر/ عمان، الأردن.
- ١١- جودي، محمد حسين، (١٩٩٦م). فنون وأشغال المعادن، دار الميسرة للنشر والتوزيع، عمان.
- ١٢- جودي، محمد حسين، (١٩٩٦م). مبادئ في التربية الفنية وأشغال النحاس، دار الميسرة، عمان.
- ١٣- جودي، محمد حسين، (١٤١٧هـ). الرسم والأشغال اليدوية، دار الميسرة للنشر والتوزيع، عمان.
- ١٤- الحربي، سهيل سالم، (٢٠٠٣م). التصوير التشكيلي في المملكة العربية السعودية، الفن النقي، الرياض، المملكة العربية السعودية.
- ١٥- حسين، خالد، (١٩٨٣م). الزخرفة في الفنون الإسلامية، دار التراث الشعبي، بغداد، العراق.
- ١٦- حلمي، أحمد زكي، (بدون). أساسيات تكنولوجيا التصنيع (تشكيل المعادن بدون قطع)، دار الكتب العالمية، القاهرة.
- ١٧- خضر، محمود يوسف، (٢٠٠٣م). تاريخ الفنون الإسلامية الدقيقة، دار السويدي للنشر والتوزيع، أبو ظبي.
- ١٨- خليل، عبدالرؤوف حسن، (١٤٠٥ هـ). متحف عبدالرؤوف حسن خليل، شركة النصر للطباعة والتغليف، جدة.
- ١٩- خليل، خليل حسن (١٤٠٦ هـ). أحلامي، نادي جازان الأدبي.
- ٢٠- رياض، عبدالفتاح، (٢٠٠٠م). الطبعة الرابعة، التكوين في الفنون التشكيلية، جمعية معامل الألوان، القاهرة، مصر.
- ٢١- زايد، أحمد صبري، (بدون). الزخارف دراسة مبادئ وأصول القواعد الزخرفية وعناصرها وأساليبها، دار الطلائع للنشر والتوزيع والتصدير، طن، القاهرة، مصر.
- ٢٢- الزهراني، معجب، (٢٠٠٤م). الأبعاد الفكرية في الفن الإسلامي، رسالة ماجستير غير منشورة، جامعة أم القرى، كلية التربية، قسم التربية الفنية.
- ٢٣- الشال، عبد الغني النبوي، (١٩٨٤م). مصطلحات في الفن والتربية الفنية، عمادة شؤون المكتبات جامعة الملك سعود، الرياض، المملكة العربية السعودية.
- ٢٤- الشامي، صالح أحمد، (١٩٩٠م). الفن الإسلامي التزام وإبداع، دار القلم، دمشق، سوريا.
- ٢٥- شوقي، إسماعيل، (٢٠٠١م). التصميم عناصره وأسسها في الفن التشكيلي، زهراء الشرق.

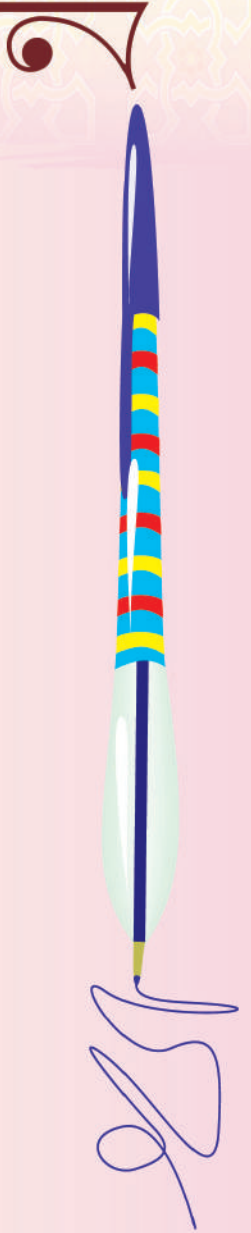

- ٢٦- شوقي، إسماعيل، (٢٠٠٠م). مدخل إلى التربية الفنية، زهراء الشرق، ط ٢، القاهرة، مصر.
- ٢٧- الصايغ، سمير، (١٩٨٨م). الفن الإسلامي، دار المعرفة، ط ١، بيروت، لبنان.
- ٢٨- طالو، محي الدين، (٢٠٠٤م). الموسوعة العملية في الرسم والتلوين، دار دمشق، دمشق، سوريا.
- ٢٩- طالو، محي الدين، (٢٠٠٥م). مبادئ الرسم، (ط ١٠). دار دمشق للطباعة والنشر والتوزيع، دمشق، سوريا.
- ٣٠- طالو، محي الدين، (٢٠٠٠م). المرشد الفني إلى أصول إنشاء وتكوين الزخرفة الإسلامية، دار دمشق للطباعة والنشر والتوزيع، دمشق، سوريا.
- ٣١- طالو، محي الدين، (٢٠٠٠م). الفنون الزخرفية، دار دمشق، ط ٦، دمشق، سوريا.
- ٣٢- طالو، محي الدين، (١٩٩٥م). الفنون الزخرفية زخارف عبر التاريخ، دار دمشق للطباعة والنشر والتوزيع، ط ٥، دمشق، سوريا.
- ٣٣- طالو، محي الدين، (١٩٩٢م). الطبعة الثانية، اليد المبدعة، دار دمشق للطباعة والنشر والتوزيع، دمشق، سوريا.
- ٣٤- طالو، محي الدين، (١٩٩٩م). فنون زخرفية معمارية عبر مراحل التاريخ، دار دمشق، ط ١، دمشق، سوريا.
- ٣٥- عبدالغني، صبري محمد، التربية الفنية، الهلال للطباعة والتجارة (جرافيك سنتر).
- ٣٦- عبدالواحد، أنور محمد، (١٩٦٧م). طرق تشكيل المعادن، عالم الكتب القاهرة.
- ٣٧- عطوي، عبدالله، الجغرافية البشرية، دار النهضة العربية، بيروت.
- ٣٨- د. عطية، محسن محمد، (٢٠٠٤م). اتجاهات في الفن الحديث، عالم الكتب، مصر.
- ٣٩- عفيفي، فوزي سالم، (١٩٩٧م). نشأة الزخرفة وقيمتها ومجالاتها، دار الكتاب العربي، ط ١، دمشق، سوريا.
- ٤٠- عفيفي، فوزي سالم، (١٩٩٧م). أنواع الزخرفة الهندسية، دار الكتاب العربي، ط ١، دمشق، سوريا.
- ٤١- الفالح، ندي، (٢٠٠٥م). مبادئ الرسم واللون كيف تتعلمها وتعلمها، الأهلية للنشر والتوزيع، عمان، الأردن.
- ٤٢- فارسي، محمد سعيد، (١٤٠٩هـ)، قصة الفن في جدة، دار البلاد للطباعة والنشر/ جدة، المملكة العربية السعودية.
- ٤٣- فضل، محمد عبدالمجيد، (٢٠٠٠م). التربية الفنية مداخلها تاريخها وفلسفتها، النشر العلمي والمطابع، ط ٢، الرياض، المملكة العربية السعودية.
- ٤٤- فياض، عبدالحفيظ، وآخرون، (٢٠٠٥م). موسوعة الزخرفة المصورة، الأهلية للنشر والتوزيع ط ١، عمان، الأردن.
- ٤٥- قسم الترجمة والتأليف، (١٤٢٠هـ). فن الرسم والتلوين، مؤسسة الإيمان، بيروت.
- ٤٦- كتيبي، زهير محمد جميل، (١٤١٣هـ). المعادن في التراث الإسلامي، (ط ١)، دار الفنون للطباعة والنشر.
- ٤٧- الكوفي، خليل محمد، (٢٠٠٦م). مهارات في الفنون التشكيلية، عالم الكتب الحديث، أربد، الأردن.
- ٤٨- كيوان، عبد، (١٩٩٠م). الرسم بالباستيل، دار ومكتبة الهلال، بيروت، لبنان.
- ٤٩- كيوان، عبد، (١٩٩٥م). الرسم بالغواش، دار ومكتبة الهلال، بيروت، لبنان.
- ٥٠- كيوان، عبد، (٢٠٠٠م). أصول الرسم والتلوين، دار ومكتبة الهلال، بيروت، لبنان.
- ٥١- محمد، مصطفى حنفي، (١٩٩٧م). مجالات في التربية الفنية، دار المفردات، الرياض.
- ٥٢- محمد، سعاد ماهر، (١٤٢٢هـ). الفنون الإسلامية، مكتبة الفنون التشكيلية، هلا للنشر والتوزيع، مصر.
- ٥٣- مراد، مكرم أنور، (١٩٨٩م). موسوعة الرسم والفنون اليدوية، دار الكتب العربية، (ط ٣). بغداد.
- ٥٤- مرزوق، إبراهيم، (٢٠٠٤م). تعليم الرسم للمبتدئين، مكتبة ابن سينا، القاهرة، مصر.
- ٥٥- مطلق، رفيق، (١٩٨٧م). الحديد والفولاذ، (كتب الفراشة) مكتبة لبنان.
- ٥٦- المفتي، أحمد (١٩٩٧م). فن الزخرفة والتوريق، دار دمشق للنشر والتوزيع والطباعة، ط ١، دمشق، سوريا.



- ٥٧- المفتي، أحمد، (٢٠٠٢م). الطبعة الثالثة، فنون الرسم والتلوين، دار دمشق، دمشق، سوريا.
- ٥٨- ندا، محمد لبيب محمد، (١٩٧٧م). بقايا الخامات وصياغتها ابتكارياً والإفادة منها في التربية الفنية بالمرحلة الإعدادية، رسالة ماجستير، جامعة حلوان.
- ٥٩- يوسف، حسين محمد، وآخرون، (بدون). فن ابتكار الأشكال الخزفية وتطبيقاتها العملية، مكتبة ابن سينا للنشر والتوزيع والتصدير، طن، القاهرة، مصر.
- ٦٠- يونس خنفر: صيانة وترميم الأثاث في المنزل، سلسلة الفنون التطبيقية والهندسية، تكنولوجيا النجارة والديكور، دار الراتب الجامعية، بيروت/لبنان، (١٩٩٨م).
- ٦١- يونس خنفر: صناعة الأثاث والموبيليا، سلسلة الفنون التطبيقية والهندسية، تكنولوجيا النجارة والديكور، دار الراتب الجامعية، بيروت / لبنان، (١٩٩٧م).
- ٦٢- يحيى، حسن، الموسوعة العربية في الزخارف والرسم الإسلامية، دار حراء، القاهرة، مصر.

أخرى

- ١- الرئاسة العامة لرعاية الشباب، (١٤٠٣هـ). المعرض العام السابع لمقتنيات الفنون التشكيلية، الرياض.
- ٢- الرئاسة العامة لرعاية الشباب، (١٤٠٦هـ). معرض الفن السعودي بعمان، مسقط.
- ٣- الرئاسة العامة لرعاية الشباب، (١٤٠٨هـ). معرض الفن السعودي المعاصر، الكويت.
- ٤- الرئاسة العامة لرعاية الشباب، (١٤٠٩هـ). المعرض العام الرابع للمراسم، أبها.
- ٥- الرئاسة العامة لرعاية الشباب، (١٤١٢هـ). معرض الفنون التشكيلية السابع لشباب مجلس التعاون الدول الخليج العربية، الرياض.
- ٦- جمعية الثقافة والفنون، (١٤١٨هـ). المعرض الرابع عشر للفن التشكيلي السعودي المعاصر، الرياض.
- ٧- مجلة الفيصل، (١٤٠٣هـ). شركة الطباعة العربية السعودية (المحدودة) العدد (٦٤، ٩٧).
- ٨- مكتبة الملك عبدالعزيز العامة، (١٤٢٢هـ). التوحيد، فهرسة مكتبة الملك فهد الوطنية، الرياض.
- ٩- أكاديمية انترناشيونال، (٢٠٠٤م). تعلم الرسم (ألوان الاكريلك) .
- ١٠- الموسوعة العربية العالمية (١٩٩٦م). مؤسسة أعمال الموسوعة للنشر والتوزيع، ج ١٧.
- ١١- الموسوعة العربية العالمية (١٩٩٦م). مؤسسة أعمال الموسوعة للنشر والتوزيع، ج ٩.
- ١٢- الموسوعة العربية العالمية (١٩٩٦م). مؤسسة أعمال الموسوعة للنشر والتوزيع، ج ٢.
- ١٣- الموسوعة العربية العالمية (١٩٩٦م). مؤسسة أعمال الموسوعة للنشر والتوزيع، ج ٢٥.
- ١٤- موسوعة الزاد للعلوم والتكنولوجيا، ديداكو، برشلونة، أسبانيا، الجزء ٧.
- ١٥- موسوعة الزاد للعلوم والتكنولوجيا، ديداكو، برشلونة، أسبانيا، الجزء ٢.
- ١٦- معرض عن الفن الإسلامي، (١٤٠٥هـ). وحدة الفن الإسلامية، مركز الملك فيصل للبحوث والدراسات الإسلامية، الرياض.
- ١٧- نوار، أحمد، (١٤١٩هـ)، معرض أحمد نوار، البنك الأهلي التجاري.
- ١٨- واصل، صديق، معرض صديق واصل، اتليه جدة للفنون الجمالية، البنك الأهلي التجاري.
- ١٩- الخط العربي بين الأصالة والتشكيل، الجمعية العربية السعودية للثقافة والفنون، جدة، شوال (١٤٢٢هـ).

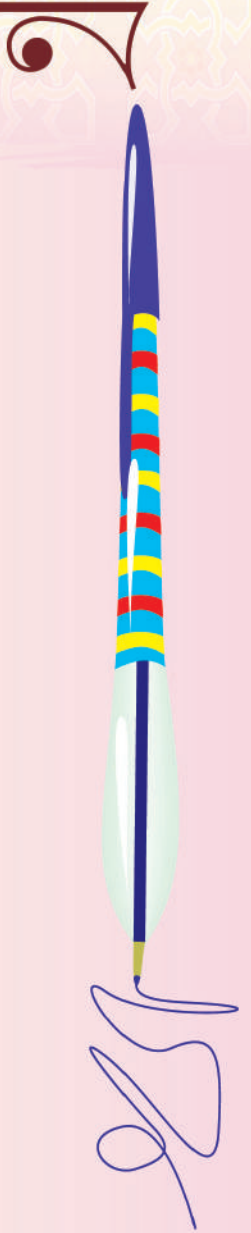

المراجع الأجنبية

- 1- Hill, Simona (1999). Folk art Gifts, Lorenz Books, published in the USA by- New York.
- 2- A childs, Ann (1999). Trash To Treasure “ The Recycler’s Guide to Creative Crafts”. Leisure Arts, Printed in the United States of America.
- 3- Case, Sandra Craham (2003). Trash To Treasure " The Year’s Best Creative Crafts". Leisure Arts, Printed in the United States of America.
- 4- Case, Sandra Craham (2002). Trash To Treasure " The Year’s Best Creative Crafts". Leisure Arts, Printed in the United States of America.
- 5- Elliot, Marion. (2004). Tin " 25 step-by- step practical ideas for hand- crafted tin work projects ". Anness publishing. Gohanna Lorenzo.
- 6- Rhatigan, Joe . (2002). The Decorated Frame. Sterling Publishing lank books . U.S.A.
- 7- Ganson. Anthony F. (2001) . History of Art. Harry N. Abrams, Incorporated. New York.
- 8- House Hermes.(2002). The Ultimate Crafts Compendium. Anness Publishing. New York.
- 9- Jackson, Albert & David Day, (1996), Care & Repair of Furniture, Harper Collins Publishers, London.
- 10- Broun, Jeremy, (1993), The Encyclopedia of Wood Working Techniques, Quarto Publishing, Britain, London.
- 11- William Cook, W.J. Cook and Sons : How To Repair And Restore FURNITURE, (2003), p 79 - 238.
- 12- Cook, William & sons, (2003), How to Repair & Restore Furniture, Joanna Lorenz, Anness Publishing Ltd, London.
- 13- Stender, Thomas, (2006), The Penland Book of Woodworking, Lark Books, Canada.



فهرس الأشكال والصور

مجال أشغال المعادن		
الصفحة	الرقم	الشكل
١٨٠	١	مجسم في مدينة جدة للفضان جوليو لافونتي.
١٨٠	٢	مجسم في مدينة جدة للفضان علي بيومي.
١٨١	٣	أساليب المصريون القدماء في استخلاص المعادن.
١٨٢	٤	هاون نحاس أصفر من تركيا القرن ١٢م.
١٨٢	٥	علبة نحاس من العصر المملوكي القرن ١٤م.
١٨٢	٦	دورق نحاس أصفر من إيران القرن ١٢م.
١٨٢	٧	المعدن في شكله الطبيعي.
١٨٣	٨	مجموعة من المنتجات المعدنية.
١٨٤	٩	نموذج يوضح الوصل المعدني.
١٨٤	١٠	نموذج يوضح الوصل المعدني.
١٨٤	١١	الوصل بواسطة استخدام صمغ المعادن.
١٨٥	١٢	شرائح متشابكة.
١٨٥	١٣	شرائح مضغوطة.
١٨٥	١٤	شرائح مثنية.
١٨٥	١٥	شرائح رقيقة.
١٨٥	١٦	أسلاك معدنية.
١٨٥	١٧	حلقات معدنية.
١٨٦	١٨	الأدوات والخامات.
١٩٠	١٩	نموذج لعمل فني بالوصل البسيط.
١٩٠	٢٠	نموذج لعمل فني بالوصل البسيط.
١٩٠	٢١	نموذج لعمل نفعي.
١٩٠	٢٢	نموذج لعمل نفعي.
١٩٠	٢٣	نموذج لعمل نفعي.
١٩١	٢٤	مجموعة أعمال من المستهلكات المعدنية.
١٩٢	٢٥	نموذج جمالي من شرائح النحاس.
١٩٣	٢٦	نموذج لتحليل القيم الفنية والجمالية.
١٩٤	٢٧	فن تشكيل المعادن.
١٩٥	٢٨	مجموعة من العلب.

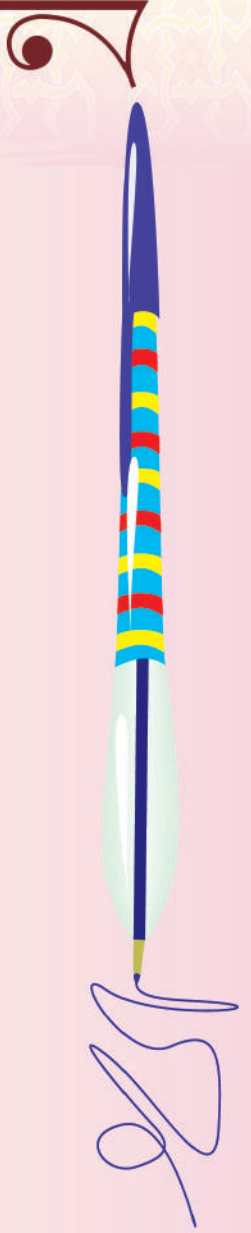

١٩٦	٢٩	إعادة تصنيع علب المشروبات الغازية في المملكة.
١٩٧	٣٠	الهندسة للفنان جوليا لافونتي.
١٩٧	٣١	خردة الحديد للفنان شفيق مظلوم.
١٩٧	٣٢	مواشير التحلية للفنان مصطفى سنبل.
١٩٨	٣٣	التوازن والانسجام بين أحجام الكتل.
١٩٨	٣٤	التوازن والانسجام بين أحجام الكتل.
١٩٨	٣٥	التوازن والانسجام بين أحجام الكتل .
١٩٩	٣٦	مجسمات جمالية.
٢٠٠	٣٧	نماذج للكتلة.
٢٠٠	٣٨	بعض الأشكال والمجسمات الفنية.
٢٠٠	٣٩	بعض الأشكال والمجسمات الفنية.
٢٠٠	٤٠	بعض الأشكال والمجسمات الفنية.
٢٠١	٤١	الأدوات والخامات.
٢٠٤	أ ٤٢	صورة أمامية للقطار.
٢٠٤	ب ٤٢	صورة جانبيه للقطار.
٢٠٥	٤٣	أفكار للاستفادة من العلب الفارغة.
٢٠٥	٤٤	أفكار للاستفادة من العلب الفارغة.
٢٠٥	٤٥	تحليل مجسم فني.
٢٠٦	أ ٤٦	منظر أمامي.
٢٠٦	ب ٤٦	منظر جانبي.

مجال أشغال الخشب

الصفحة	الرقم	الشكل
٢١٠	٤٧	جزء من باب أحد القصور الإسلامية/ الأندلس (أسبانيا حالياً)
٢١١	٤٨	أحد الفنانين الشعبيين وهو يقوم بحفر قطعة من الخشب.
٢١٢	٤٩	أحد الفنانين الشعبيين في المهرجان الوطني (الجنادرية) وهو يقوم بحفر لوحة فنية باستخدام الأزميل والمطرقة.
٢١٢	٥٠	حشوة من الخشب نفذت زخارفه بطريقة الحفر البارز.
٢١٢	٥١	الجزء العلوي من الباب الخشبي.
٢١٣	٥٢	شكل كامل للباب الخشبي في القرن ١٦ ميلادي، مدرسة كوكالداش لتحفيظ القرآن الكريم، أوزباكستان.
٢١٣	٥٣	التشابه بين زخرفة محفورة على أنية خشبية وزهرة طبيعية.
٢١٦	٥٤	مجموعة من الزخارف الشعبية التي كانت تحفر حضراً غائراً أو بارزاً على الأواني الخشبية.



٢١٧	٥٥	أحد الأعمال الفنية المقدمة في معرض قسم التربية الفنية جامعة أم القرى بمكة المكرمة ١٤٢٦هـ. لأحد طلاب الدراسات العليا.
٢١٨	٥٦	الحضر الغائر.
٢١٨	٥٧	الحضر البارز.
٢١٩	٥٨	حضر متعدد المستويات.
٢٢٠	٥٩	أشكال مختلفة للأزاميل، وجميعها صالحة للحضر، وتختلف أسعارها وفقاً لجودة صنعها.
٢٢١	٦٠	مطارق متنوعة ومتعددة ذات رؤوس خشبية مناسبة للحضر.
مجال النسيج		
الصفحة	الرقم	الشكل
٢٣٠	٦١	قطع نسيجية من حضارات قديمة موجودة في متحف الملك عبدالعزيز التاريخي في مدينة الرياض.
٢٣١	٦٢	النول اليدوي القديم.
٢٣٢	٦٣	نماذج لأنوال قديمة عبر العصور.
٢٣٣	٦٤	نول خشبي.
٢٣٣	٦٥	خيوط صوف صناعية ملونة.
٢٣٣	٦٦	خيوط صوف طبيعية غير ملونة.
٢٣٣	٦٧	خيوط صوف طبيعية ملونة.
٢٣٣	٦٨	خيوط كتان.
٢٣٣	٦٩	خيوط قطن.
٢٣٤	٧٠	أداة قياس (مسطرة).
٢٣٤	٧١	المكوك.
٢٣٤	٧٢	شوكة خشبية.
٢٣٤	٧٣	خشبة النيرة.
٢٣٤	٧٤	النفس.
٢٣٥	٧٥	الحوارس.
٢٣٥	٧٦	ملقط لتمرير خيوط اللحمة بين صفوف السدى.
٢٣٥	٧٧	أدوات إعداد نول.
٢٣٦	٧٨	طريقة تثبيت المسامير على أضلاع النول.
٢٣٧	٧٩	طريقة تثبيت الخيط.
٢٣٧	٨٠	نول خشبي بسيط مسدى.



٢٣٩	٨١	نماذج مختلفة لأنواع من الأنوال ونتائج نسيج لها.
٢٣٩	٨٢	خيوط السدى.
٢٤١	٨٣	نول مسدى بمسافات متساوية وألوان مختلفة.
٢٤٢	٨٤	غزل خيوط الصوف من أعمال المرأة في البادية.
٢٤٣	٨٥	الناسج وهو يقوم بنسج السدو.
٢٤٤	٨٦	النسيج السادة.
٢٤٥	٨٧	مزودة لحفظ الحبوب منسوجة بطريقة النسيج السادة.
٢٤٥	٨٨	إحدى السيدات تنسج بأسلوب اللقط.
٢٤٦	٨٩	كيس لحفظ البن بأسلوب اللقط.
٢٤٦	٩٠	معلقة للخيمة مستطيلة بألوان متعددة منسوجة بالإبرة.
٢٤٧	٩١	صورة نسيج طبيعي نباتي.
٢٤٨	٩٢	منتجات مختلفة من خامات نباتية طبيعية.
٢٤٨	٩٣	مصادر حيوانية لخامات النسيج.
٢٤٨	٩٤	الحريير من شرائق دودة القز.
٢٥١	٩٥	قطعة نسيج مسدى بألوان مختلفة.
٢٥٢	٩٦	لوحة فنية لنسيج حديث مستمدة من الفن الشعبي.

